

TOSHIBA

東芝食器洗い乾燥機〈家庭用〉

取扱説明書

形名

DWS-33A



日本国内専用
Use Only in Japan

- このたびは東芝食器洗い乾燥機をお買い上げいただきまして、まことにありがとうございました。
- この商品を安全に正しく使用していただくために、お使いになる前にこの取扱説明書をよくお読みになり十分に理解してください。
- お読みになった後は、お使いになる方がいつでも見られるところに必ず保管してください。
- 保証書はこの取扱説明書についていますので、お買い上げ日、販売店名などの記入をお確かめください。

もくじ

安全上のご注意	2～5	ご使用前に
各部のなまえ	6～7	
付属品	7	
操作パネルのみかた	8～9	
運転する前に	10～12	使いかた
入れてはいけない食器・調理器具など	10	
ドアの開けかた/閉めかた	11	
まず始めに	11	
食器を入れる前に	12	
運転のしかた	13～19	
コースの選択と運転の目安	13	
食器の入れかた	14～15	
運転のしかた	16～19	
使用後のお手入れ	20～21	
故障かな?と思ったら	22～23	お困りのとき/据え付け
こんな表示が出たら	24	
仕様	24	
据え付けかた	25～26	
据え付ける前に	25	
排水ホースの取り付けかた	26	
保証とアフターサービス	27	
保証書	28	

安全上のご注意

必ずお守りください

この製品は家庭用です。業務用にはお使いにならないでください。故障や不具合の原因になります。

- お使いになる人や他の人への危害、財産への損害を未然に防止するために、お守りいただくことを説明しています。「表示の説明」は、誤った取り扱いをしたときに生じる危険、損害の程度の区分を説明し、「図記号の説明」は図記号の意味を示しています。下記の事項を守らないことで生じる危害や損害などについては負担を負いかねますのでご了承ください。つぎの内容（表示・図記号）をよく理解してから本文をお読みになり、記載事項をお守りください。

表示の説明

警告 「取り扱いを誤った場合、使用者が死亡または重傷*¹を負うことが想定されること」を示します。

注意 「取り扱いを誤った場合、使用者が軽傷*²を負うことが想定されるか、または物的損害*³の発生が想定されること」を示します。

*1： 重傷とは失明や、けが、やけど（高温・低温）、感電、骨折、中毒などで、後遺症が残るものおよび治療に入院・長期の通院を要するものをさします。

*2： 軽傷とは、治療に入院や長期の通院を要さない、けが、やけど、感電などをさします。

*3： 損害とは、家屋・家財および家畜・ペット等にかかわる拡大損害をさします。

図記号の説明

禁止 ⊘ は、禁止（してはいけないこと）を示します。
具体的な禁止内容は、図記号の中や近くに絵や文章で示します。

指示 ● は、指示する行為の強制（必ずすること）を示します。
具体的な指示内容は、図記号の中や近くに絵や文章で示します。

注意 △ は、注意を示します。
具体的な注意内容は、図記号の中や近くに絵や文章で示します。

警告

据え付け

指示 ● ● **● 本体をしっかりとった水平な面に据え付ける**
正常な運転ができないおそれがあります。
(水漏れの原因)

● **● 排水ホースは根元までしっかりと差し込み、ホースバンドで固定する**
(水漏れの原因)

指示 ● ● **● ガスコンロなどの熱源からは15cm以上離す**

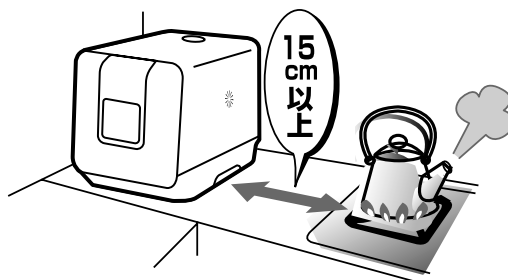

警告

電源プラグ・コード・コンセント



禁止

- 次のことはしない (火災・感電・けがの原因)
 - 電源プラグはぬれた手で抜き差ししない
 - 電源コードを傷付けない
 - ・ 破損させない
 - ・ 加工しない
 - ・ 引っ張ったり、無理に曲げたりしない
 - ・ ねじったり、束ねたりしない
 - ・ 重いものを乗せたり、はさみ込んだりしない
 - ・ 金属部に引っ掛けない
 - ・ 熱器具に近づけない
 - 延長コードの使用
テーブルタップなどによるタコ足配線はしない
 - ゆるんだコンセントは使わない (火災の原因)
コンセントの差し込みがゆるいときは、販売店または電気工事店に修理を依頼してください。(工事費は本体価格に含まれません)

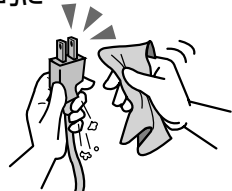

禁止

- 傷んだ電源コード、電源プラグは使わない (火災・感電の原因)
販売店または、東芝エルイートレーディングサポートセンターに点検・修理を依頼してください。
- 次のことを守る (火災・感電・けがの原因)
 - 交流100V・定格15A以上のコンセントを単独で使う (他の機器と併用すると分岐コンセント部が異常発熱し火災の原因になります)
 - 電源プラグは根元まで確実に差し込む
 - 電源プラグを抜くときは、電源プラグを持って抜く 
 - お手入れのときは、電源プラグをコンセントから抜く
 - 電源プラグの刃と刃の取り付け面に付いたホコリは、定期的に乾いた布でよくふき取る 



プラグを抜く

- 長期間使わないときは、電源プラグを抜く (絶縁劣化による感電・漏電、火災の原因)



アース線を取り付ける

- アース線を取り付ける (漏電時に感電する原因)
アース工事は、かならず販売店または電気工事店に依頼してください。(工事費は本体価格にふくまれません)

もしものときは



プラグを抜く

- 異常・故障時は、すぐに使用を中止し、電源プラグを抜く (火災・やけど・感電の原因)

■異常・故障例

販売店または、東芝エルイートレーディングサポートセンターに点検・修理を依頼してください。

- ・ 電源コード、電源プラグが異常に熱い
- ・ 電源を入れても運転しないことがある
- ・ 運転中に異常な音がする・焦げくさい
- ・ 「E」で始まる表示が発生 → 24ページを参照ください

使うとき



禁止

- プラグ・コンセントに水をかけない、こぼさない (火災、感電の原因)



禁止

- 取り扱いに不慣れな方や、お子様だけで使わせない
特に運転中はお子様から目をはなさない。

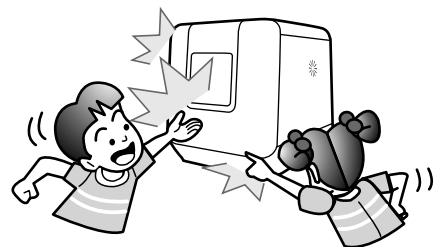

安全上のご注意 (つづき)

警告

使うとき



禁止

●本体の上に物を置かない

本体の上に、重い物や熱いもの、落下して危険な物（水や熱湯の入った容器、熱器具、ガラス類、電気製品、刃物類など）は置かない。

（ドアの開閉で落ちるとけがの原因。水がこぼれると火災、感電の原因）



指示

●ナイフや先のとがった物は、とがっている方を下向きに入れる



接触禁止

●運転中は庫内や食器に触れない

（やけどの原因）

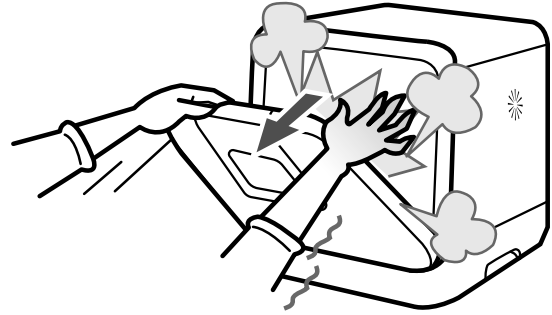

分解禁止

●改造はしない 修理技術者以外の方は分解したり 修理しない

（火災、感電、けがの原因）
修理は、お買い上げの販売店または東芝エリートレーディングサポートセンターにご相談ください。



火気禁止

●火のついたローソク、蚊取り線香、 煙草などの火気や、揮発性の引火 物を近づけない

（火災や変形の原因）

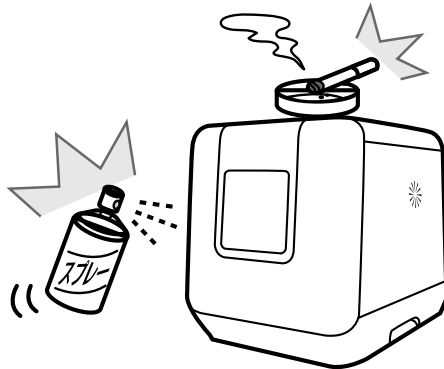

水かけ禁止

●本体各部に水をかけない

（漏電による火災・感電の原因）

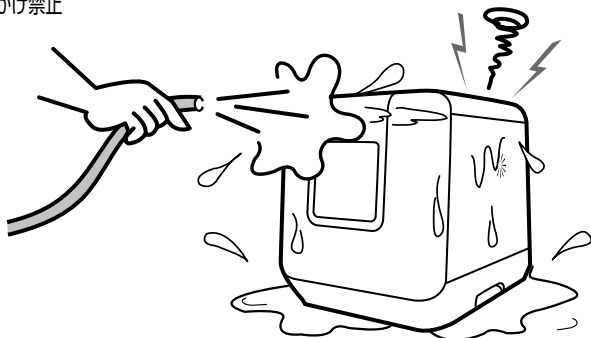

禁止

●台所用液体洗剤は少量でも使用しない

（泡が多量に発生し、水もれ、感電の原因）
洗剤は食器洗い乾燥機専用洗剤を使用してください。

台所用液体洗剤を前処理で使用した場合は、食器を必ずすすぎ、洗剤を洗い流してから入れてください。

●点灯中のUVライトは、絶対に肉眼で見ない

（目の痛みや視力障害の原因）

●UVライトの紫外線を皮膚にあてない

（皮膚の炎症の原因）

⚠ 注意

使うとき



禁止

- 開いたドアや本体を強く押さない
また、ドアにぶら下がらない
(転倒、落下によるけがの原因)

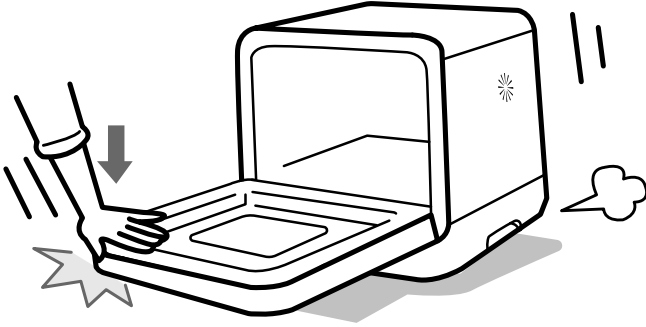

- 排水には触れない
(高温のお湯が出ることがあり、やけどの原因)

- 運転中は本体に衝撃を与えない
(水漏れ、故障の原因)

- 運転中はドア、操作パネル表面が
温くなるので長時間触れない
(やけどの原因)

- 強化ガラス製のものを入れない
(粉々になって飛び散り、けがの原因)

- プラスチック容器などの軽くて
小さい食器は入れない
(故障の原因)



禁止

- 包丁は入れない
(けがの原因)
- 食器洗い乾燥機以外の目的で使用
しない
(故障の原因)



指の挟み
こみに注意

- ドアの開閉には指を挟まないよう
に注意する
(指を挟み、けがの原因)

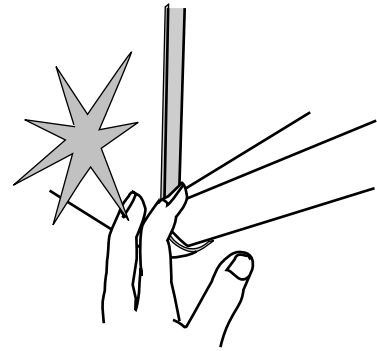

指示

- 運転中にドアを開ける場合は必ず
「一時停止」を押して運転を止め
た後、約3秒後にゆっくり開ける
(高温の洗浄水や蒸気、湯気が出て、やけど
の原因)

- 使用していないときはドアを必ず
閉める
(転倒、落下により、けがの原因)

- 残菜フィルターを正しい位置に
セットする
(大きな残菜が詰まり、故障の原因)

各部のなまえ

このマークの中の数字は、掲載ページを示しています。

前面

とって

操作パネル

8~9ページ

まど

ドア

11ページ

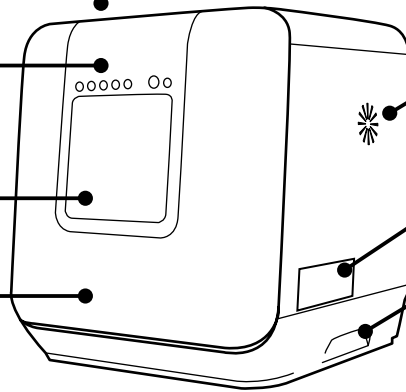

吸気口

形名表示

手かけ

本体を持ち運ぶとき、左右の手かけにしっかりと手をかけてください。手を滑らせないように注意してください。

背面

水タンク

本体の中にあります。

給水口ふた

給水口

排気口

17ページ

アース線

電源コード・プラグ

束ねたままで使用しないでください。

排水ホース接続部

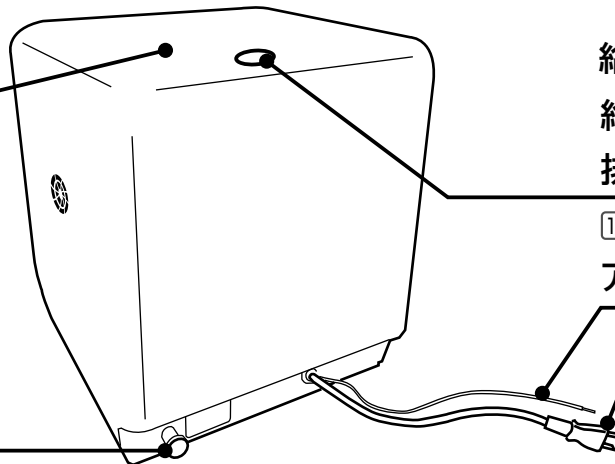

庫内

庫内灯

天井ノズル

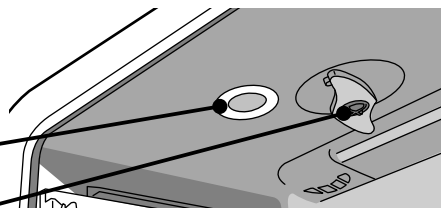

庫内灯について

- ドアを開けると庫内灯が自動的に点灯します。ドアを閉めたり、5分以上ドアを開けたままにすると庫内灯は自動的に消灯します。
- 洗浄コース運転中に操作パネルのボタンに触れると庫内灯が点灯します。5分後に自動的に消灯します。

スプレーアーム

ドアパッキン

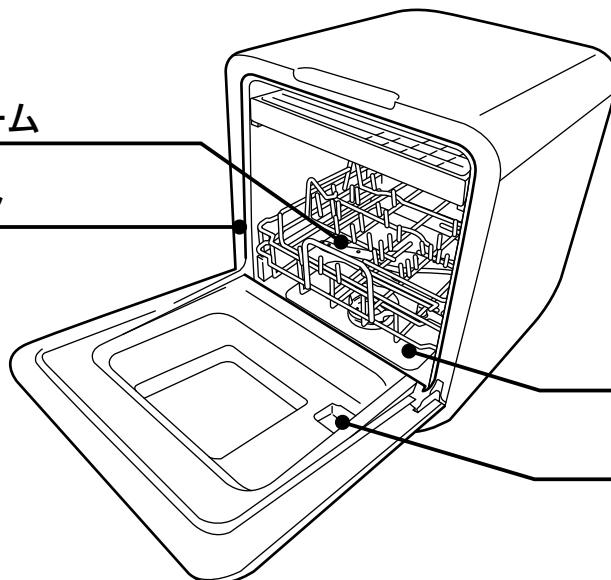

ドア内側と残菜フィルターのプラスチック部品はトマトケチャップなどの赤い汚れが目立たないように庫内とは色を変えています。

残菜フィルター

洗剤入れ

かご

■小物入れの取付位置 (2か所)

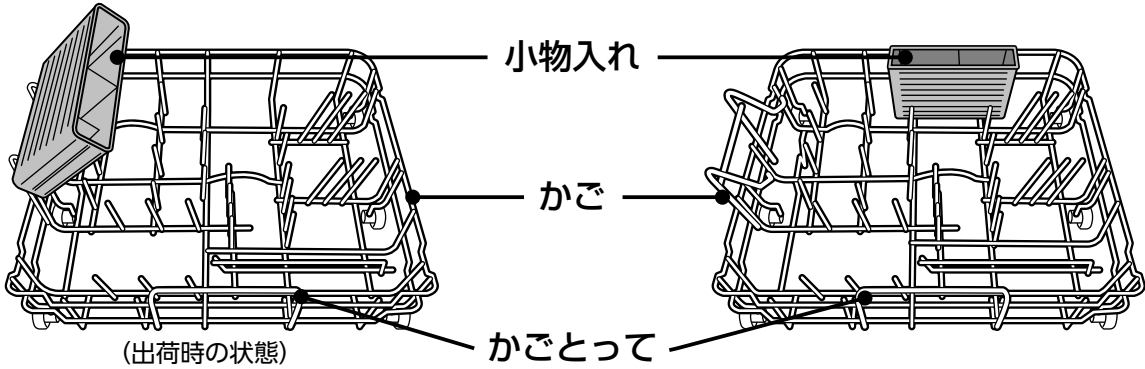

■小物入れの取付けかた

① 小物入れの底にあるL字をかごに差し込みます。

② 小物入れを上から押してツメをはめてください。

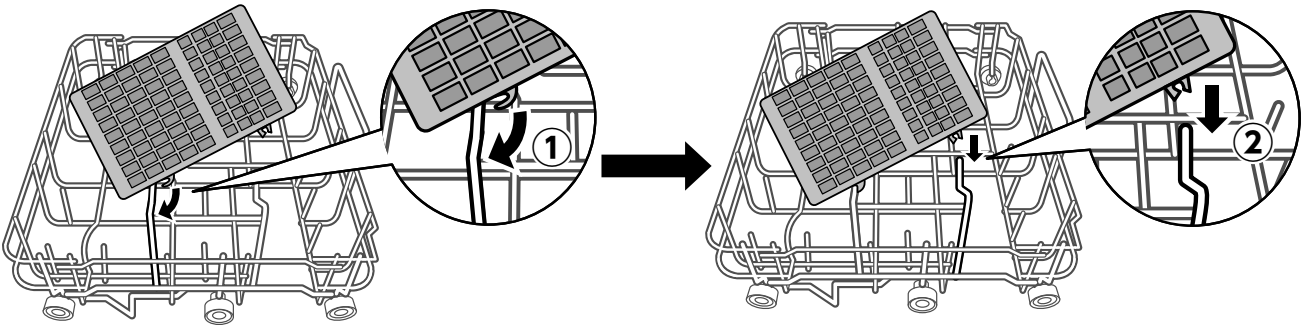

■小物入れのはずしかた

小物入れのツメ側を上へ引いてはずし、横にスライドしてL字をはずします。

付属品 (ご使用時、据え付け時に必要なもの)

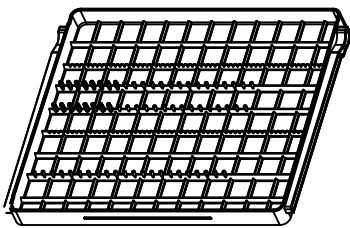

1個
たな

このたなは、UV除菌専用です。
普段は外しておいてください。
UV除菌時にお使いください。

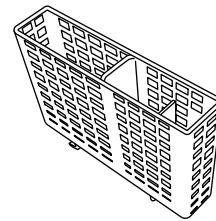

1個
小物入れ

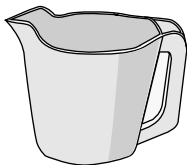

1.8リットル 1個
給水カップ

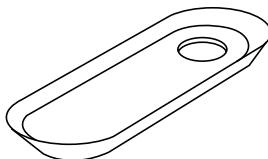

1個
給水トレイ

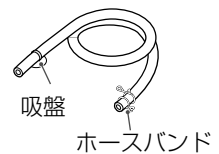

1.5m 1本
排水ホース

操作パネルのみかた

運転表示

- 運転中は点滅、停止中は点灯します。

予約表示

- 予約運転を設定すると点灯します。
運転を開始すると消灯します。

乾燥延長表示

- 乾燥延長を設定すると、点灯します。乾燥延長運転中は点滅します。

予約

- 運転スタートまでの時間を予約設定します。予約を設定すると  マークと予約ランプが点灯します。運転がスタートすると消灯します。

UV除菌

- 庫内のUVライトの「入」、「切」を切り替えます。UVライト点灯時は、 表示が点灯します。

温風

- 乾燥時のヒーター入（温風）、ヒーター切（送風）を切り替えます。
- ヒーター入の場合は、温風乾燥運転中に  表示が点灯します。

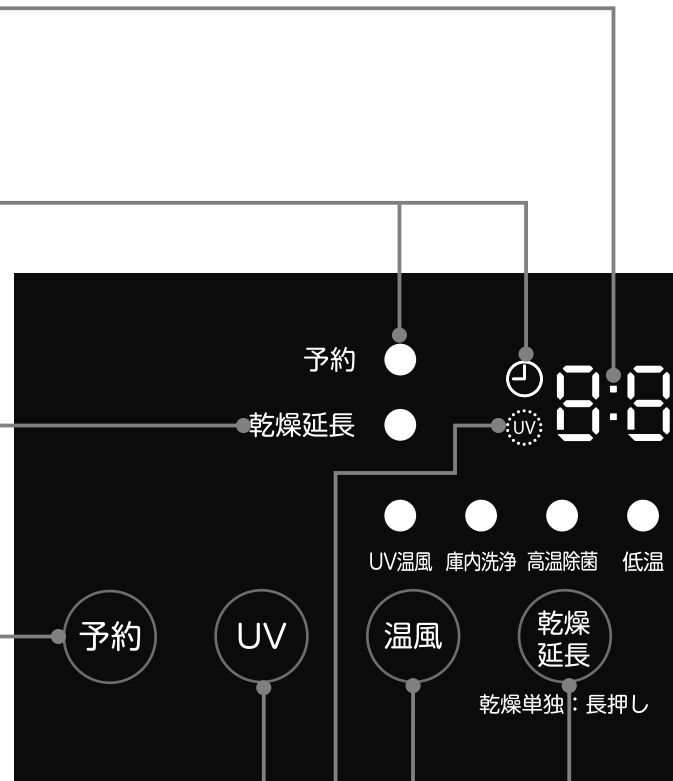

乾燥延長

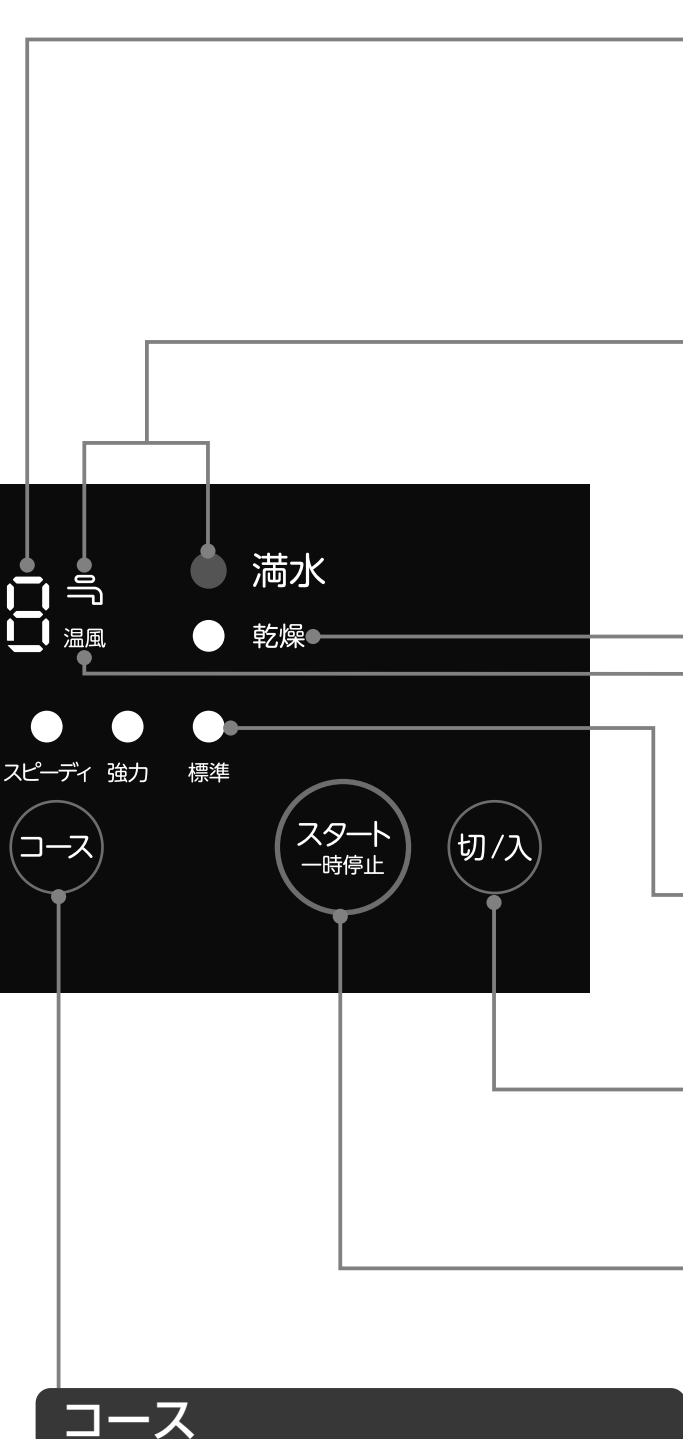

- 各コースの標準運転終了後、乾燥を延長する場合に押します。
- ボタンを押すと、延長時間が1→2→3→4と繰り返し、時間表示部に表示されます。
- 乾燥延長を設定すると、乾燥延長ランプが点灯します。
- 3秒長押しすると、乾燥単独運転ができます。



時間表示

- コースを選ぶときは、そのコースの運転時間を表示します。
- 運転中は、終了までの残り時間を表示します。「1:20」は1時間20分を意味します。
- 予約運転を設定したときは、運転開始までの残時間を表示します。

満水表示

- 水タンクの水量が不足のとき、マークが点灯します。タンクが満水になるとブザーが鳴り、マークが消灯し、満水ランプが点灯します。

乾燥表示

- 乾燥運転中に点灯します。

温風乾燥表示

- 温風乾燥運転中に点灯します。

コース表示

- コースを選ぶと、そのコースのランプが点灯します。運転中はランプが点滅します。

切/入

- 電源の「入」、「切」をします。
- 強制終了させるときは、3秒長押しします。

スタート 一時停止

- 運転を始めるときや、運転を止めてドアを開けるときに押します。

コース

- 食器の汚れ具合や洗い方に応じて、運転コースを選ぶときに押します。
- 選んだコースのランプが点灯します。運転中はランプが点滅します。[13ページ](#)

強制排水

- 「UV」ボタンと「乾燥延長」ボタンを3秒同時長押しすると、強制排水（タンク内の水を全て排水）を行います。
※「切/入」ボタン「入」後の待機状態のみ有効です。

運転する前に

入れてはいけない食器・調理器具など

変形・傷や割れ、欠け・くもりやはがれ、発煙・発火・けがの原因となりますので、次のような食器は入れないでください。

熱に弱いもの

- 高級ガラス食器類（カットグラス・クリスタルグラス）
- 耐熱温度の低いガラスまたはプラスチックの食器類
耐熱温度90℃以下のもの（耐熱表示のないものも含む）。
- 接着剤でついている七宝やセラミックの飾り付きのスプーンなど
- 金箔を使った食器 ●漆塗り食器、重箱



小さいものや軽いもの

- さかずき・哺乳びんのふた・プラスチック製のフタ・スプーンなど
- 発泡スチロール容器・ふきん・たわし・スポンジなど
- ラップのついている食器類
ラップはきれいにはがして入れてください。
洗浄水に飛ばされ、落下して割れたりスプレーアームの回転不良の原因となります。

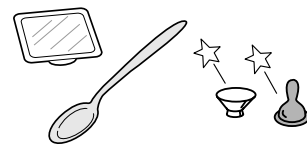

変色しやすいもの

- 銀製・洋銀製食器など
金色に変わり、その後黒く変色します。
- アルミ製・銅製のなべや食器
白くなり、その後灰色に変色します。
- 木（竹・とう）製食器（サラダボウルなど）



割れやすいもの

- 薄い皿・ひびの入った食器など
- 貫入食器（ひび割れ模様の食器）
変色したり割れるおそれがあります。
- 肉厚に差があるガラス食器類（ビールジョッキなど）
- 木製の柄の付いた鍋類
柄が変色したり割れるおそれがあります。



その他

- 高価な骨董品や金の装飾・絵付けのあるもの
- びん・徳利など
口の小さいものは、中が洗えません。
- 上記に記載のない食器については、食器の販売メーカーか食器の製造メーカーにお問い合わせください。

- 包丁
落下や刃でけがをするおそれがあります。
- フッ素加工をしたフライパンなどで、表面に傷やはがれのあるもの
コーティングがはがれることがあります。
- プラスチック
紫外線劣化することがあります。

落ちにくい汚れ

グラタンの焼けつき



茶碗蒸しのこびりつき



なべの焼けこげ



口紅の汚れ



- 茶しぶやカップに付着したしつこい汚れなど。

ドアの開けかた／閉めかた

開けかた

1 とってを持って手前に引く

- ドアの下側と本体の間に指を挟まないように注意してください。

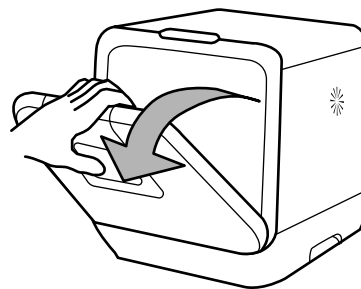

閉めかた

1 とってを持って押し上げる

- 左右下側のドアと本体の間に指を挟まないように注意してください。
- 食器がはみ出した状態でドアを閉めないでください。

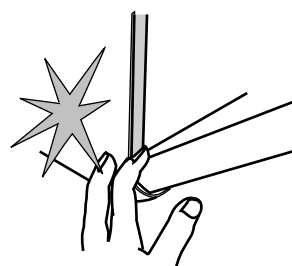

お願い

- 運転中にドアを開けないでください。
運転中に食器を追加したいなどやむをえずドアを開ける場合は、[一時停止] ボタンを押して運転を止めた後、約3秒以上たってからドアをゆっくり開けてください。
また、ドアを閉める時は確実に閉めてください。
- ドアを開けるときの、閉めるとき、指を挟まないように注意してください。
- ドアの下に物を置かないでください。

まず始めに

1 電源プラグを差し込む

- アース線も忘れずに取り付けてください。

※据え付けについては [25ページ](#)

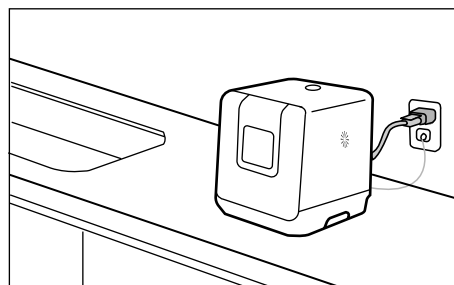

運転するまえに (つづき)

食器を入れる前に

1 入れてはいけない食器や調理器具でないことを確認する 10ページ

2 残菜フィルターを正しくセットする

- 残菜フィルターは毎回お手入れしてください。 20ページ

3 食器の残菜を取り除く

- カレー、シチューなどの油汚れのひどいものはキッチンペーパーなどで汚れを拭き取るか、軽く水で洗い流してから入れてください。
- 魚の骨、つまようじ、梅干しの種など固いものは取り除いてください。ポンプの故障、排水不良の原因となります。
- 七味・ゴマ・ご飯粒・ふりかけなどの細かい汚れは水で洗い流してください。汚れの再付着の原因となります。
- 魚の皮などは取り除いてください。異臭の原因となります。

4 食器・調理器具・洗剤を入れる 14ページ

- 洗剤は、必ず、食器洗い乾燥機専用洗剤をご使用ください。
- 洗剤の量は、ご使用になる洗剤の容器に記載されている説明に従ってください。

例： レキットベンキーザー フィニッシュ (粉末) 4.5 g
花王 キュキュット (粉末) 6 g
ライオン クリスタ (液体) 6 g
P&G ジョイ (粉末) 7.5 g

タブレット洗剤の場合は、残菜フィルターの上に置いてください。

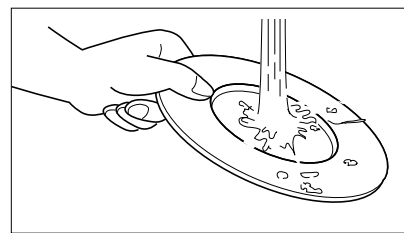
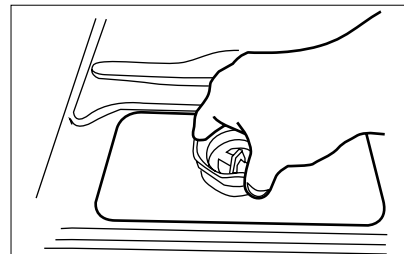

洗剤をくぼみに
入れます。

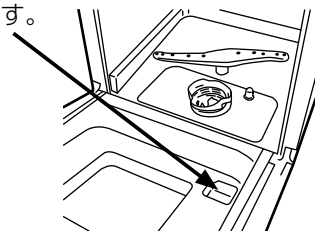

お願い

- 洗剤は入れ過ぎないでください。
洗剤は少なすぎると洗浄性能は落ちますが、多く入れ過ぎても洗浄性能はほとんど変わりません。
- 油汚れが多い場合は、「強力」コースで洗ってください。
- 目玉焼き・卵かけご飯・マヨネーズなどの卵汚れが付いた食器は、あらかじめ水で洗い流してから入れてください。
泡が多量に発生し、洗えない・水もれ・異常報知の原因となります。
- 専用洗剤以外は使わないでください。
一般の台所用洗剤を使用すると泡が多量に発生し、水漏れ、感電の原因となります。
- 汚れた食器を庫内に入れたままにしないでください。
臭いの原因や、庫内に汚れがこびりつきさびの原因となります。

台所用液体洗剤・重曹は少量でも使わないでください

泡が多量に発生し、洗えない・水もれ・感電の原因となります。

※ 台所用液体洗剤を前処理で使用した場合は、食器を必ずすすぎ、洗剤を洗い流してから入れてください。

※ 重曹を使うと、重曹の成分が固まって動作不良を起こし、故障の原因となります。

必ず「食器洗い乾燥機専用洗剤」をご使用ください。

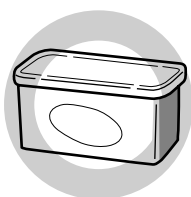

専用洗剤
(合成洗剤)



台所用洗剤
重曹

運転のしかた

コースの選択と運転の目安

● 標準、強力、スピーディ、低温、高温除菌、庫内洗浄、UV 温風コース

コース	こんなときに	洗い		すすぎ			乾燥時間	合計運転時間
		時間	最高水温	時間	回数	最高水温		
標準	● 食後すぐに洗う時 ● 普通の汚れの時	約24分	約60℃	約34分	3	約75℃	62分	約120分
強力	● がんこな汚れを洗う時 ● 汚れが多い、油汚れが多い ● 食後数時間たって洗う時	約47分	約65℃	約41分	3	約75℃	62分	約150分
スピーディ	● 軽い汚れを早く洗う時	約17分	約50℃	約23分	3	約50℃	なし	約40分
低温	● 軽い汚れやガラス製やプラスチック製の食器を洗う時 ● 油汚れの少ないものや事前につけ置き・水洗いした時	約37分	約50℃	約31分	3	約60℃	62分	約130分
高温除菌	● 高温でのすすぎ時間が長く除菌(*1)が出来ます	約42分	約70℃	約46分	3	約75℃	62分	約150分
庫内洗浄	● 庫内を洗う時	約27分	約70℃	約36分	3	約75℃	62分	約125分
UV 温風	● UV照射と温風による除菌(*2)							約30分

※除菌(*1)について

- 試験依頼先：一般財団法人 日本食品分析センター
- 試験成績書発行年月日：2022年3月21日
- 試験成績書：第22024028001-0101号
- 試験方法：寒天平板培養法
- 除菌方法：「高温除菌」コース運転による
- 除菌の対象：食器洗い乾燥機庫内の食器
- 試験結果：菌の減少率99%以上
- 全ての菌に効果があるわけではありません。

※除菌(*2)について

- 試験依頼先：一般財団法人 日本食品分析センター
- 試験成績書発行年月日：2022年4月15日
- 試験成績書：第22036144001-0101号
- 試験方法：寒天平板培養法
- 除菌方法：「UV 温風」コース運転による
- 除菌の対象：庫内のたなの指定区域に置いた食器類
- 試験結果：菌の減少率99%以上
- 全ての菌に効果があるわけではありません。

● 乾燥延長

乾燥延長	各コース運転終了時に延長して乾燥運転を行うとき	<ul style="list-style-type: none"> ● 各洗浄コース運転終了後に乾燥運転を延長するときに設定します。 ● 延長時間は、1時間、2時間、3時間、4時間が選べます。 ● 気温が低いときなどは乾燥不足になる可能性があります。2時間程度の乾燥運転の延長をお勧めします。
	手洗いした食器などを乾燥運転させるとき(3秒長押し)	<ul style="list-style-type: none"> ● 手洗いした食器などを乾燥運転するときに設定します。 ● 4時間が設定されます。途中で停止したい場合は、「切/入」ボタンを押すと停止します。

運転のしかた (つづき)

食器の入れかた

正しい入れかた

ポイント

- スプレーアームからシャワーがでますので、食器の汚れにシャワーがかかるように汚れた面（食器の内面）が、かごの中心を向くようにセットします。
- できるだけ間隔をあけてセットします。詰めすぎると洗い上がりが悪くなります。
- 調理器具は、それぞれ適した位置にセットします。
- 小物（はし・スプーンなど）は、小物入れに入れてください。落下したり小物入れの下へとび出さないように入れてください。落下したりとび出すとスプレーアームの回転を止め、洗浄不足や故障の原因になります。
- かごからはみ出さないように入れます。また、ドアの開閉で落ちるような不安定な入れかたはしないでください。

食器の入れ場所

本体から、かごを引き出してから食器を入れます。

イラストは一例です。食器の形状により、セットできない場合があります。

小物入れ

はしやスプーンなどの小物を入れます。

はしは、汚れた方を下向きに
スプーンは、汚れた方を上向きに入れてください。

はしの先端が細く、小物入れの下へとび出す場合は、上向きに入れてください。

茶わんや汁椀などの食器を入れます。

直径 12cm 以下

中鉢などの食器を入れます。

セットできる食器の大きさ
直径 16cm 以下

セットできる大皿の大きさ
直径 23cm 以下

コップや湯飲みなどの食器を入れます。
口を下向きにします。

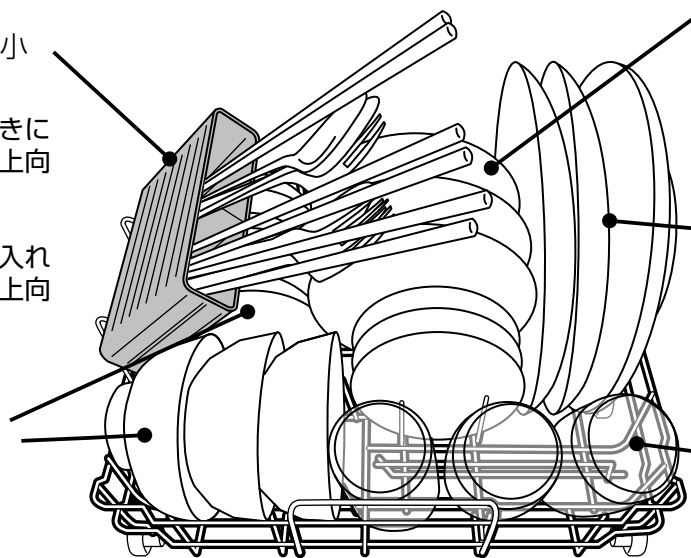

標準食器の場合、18点入ります。

標準食器の量の目安

- 大皿…3点 ● 中鉢…3点 ● 小皿…3点 ● 茶わん…3点 ● 汁わん…3点 ● コップ…3点
- 小物類（はし、スプーン、フォーク）

※標準食器とは、日本電機工業会自主基準「電気食器洗い機用食器に関する自主基準」（2009年9月17日改正）に基づいた食器のことです。

小物入れを奥に取り付けた場合は、中鉢が2点となり、17点入ります。

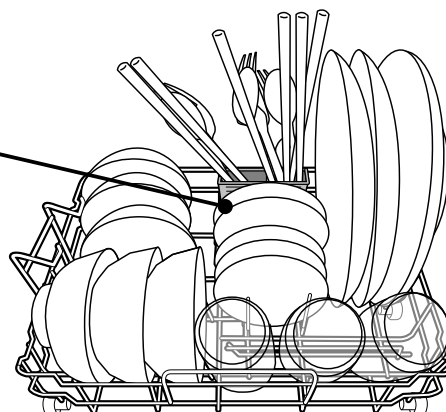

調理器具の正しい入れかた

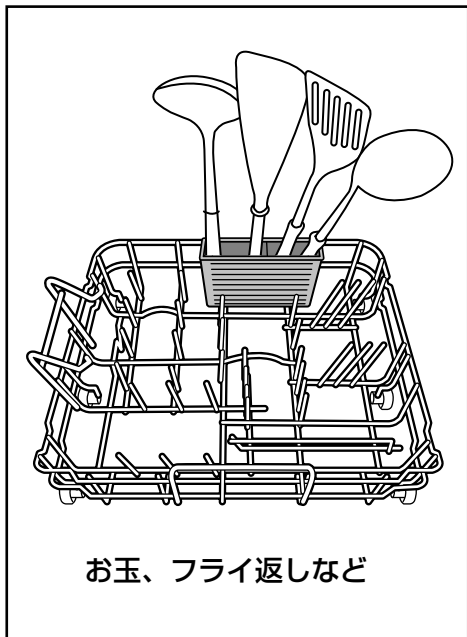

お玉、フライ返しなど

- なべなど大きなものを入れるときは、小物入れを取り外すと便利です。

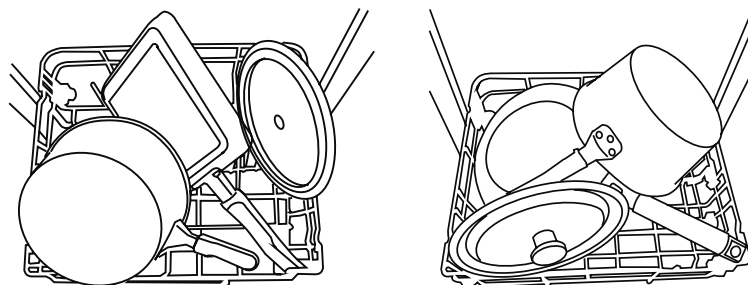

なべ・フライパンなど

悪い入れかた

- はしは、汚れた方を上にしない
シャワーがかかりにくく、洗い上がりが悪くなります。ただし、はしの先端が細く、小物入れの下へとびだす場合は、上向きに入れてください。

- スプーンやフォークなどは重ねない
シャワーがかかりにくく、洗い上がりが悪くなります。

- かごからはみ出さない
庫内にかごが入りません。

- なべなど大きなものを入れるときはとなりや、上下の食器などと重ねない
シャワーがかからず汚れが落ちません。

- 汚れた面（食器の内側）を外向きにしない
シャワーがかかりにくく、洗い上がりが悪くなります。

- 手前にはみ出さない
ドアが閉まりません。

- 不安定な入れかたはしない
水流によりバランスがくずれ他の食器に当たり、割れたり、欠けたりすることがあります。

- かごの下にはみ出さない
スプレーアームが当たり回転せず、全体にシャワーがかからず汚れが落ちません。

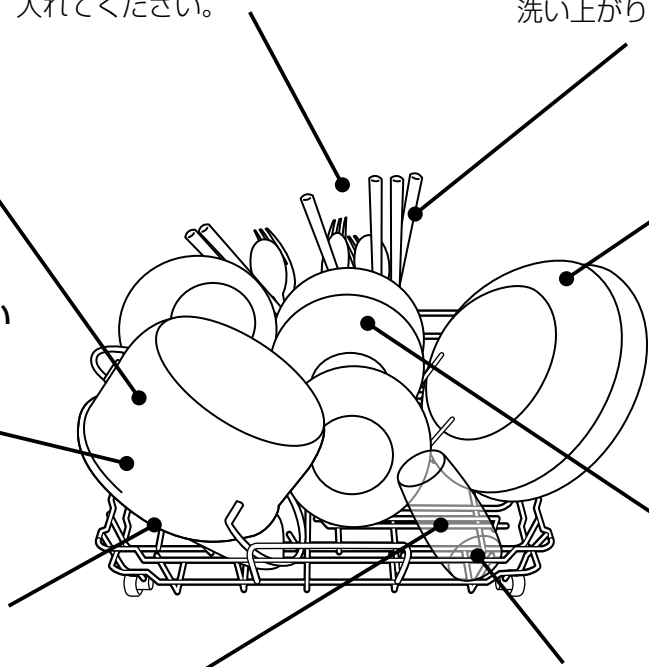

運転のしかた (つづき)

運転のしかた











洗浄コース

- 準備
 - 残菜フィルターが正しくセットされていることを確認する
 - 食器の残菜を取り除く
 - 食器をかごに正しくセットする
 - ドア内側の「洗剤入れ」に専用洗剤を入れる

1 ドアを閉め ボタンを押して電源を入れる

- ピーとブザー音が鳴り、操作パネルの表示が点灯するまで押します。
- スタートせずに15分間放置すると、電源が切れます。

2 ボタンを押してコースを選ぶ

- ピッとブザー音がなり、選んだコースの上のランプが点灯します。
- 時間表示部には、選択したコースでの運転時間が表示されます。
- スピーディコースの場合、乾燥機能がないため    ボタンは操作できません。
- UV温風コースの場合は、   ボタンは操作できません。
- UV温風コースの場合は、次に  ボタンを押してください。
(必要に応じて  ボタンを押してください。)
- 一時停止し再スタートする場合は、 ボタンを押してください。
- 終了する場合は、 ボタンを3秒長押ししてください。
- スタートせずに15分間放置すると、電源が切れます。

3 乾燥時間を延長する場合は ボタンを押す

- 各コースの運転終了後、設定した時間の乾燥運転を延長します。
-  ボタンを押すと、時間表示部に1, 2, 3, 4Hがくり返し表示されます。
希望の延長時間(H)が表示されるまで押します。
- 乾燥延長を設定すると、乾燥延長ランプが点灯します。乾燥延長運転中はランプが点滅し時間表示部に乾燥延長終了までのカウントダウンが始まります。
(4H→3H→2H→1H→59→58・・・)
- 乾燥延長運転中は、乾燥効率を良くするため、排水を行ないます。
- 気温が低いときなどは乾燥不足になる可能性があります。乾燥運転の延長をお勧めします。

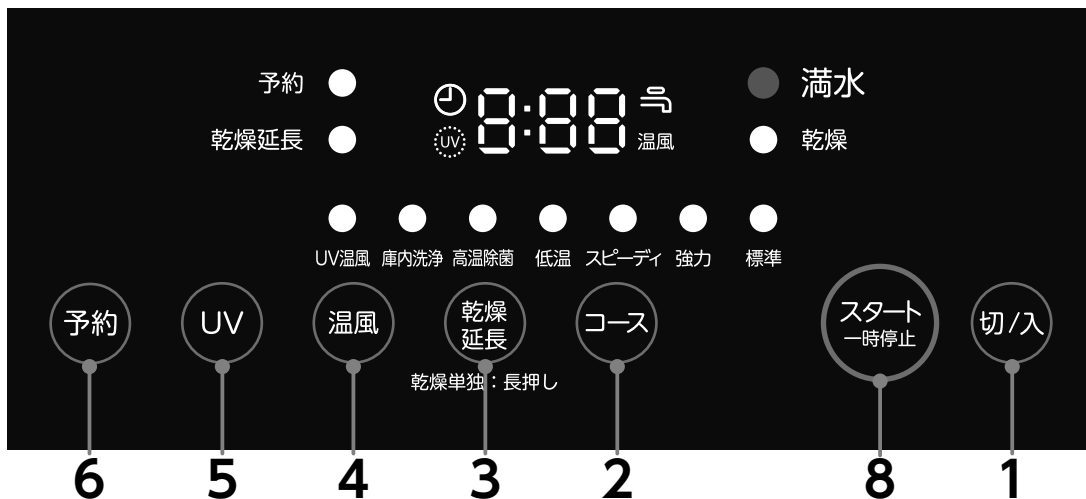

4 温風乾燥を取り止める場合は **温風** ボタンを押す

- **温風** ボタンを押すと、温風ランプが消灯し、送風で乾燥運転します。
- 再度、**温風** ボタンを押すと、温風ランプが点灯し、温風で乾燥運転します。
- **温風** ボタンを3秒長押しすると、電源を切っても送風の乾燥運転を記憶します。

5 **UV** ボタンを押し、乾燥時のUVライト除菌を選択する

- **UV** ボタンを押すと、UVマークが消灯し、乾燥運転時にUVライトは点灯しません。
- 再度、**UV** ボタンを押すと、UVマークが点灯し、乾燥運転時にUVライトが点灯します。
- **UV** ボタンを3秒長押しすると、電源を切っても乾燥運転時のUVライトの消灯を記憶します。

6 タイマー予約する場合は **予約** ボタンを押す

- 洗浄コース決定後に **予約** ボタンを押すと洗浄開始までのタイマー予約ができます。
- **予約** ボタンを押すと、時間表示部に1H、2H・・・6H、0Hがくり返し表示されます。希望の予約時間(H)が表示されるまで押します。
- 予約を設定すると、時計マークが点灯し時間表示部に各コース開始までのカウントダウンが始まります。(6H→5H→4H→3H→2H→1H→59→58・・・)



7 水を入れる

お願い

- 給水の前に必ず **切/入** ボタンを押して電源を入れてください。



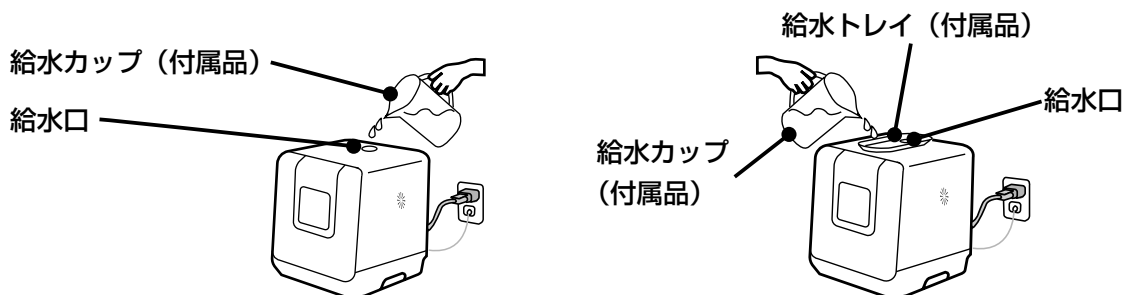

電源が入っていないと満水をお知らせするブザー、**水**マーク、満水ランプが表示しません。満水になるとブザー音が鳴り **水**マークが消え、満水ランプが点灯します。気づかずにそのまま給水し、入れすぎると本体下部から水があふれます。その後電源を入れると、水漏れと判断し、E4が表示され、運転ができなくなります。

運転のしかた (つづき)

- 給水口のふたを取り、付属の給水カップを使って給水口から水を入れます。
- 入れにくい場合は、付属の給水トレイをお使いください。
- 60℃をこえるお湯は使わないでください。内部の部品が破損するおそれがあります。
- 水は約6リットル入ります。水が不足の時は  マークが点灯し、満水になるとピピピとブザー音が鳴り  マークが消灯し、満水ランプが点灯しますので給水を止めてください。水をあふれさせたり、はねさせないように気をつけてください。
- 給水が終わったら、給水口のふたを元通りにセットしてください。



8 ボタンを押して運転を開始する

- 排水工程から始まります。
- 運転中は、時間表示部にそのときの残時間が表示されます。
- 運転中は、 コース ボタン上のランプと時間表示部の「:」が点滅します。停止中は点灯します。
- 水が不足の状態では  ボタンを押すと、ブザーが鳴ります。
水を入れてからもう一度  ボタンを押してください (UV温風コース以外)。
- 運転中にドアを開けるときは、 ボタンを押して運転を止めた後、約3秒たってからゆっくり開けてください。

9 ブザーが鳴ったら運転終了

- 表示部に「End」と表示が出ます。
- 運転終了後、引きつづき乾燥運転の延長運転を行います。
- 乾燥運転を途中で止める場合は  ボタンを3秒以上押してください。
- 途中の操作がない場合、設定時間後に乾燥運転が停止します。

10 運転終了後、30分以上たってから残菜フィルターを掃除する

- 食器が乾いていても、ドアの内側や庫内などに水滴が残ります。
- 水滴が気になる場合はふきんなどでふき取ってください。
- 残菜フィルターの下に水が残りますが、異常ではありません。

乾燥運転

1 手洗した食器を入れた後、ドアを閉めてから **切/入** ボタンを押して電源を入れる

- ピーとブザー音が鳴り、操作パネルの表示が点灯するまで押します。
- スタートせずに15分間放置すると、電源が切れます。

(必要に応じて **温風** **UV** ボタンを設定してください。)

2 **乾燥延長** を3秒長押しする

- 時間表示部に4時間が表示され、乾燥ランプが点滅し、乾燥運転を開始します。(UV入時は開始から1時間、庫内にUVライトを照射します。)
- 乾燥運転中は、乾燥効率を良くするため、排水を行ないます。
- 運転を途中で止める場合は、扉を開けるか **切/入** ボタンを3秒以上押ししてください。途中の操作がない場合、4時間後に乾燥運転が停止します。

UV 温風コース

UVライトの照射面を除菌します。

高さが4cm以下のものを、小物がこの手前から2～5マス目、左から3～6マス目に除菌したいものを置きます。この範囲以外では、UV除菌の効果が低下します。

1 本体の電源を入れて、UV 温風コースを選ぶ

2 **スタート/一時停止** ボタンを押してUV除菌を開始する

- 表示中の運転時間が減っていき、残り時間を確認できます。
- 除菌が終わるとブザーが鳴り運転が終了します。
- 予約を設定した場合は、設定した時間後にUV除菌が始まります。

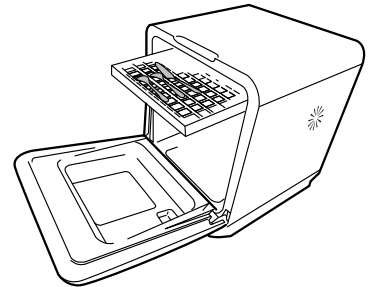

使いかた

■ UV除菌(*2)のしかた

扉を開けてたなをセットします。

手前2マス目から5マス目まで、左3マス目から6マス目までの範囲内に除菌したいものを置いてください。この範囲以外では、UV除菌の効果が低下します。

※除菌(*2)について

- 試験依頼先：一般財団法人 日本食品分析センター
- 試験成績書発行年月日：2022年4月15日
- 試験成績書：第22036144001-0101号
- 試験方法：寒天平板培養法
- 除菌方法：「UV 温風」コース運転による
- 除菌の対象：庫内のたなの指定区域に置いた食器類
- 試験結果：菌の減少率99%以上
- 全ての菌に効果があるわけではありません。

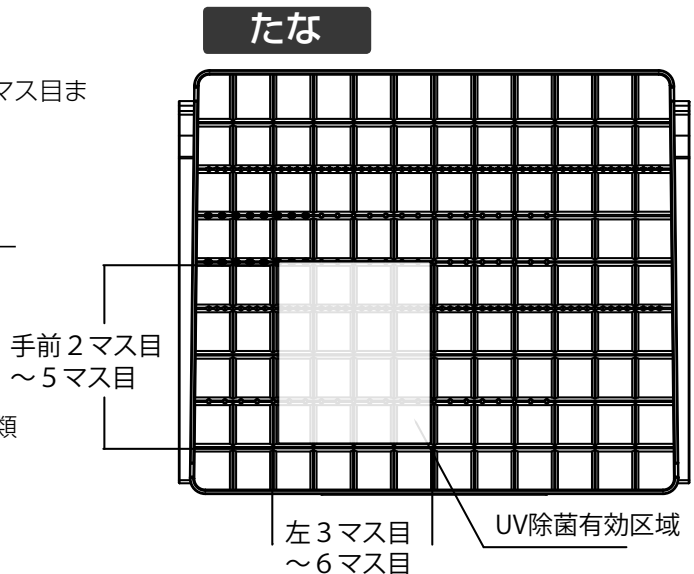

- 除菌の対象物や庫内の上部に水滴がついている場合は、ふき取ってからご使用ください。UV除菌の効果が弱まる場合があります。
- 変色しやすい物には使用しないでください。紫外線により退色したり劣化したりする場合があります。

使用後のお手入れ

使用のたびに

■残菜フィルター

1 本体から取り出す

- 円筒フィルターを持って左に回して持ち上げます。
- 下部に水が残っていますが異常ではありません。
- 残菜が下部にたまっている場合は、取り除いてください。

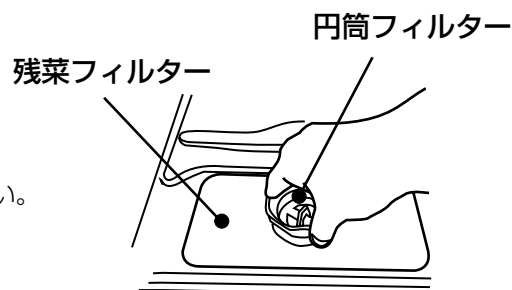

2 残菜を捨て、残菜フィルターを洗う

- 汚れがひどいときはブラシでこすり落としてください。目づまりしたまま使用すると、洗い上がりが悪くなり、水もれの原因にもなります。
- 円筒フィルターのキャップを外し、内側を洗ってください。
- 残菜フィルターから円筒フィルターが外れることがあります。元どおりに戻してご使用ください。
- お手入れ後の本体下部の水残りが気になるときは、ふきんなどで拭き取ってください。
- 円筒フィルターに付着した赤い汚れが気になる場合は、天日干しすると赤みが緩和されます。

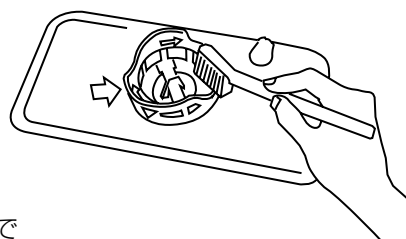

3 元の位置にセットする

- 本体の下部にセットし、円筒フィルターの▼マークと残菜フィルターの⇒マークを合わせるようにして右方向に回して取り付けます。ガタつがなく固定されていることを確認してください。
- ずれたり、固定されていないと、残菜が食器に再付着するなど、洗い上がりが悪くなります。また故障の原因になります。

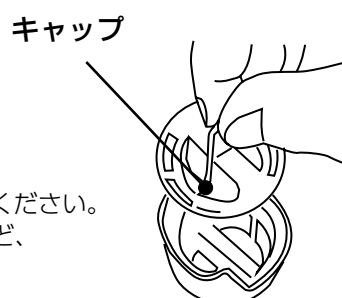

お願い

- 2日以上運転をしない場合は、食器類を取り出し、残菜フィルターを清掃してください。カビや臭いの原因となります。

月に1度のお手入れ

- 専用洗剤を使い、食器を入れずに「庫内洗浄」コースで運転してください。（かごは入れてください。）庫内を清潔に保つことができます。

庫内洗浄後すぐに（庫内乾燥せずに）食器を洗浄するとき

- 「スピーディ」コースで庫内を洗浄したのち、ご使用ください。

汚れが気になるとき

■スプレーアーム

1 本体から取りはずす

- かごを取り出しスプレーアーム下部のツメを左右に広げて真上に引き上げてください。
- 手を庫内にぶつけないように注意してください。

2 水につけ、ゆすって汚れを落とす

- スプレー穴は、つまようじなどを使用してお手入れしてください。

3 元の位置に取り付ける

- ツメがきちんとはまっているか確認してください。
- 取り付け後に手でスプレーアームを回し、スムーズに回転することを確認してください。

◆ この付近が汚れたらふき取ってください。

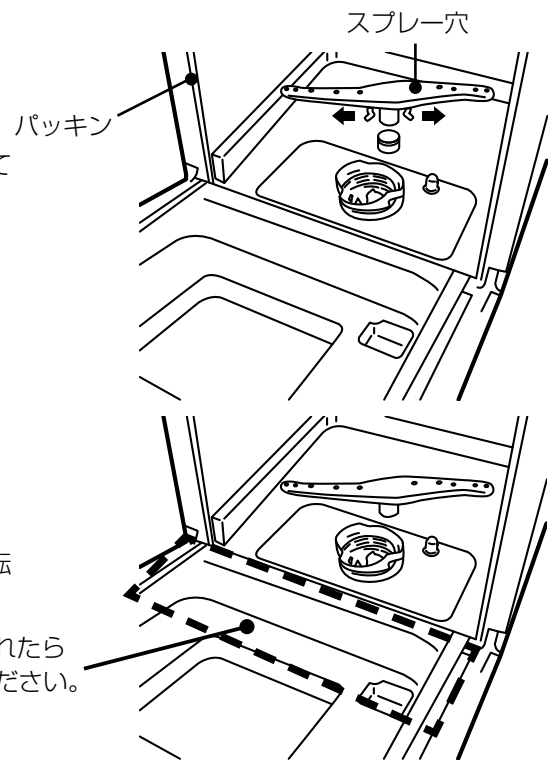

お知らせ

- スプレーアームの汚れ・つまりは、洗浄力の低下や異臭の原因になります。

■本体の表面・庫内・ドア・まど・かご・パッキン

- 水を含ませてよく絞った柔らかい布で、拭いてください。
- アルコール・ベンジン・シンナー・クレンザー・ワックス・漂白剤・洗剤・ガラスクリーナーなどは使わないでください。傷・くもり・塗装のはげ・変形の原因になります。
- 庫内や小物入れ・かごの中の食べ物のカスは取り除いて清掃してください。庫内に汚れがこびりつくとカビやにおいの原因になります。
- パッキン（ドア・本体）は汚れや残菜などが付着しますので、こまめにお手入れしてください。
- パッキン（ドア・本体）は引っ張ったり、ずれたまま使用しないでください。水もれの原因になります。
- 庫内が水アカで白く汚れた場合は、レモン果汁や市販の食器洗い乾燥機用庫内洗浄剤を使用して「庫内洗浄」コースで運転してください。[\[16ページ\]](#)
- 庫内が油で汚れた場合は、専用洗剤を使い、食器を入れずに「庫内洗浄」コースで運転してください。（かごは入れてください。）





故障かな？と思ったら

こんなときは		調べるところ
仕上がり	洗い上がりが悪い 洗えていないものがある	<ul style="list-style-type: none"> ●専用洗剤を入れ忘れたり、専用洗剤以外の洗剤を入れていませんか？ 汚れに応じた量の専用洗剤を入れてください。(P.12) ●汚れに応じたコースと洗剤量を使用していますか？ 汚れに応じた量の専用洗剤、コースを使用してください。(P.12,13) ●食器などがかごの底からはみ出して、スプレーアームの回転を止めていませんか？ 食器を正しくセットしてください。(P.14,15) ●食器を重ねて入れたり、セットの向きがまちがっていませんか？ 食器を正しくセットしてください。(P.14,15) ●きつい焼きつき、焼けこげのあるものをそのまま入れていませんか？ こすり落としてから入れるか、手洗いしてください。 ●残菜フィルターが目づまりしていませんか？ 残菜フィルターをお手入れしてください。(P.20) ●スプレーアームが目づまりしていませんか？ スプレーアームをお手入れしてください。(P.21) ●地下水など、ミネラル分が多い水を使用していませんか？ 専用洗剤を多めに入れてください。
	食器が黄色く、または薄黒くなってくる	<ul style="list-style-type: none"> ●水に含まれている鉄分や茶渋などのためです。 ときどき食器をこすって手洗いしてください。
	ガラス食器類が白くくもる	<ul style="list-style-type: none"> ●表面に小さな傷の付いたガラス食器類を高温の洗浄水で洗うと、まれに白くくもることがあります。 ●クリスタル製食器は、白くくもることがあります。 クリスタル製食器は入れないでください。 ●油分が多い汚れは、油分が残ることがあります。 専用洗剤を多めに入れて「庫内洗浄」コースで運転してください。
	食器類に薄い水滴の跡が残る 白くくもる	<ul style="list-style-type: none"> ●洗剤やすすぎ不足が原因ではなく、水に含まれているミネラル分のためです。 ときどきレモン果汁や酢を付けて、手洗いしてください。 ●石けんの含まれた専用洗剤を使用された場合、白くくもる場合があります。 石けんの含まれていない専用洗剤を使用してください。
	食器の糸底部に残水がある	<ul style="list-style-type: none"> ●本機は洗浄から乾燥まで連続運転するので、食器の糸底部など、凹状になっているものは、水が残ります。ふきんなどでふき取ってください。 ●送風乾燥を延長すると、水残りが緩和されます。
	プラスチック食器に水滴が残る	<ul style="list-style-type: none"> ●水をはじき、大きな水滴になり、乾きにくくなるためです。 傾けてセットすると、水の残りが緩和されます。
	使用前の庫内に水滴がある	<ul style="list-style-type: none"> ●工場出荷時の性能テストによるものです。
本体	庫内に水滴が残る	<ul style="list-style-type: none"> ●室温などの条件によって乾燥が悪くなります。ドアの内側や庫内に水滴が残りますが、異常ではありません。送風乾燥時間を延長してください。
	残菜フィルターの下に水が残っている	<ul style="list-style-type: none"> ●残菜フィルターの下に水が残りますが、異常ではありません。 気になるときは、ふきんなどで拭き取ってください。
	停電	<ul style="list-style-type: none"> ●停電が回復したら、始めから操作をやり直してください。

こんなときは	調べるところ
本体 ドアの周囲、本体下部から水もれする	<ul style="list-style-type: none"> ●庫内の縁や、パッキン（ドア・本体）に汚れや残菜などが付着していませんか？ 庫内をお手入れしてください。（P.21） ●ドアの内側に食器などが当たっていませんか？ ドアの内側に当たらないように食器をセットしてください。（P.14,15） ●満水をお知らせするブザー音に気づかずに水を入れすぎると、入れすぎた水が本体下部からあふれ、表示部にE4が表示され運転ができなくなることがあります。この場合には、電源プラグを抜き、本体を左または右に約30度傾けて本体下部にたまった水を抜き、再度電源プラグを差し込みE4が表示されるか確認してください。引き続きE4が表示される場合や運転中にE4が表示される場合には販売店にご相談ください。
ドア周辺に露（水滴）がついたりくもったりする	<ul style="list-style-type: none"> ●室温と庫内の温度差により結露したり、くもったりすることがあります。場合によっては水滴が垂れることがありますが故障ではありません。気になるときは、ご使用後ふきんなどで拭き取ってください。
庫内が白くくもってくる	<ul style="list-style-type: none"> ●水に含まれているミネラル分のためです。レモン果汁または庫内洗浄剤を入れて「庫内洗浄」コースで運転してください。（P.16）
排水時に音がする	<ul style="list-style-type: none"> ●庫内の洗浄水を排出するときに大きな音がしますが、異常ではありません。
運転を開始するとすぐに排水を始める	<ul style="list-style-type: none"> ●全てのコースで、排水から開始します。
ランプは点灯しているが作動しない	<ul style="list-style-type: none"> ●タンクに水が入ってますか。給水表示のが点灯しているときは水が不足しています。水を入れて「スタート一時停止」ボタンを押してください。 ●「スタート一時停止」ボタンを押し忘れていませんか？ 「スタート一時停止」ボタンを押してください。
ゴムや樹脂のような臭いがする	<ul style="list-style-type: none"> ●ご購入後しばらくは、機器（ゴムや樹脂）の臭いがする場合があります。
食器の当たり音（ガタガタ音）がする	<ul style="list-style-type: none"> ●食器が重なったり無理な入れ方をしていませんか？ 食器の正しい入れ方にしたがって入れ直してください。（P.14,15）
排水溝のような臭い	<ul style="list-style-type: none"> ●長時間使用されなかった場合など、本体内の残留水が蒸発することにより、異臭を放つことがあります。食器を入れずに、一度「標準」コースで運転してからご使用ください。
魚などの臭い	<ul style="list-style-type: none"> ●残菜フィルターに、魚の皮などが残っているためです。ブラシでていねいに洗ってください。（P.20）
ブレーカーが落ちた	<ul style="list-style-type: none"> ●同じコンセントで他の電気機器を使用していませんか？ コンセントは単独で使用してください。 ●原因を取り除いたのち、ブレーカーを「入」にし、始めから操作をやり直してください。
凍結した	<ul style="list-style-type: none"> ●①電源を切り、庫内に60℃程度の温水を約1.5L入れ、約60～90分放置し解凍してください。（室温15℃の場合） ●②解凍後、電源を入れ、「スピーディ」コースで運転ができることを確認してください。
タンク内の残水が気になる タンク内の水を強制的に排出したい	<ul style="list-style-type: none"> ●強制排水する場合は、「UV」と「乾燥延長」を同時に3秒長押ししてください。 ●タンクの水は、各洗浄コースの運転で使いきります。タンク内の残水はありません。

こんな表示が出たら

異常がある場合は、ブザーとコード表示でお知らせします。
異常報知表示が出た場合は、電源プラグを抜いてお買い上げの販売店にご相談ください。
なお、時間表示部の表示内容をひかえ、修理依頼時にお伝えください。

表示内容	考えられる原因
	給水異常 ● 流量計、給水ポンプなどの異常が考えられます。
	加熱異常 ● ヒーター、洗浄ポンプなどの異常が考えられます。
	水位異常 ● 水位センサーの異常、水もれが考えられます。 ※満水をお知らせするブザー音に気づかずに、水を入れすぎると、入れすぎた水が本体下部からあふれ、E4が表示され運転ができなくなることがあります。この場合は、電源プラグを抜き、本体を左または右に約30度傾けて本体下部にたまった水を抜き、再度電源プラグを差し込みE4が表示されるか確認してください。引き続きE4が表示される場合や運転中にE4が表示される場合は販売店にご相談ください。
	制御異常 ● 制御回路、操作ボタン回路などの異常が考えられます。

仕様

定格電圧	交流100V
定格周波数	50 / 60Hz共用
定格消費電力	725 / 745 W
外形寸法	幅420mm × 奥行435mm × 高さ465mm
製品質量	約13kg
使用水量	約6L
洗浄方式	回転スプレーアーム噴射式+天井ノズル噴射式
すすぎ方式	ためすすぎ（3回）
乾燥方式	ヒーターとファンによる強制排気乾燥
標準収納容量	18点 大皿3点、中鉢3点、小皿3点、茶わん3点、汁わん3点、コップ3点、小物（はし、スプーン、フォーク）

この製品は日本国内用に設計されているため海外では使用できません。また、アフターサービスもできません。
This product is designed for use only in Japan and cannot be used in any other country.
No servicing is available outside of Japan.

据え付けかた

本体やかご、給水カップに貼ってあるテープや緩衝材などは、全て取りはずしてください。乾燥剤は取り出して処分してください。また、付属品がそろっていることを確認してください。 7ページ

警告



指示

電源は交流100Vで定格15Aのコンセントを食器洗い乾燥機単独で使う

電圧や定格が異なると火災、感電の原因となります。また、他の器具と併用すると分岐コンセント部が異常発熱して発火することがあります。



プラグを差し込む

電源プラグは根元まで確実に差し込む

差し込みが不完全ですと、感電や発熱による火災の原因になります。

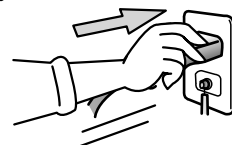

アース線の接続を確認する

アース線が取り付けられているか確認する

故障や漏電のときに感電するおそれがあります。アース線の取り付けは、販売店または電気工事店に相談してください。



禁止

延長コードは使わない

発熱による火災の原因になります。

据え付ける前に

設置場所

しっかりした水平な場所に設置してください。

傾いた場所では水もれしたり、正しく動作しない場合があります。

- 建築物の可燃物等からの離隔距離は、表にかかげる値以上の距離を保ってください。
- 排気口(給水口)、吸気口はふさがらないでください。
- ガスコンロなどの熱源からは15cm以上離し、油が飛び散る場所はさけてください。火災・変形のおそれがあります。
- 排水の接続や使い勝手より、流し台の近くでお使いいただくのが便利です。
- 凍結のおそれがある場所(温度0℃以下)や、直射日光の当たる場所への設置はさけてください。
- テレビやラジオなどの電気製品は2m以上はなしてください。雑音が入る場合があります。

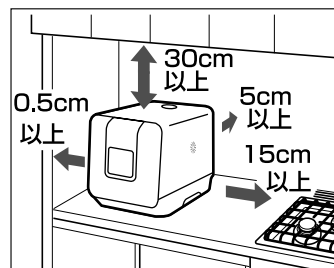

場所	離隔距離 (cm)
上方	30
左方	0.5
右方	5
後方	5
下方	0

電源

- 万一の安全確保のために、漏電しゃ断器が必要です。なお、主幹に設けてある場合は必要ありません。

アース線

- アース端子付コンセントがある場合
アース線の先端の皮をむいて、アース端子に確実に固定してください。
- アース端子付コンセントがない場合
 - お買い上げの販売店にアース工事(D種接地工事)をご相談ください。アース工事は「電気工事士」の資格が必要です。
 - ガス管/水道管/避雷針/電話線のアース線には接続しないでください。感電・爆発・引火の原因になります。

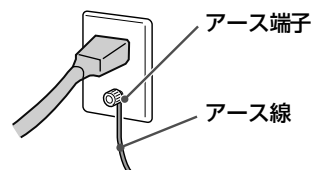

据え付けかた (つづき)

排水ホースの取り付けかた

■排水ホースの接続

- 1 排水ホース接続部のゴムキャップを取り外し排水ホースを排水ホース接続部の根元までしっかり挿入後、ホースバンドで固定します。

ご注意

- ゴムキャップを外すとき本体内部から少量の水が流れ出る場合があります。工場出荷時の性能テストの残水です。タオルなどで拭き取ってください。
- 排水ホースは無理に引っ張らないでください。水もれの原因になります。
- 排水ホースは排水ホース接続部の根元までしっかり挿入してください。水もれの原因になります。

- 2 排水ホースの先端は、設置面より低くしてください。

- 排水ホースは、途中で立ち上げないでください。排水できない場合があります。
- 排水ホースが長すぎる場合は、先端をハサミなどで切ってお使いください。
- 吸盤を使用して排水ホースの先端をシンク内に固定してください。

ホースバンドは、凸部の間で取り付けてください。

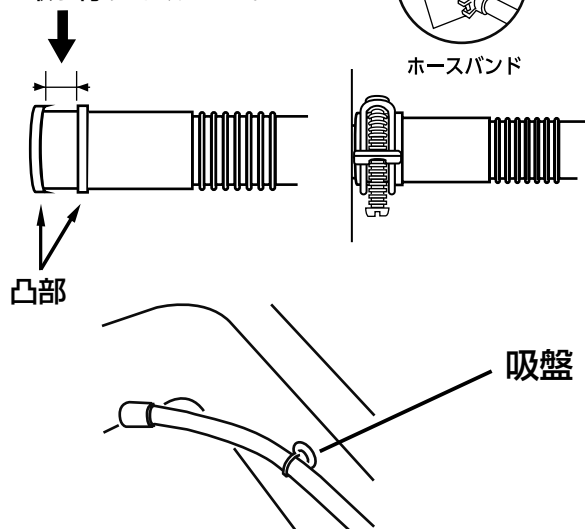

- 3 試運転をする。

- 「スピーディ」コースで運転してください。 [16 ページ](#)
- 排水ホース接続部などから水もれがないか確認してください。

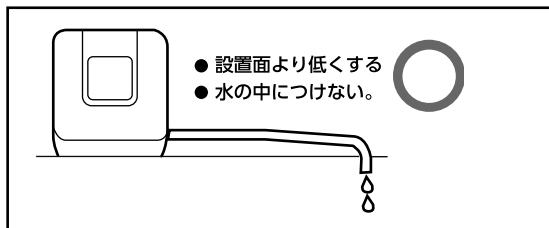
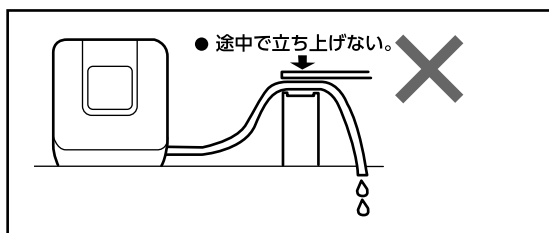
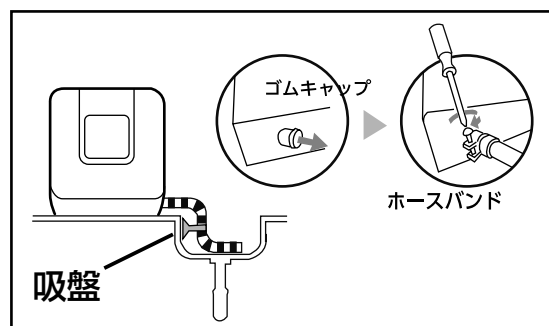
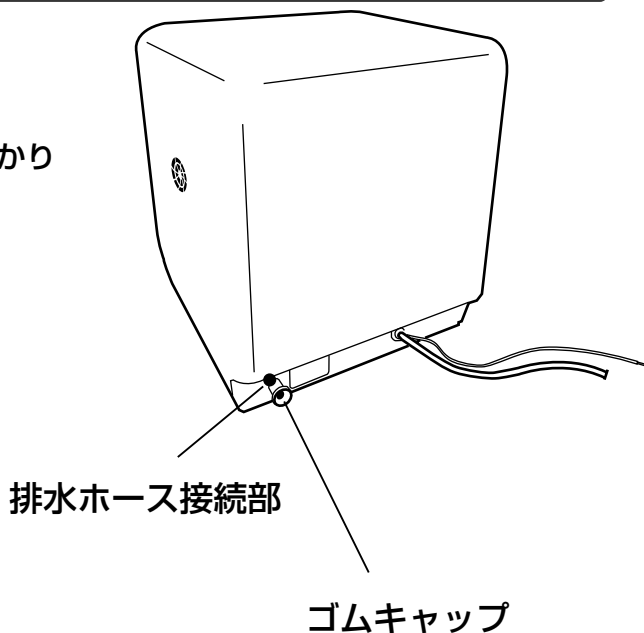

保証とアフターサービス

必ずお読みください

修理・お取り扱い・お手入れについてご不明な点は

お買い上げの販売店へご相談ください。

販売店にご相談ができない場合は、下記の窓口へ

東芝エリートレーディングサポートセンター

フリーダイヤル



0120-28-0488

受付時間:月～土 9:00～18:00

日・祝日 9:00～17:00

※当社指定休業日を除く

FAX 03-3258-0470 (通信料:有料)

- お客様からご提供いただいた個人情報は、修理やご相談への回答、カタログ発送などの情報提供に利用いたします。
- 利用目的の範囲内で、当該製品に関連する東芝グループ会社や協力会社に、お客様の個人情報を提供する場合があります。

保証書 (一体)

- 保証書は、この取扱説明書に記載されています。
- 保証書は、必ず「お買い上げ日・販売店名」などの記入をお確かめのうえ、販売店から受け取っていただき内容をよくお読みの後、大切に保管してください。
- 保証期間はお買い上げの日から1年間です。(一般家庭用以外に使用された場合を除く)

補修用性能部品の保有期間

- この食器洗い乾燥機の補修用性能部品の保有期間は製造打ち切り後6年間です。ただし、故障の状況その他の事情により、修理に代えて製品交換をする場合がありますのでご了承ください。
- 補修用性能部品とは、その製品の機能を維持するために必要な部品です。

部品について

- 修理のために取りはずした部品は、特段のお申し出がない場合は弊社にて引き取らせていただきます。
- 修理の際、弊社の品質基準に適合した再利用部品を使用することがあります。

この製品は家庭用です。業務用にはお使いにならないでください。

飲食店やオフィスのキッチンなど一日の使用時間が一般家庭に比べて多い場合は、短期間で不具合が発生する場合がありますので、ご使用を控えてください。ご使用された場合は、有償修理となります。(保証書参照)

修理を依頼されるときは

出張修理

なお異常があるときは、電源を切り使用を中止し、必ず電源プラグをコンセントから抜いて、お買い上げの販売店にご連絡ください。

■保証期間中は

保証書の規定にしたがって、販売店が修理させていただきます。
なお、修理に際しましては、保証書をご提示ください。

■保証期間が過ぎている場合は

保証期間経過後の修理については、お買い上げの販売店にご相談ください。修理すれば使用できる場合は、ご希望により有料で修理させていただきます。

■修理料金の仕組み

修理料金は技術料・部品代・出張料などで構成されています。

技術料	故障した商品を正常に修復するための料金です。
部品代	修理に使用した部品代金です。
出張料	商品のある場所へ技術者を派遣する料金です。

■ご連絡いただきたい内容

品名	食器洗い乾燥機
形名	DWS-33A
お買い上げ日	年 月 日
故障の状況	できるだけ具体的に
ご住所	付近の目印等も合わせてお知らせください
お名前	
電話番号	
訪問希望日	
便利メモ	お買い上げの販売店名を記入しておくとう便利です。 TEL.

長年ご使用の食器洗い乾燥機の点検を!



愛情点検

このような症状はありませんか。

- 水もれがする。
- こげくさい臭いがしたり、運転中に異常な音や振動がある。
- 本体に触れるとビリビリと電気を感じる。
- 据付けが傾いたりグラグラしている。
- その他の異常・故障がある。

ご使用中

このような症状のときは、故障や事故防止のため、電源を切り、コンセントから電源プラグを抜いて必ず販売店に点検・修理をご相談ください。

お困りのとき／据え付け

東芝食器洗い乾燥機保証書

出張修理

形名 DWS-33A									
★おお客様様	お名前	ふりがな							
	お名前	〒 □□□-□□□□							
	電話	市外				市内		番号	呼
保証期間	本体	1年		★お買い上げ日					
★ご購入販売店	住所・店名								
	電話								

※この保証書は、本書に提示した期間、条件のもとにおいて無料修理をお約束するものです。したがってこの保証書によって保証書を発行している者（保証責任者）およびそれ以外の事業者に対するお客様の法律上の権利を制限するものではありません。

※保証期間経過後の修理、補修用性能部品の保有期間について詳しくは取扱説明書をご覧ください。

東芝エルイトレーディング株式会社

〒212-0014 神奈川県川崎市幸区大宮町1310（ミュージア川崎セントラルタワー）

本書は、取扱説明書、本体貼付ラベルなどの記載内容にそった正しいご使用のもとで、保証期間中に故障した場合に、本書記載内容にそって無料修理をさせていただきますことをお約束するものです。

保証期間中に故障が発生したときは、本書と商品をご用意のうえ、お買い上げの販売店に修理をご依頼ください。

修理の際、当社の品質基準に適合した再利用部品を使用することがあります。

★印欄に記入がないときは無効です。本書をお受け取りの際は必ず記入をご確認ください。

また本書は再発行しませんので紛失しないように大切に保管してください。

- 保証期間内でも次の場合には有料修理になります。
 - (イ) 誤ったご使用や不当な修理・改造で生じた故障、損傷。
 - (ロ) お買い上げ後の落下や輸送などで生じた故障、損傷。
 - (ハ) 火災、天災地変（地震、風水害、落雷など）塩害、ガス害、異常電圧で生じた故障、損傷。
- (ニ) 本書のご提示がない場合。
- (ホ) 本書にお買い上げ年月日、お客様名、販売店名の記入がない場合、あるいは字句が書きかえられた場合。
- (ヘ) 家庭用以外（店舗などでの長時間使用や不特定多数の人の使用、車両・船舶に搭載など）で使用された場合の故障、損傷。

- 出張修理を行った場合には出張に要する実費を申し受けます。
- 修理のために取り外した部品は、特段のお申し出がない場合は当社で引き取らせていただきます。
- 本書は日本国内においてのみ有効です。
This warranty is valid only in japan.
- ご購入またはご購入などで、お買い上げの販売店に修理のご依頼ができない場合には、東芝エルイトレーディングサポートセンターへご相談ください。

東芝エルイトレーディングサポートセンター

0120-28-0488
 受付時間：月～土 9:00～18:00
 日・祝日 9:00～17:00
 ※当社指定休業日を除く
 FAX 03-3258-0470（通信料：有料）

- お客様からご提供いただいた個人情報（お名前、住所、電話番号、メールアドレス、修理やご相談への回答、カタログ発送などの情報提供に利用いたします。）
- 利用目的の範囲内で、当該製品に関連する東芝グループ会社や協力会社にお客様の個人情報を提供する場合が有ります。

修理メモ	修理年月日	修理内容	担当
	年 月 日		
	年 月 日		

保証書にご記入いただいたお客様の住所、氏名等の個人情報は、保証期間内のサービス活動およびその後の安全点検活動のために利用させていただく場合がございますので、ご了承ください。

修理のために、当社から修理委託している保守会社などに必要なお客様の個人情報を預託する場合がございますが、個人情報保護法および当社と同様の個人情報保護規程を遵守させていただきますので、ご了承ください。

東芝エルイトレーディング株式会社

〒212-0014 神奈川県川崎市幸区大宮町1310（ミュージア川崎セントラルタワー）