

TOSHIBA

Leading Innovation >>>

家庭用 東芝スチームオーブンレンジ
取扱説明書・料理集

形名

ER-M6

- 
- このたびは東芝スチームオーブンレンジをお買い上げいただきまして、まことにありがとうございました。
 - この商品を安全に正しく使っていただくために、お使いになる前に取扱説明書・料理集をよくお読みになり十分理解してください。
 - お読みになったあとはお使いになる方がいつでも見られるところに必ず保管してください。
 - 保証書を必ずお受け取りください。

日本国内専用
Use only in Japan

初めに必ずしましょう!

STEP 1 「安全上のご注意」を読む(4~9ページ)
*必ず守っていただきたいことが記載してあります。



STEP 2 「アース」を取り付ける(6ページ)
*故障や漏電のとき、感電を防ぐためです。

必ず取り付けて!



STEP 3 電源プラグを差し込む



STEP 4 とびらを開閉する(12ページ)

とびらを開けると
電源が入ります

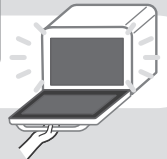

STEP 5 庫内のカラ焼きをする(22ページ)
*庫内が熱くなるので、冷めてから使用してください。



1 ~ 5 が終わったら

調理を始めましょう! 14~21ページを読んで、始めてください。

<u>ごはんやおかず</u> をあたためる ……………	<u>あたため</u> 24~25ページ	<u>冷凍ごはん</u> をあたためる ……………	<u>冷凍ごはん</u> 26・28ページ
<u>牛乳</u> をあたためる ……………	<u>牛乳</u> 26~27ページ	<u>揚げ物</u> をカラッとあたためる ……………	<u>カラッとグルメ</u> 30・32ページ
<u>肉や魚</u> を解凍する ……………	<u>解凍</u> 26・29ページ	*日常よく使用するあたためを抜粋して記載しています。 その他、詳しくは右ページの「もくじ」をご覧ください。	

レンジ加熱のときは

■角皿を使わないで、食品を直接庫内に置いてください。



角皿

何も入れないで
直接置いてね!



もくじ

準備と確認

安全上のご注意	4~9	加熱のしくみ	16~17
機能・特長	10	使える容器・使えない容器	18~19
各部のなまえとはたらき		使いかたのポイント	20~21
本体・付属品	11	庫内のカラ焼き・脱臭	22
操作部・省エネ機能	12~13		
レンジで加熱するときは	14~15		

調理のしかた

「あたため」おすすめガイド	23
---------------	----

自動調理

あたため	24	オートメニュー(オートメニューの使いかた)	30
あたためを上手に使うコツ		オートメニューを上手に使うコツ	
ごはん	25	コンビニ弁当	31
おかず	25	カラッとグルメ / ふっくらパン	32
ワンタッチ(ワンタッチキーの使いかた)	26	らくらくベーカリー	33
ワンタッチを上手に使うコツ		自動メニュー 一覧	34~35
牛乳	27		
冷凍ごはん	28		
解凍	29		

手動調理

レンジ	36~37	オーブン / 発酵	40~41
レンジ加熱の設定時間の目安	38	グリル	42
野菜のゆでかた	39		

こんなときは

お手入れのしかた	44~45	こんな表示が出たときは	49
お料理が上手にできないとき	46~47	修理を依頼される前に	50~51
お知らせの音について	48	保証とアフターサービス	107
ブザー音の消しかたと戻しかた	48	仕様	裏表紙

料理集

料理集もくじ	52~53	Cooking Book	54~106
--------	-------	--------------	--------

この取扱説明書では次のように表しています。

操作
手順 **12**

操作によって自動
的に変わった状態



表示

点灯中

レンジ

点滅中



安全上のご注意

必ずお守りください

●製品および取扱説明書には、お使いになるかたや他の人への危害と財産の損害を未然に防ぎ、安全に正しくお使いいただくために、重要な内容を記載しています。次の内容(表示・図記号)をよく理解してから本文をお読みになり、記載事項をお守りください。

表示の説明



危険

「取り扱いを誤った場合、使用者が死亡または重傷*¹を負うことがあり、その切迫の度合いが高いこと」を示します。



警告

「取り扱いを誤った場合、使用者が死亡または重傷*¹を負うことが想定されること」を示します。



注意

「取り扱いを誤った場合、使用者が軽傷*²を負うことが想定されるか、または物的損害*³の発生が想定されること」を示します。

図記号の説明



禁止

⊘は、禁止(してはいけないこと)を示します。

具体的な禁止内容は、図記号の中や近くに絵や文章で示します。



指示

●は、指示する行為の強制(必ずすること)を示します。

具体的な指示内容は、図記号の中や近くに絵や文章で示します。



注意

△は、注意を示します。

具体的な注意内容は、図記号の中や近くに絵や文章で示します。

*1：重傷とは、失明や、けが、やけど(高温・低温)、感電、骨折、中毒などで、後遺症が残るものおよび治療に入院・長期の通院を要するものをさします。

*2：軽傷とは、治療に入院や長期の通院を要さない、けが、やけど、感電などをさします。

*3：物的損害とは、家屋・家財および家畜・ペットなどにかかわる拡大損害をさします。

ご使用前

危険



分解禁止

自分で分解・修理・改造をしない

火災・感電・けがの原因になります。修理は、お買い上げの販売店または東芝生活家電ご相談センターにご連絡ください。

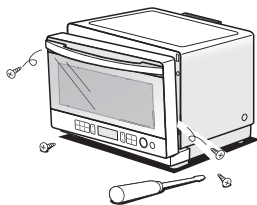

禁止

吸気口、排気口、穴などにピンや針金などの金属物または異物、指を入れない

感電・けがの原因になります。もし、異物が中に入ったときは、電源プラグをコンセントから抜き、お買い上げの販売店または東芝生活家電ご相談センターにご連絡ください。

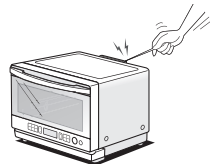

警告



コンセントを単独に使用

電源は、交流100Vで、定格15A以上のコンセントを単独で使用する

交流100V以外で使ったり、コンセントを他の器具と同時に使ったり、延長コードを使うと火災・感電の原因になります。



禁止

電源コードや電源プラグが傷んだり、コンセントの差し込みがゆるいときは使用しない

火災・感電の原因になります。

ご使用前の(つづき)

警告



禁止

電源コードや電源プラグを、無理に曲げたり、引っ張ったり、ねじったり、たばねたり、重いものをのせたり、挟み込んだりしない

電源コードが破損し、火災・感電の原因になります。



禁止

電源コードや電源プラグは、排気口や温度の高いところに近づけない

火災・感電の原因になります。



プラグをコンセントから抜く

長期間、使用しないときは、電源プラグをコンセントから抜く

絶縁劣化により漏電火災の原因になります。



ほこりをとる

電源プラグの刃・刃の取り付け面に、付着したほこりはふき取る

ほこりが付着すると、火災の原因になります。



プラグを持って抜く

電源プラグをコンセントから引き抜くときは、電源プラグを持って引き抜く

コードを持って引き抜くとコードが破損し、火災・感電の原因になります。

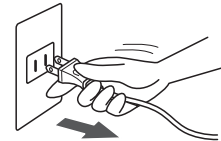

据え付けるとき

警告



包装材を取り除く

使用前に、包装材はすべて取り除く

取り除かないと運転中に発火し、火災・やけどの原因になります。



包装用ポリ袋は、幼児の手の届かない所に保管または廃棄する

頭からかぶるなどすると、口や鼻をふさぎ窒息する原因になります。



禁止

燃えやすいもの、熱に弱いものを本体に近づけない
スプレー缶などを近づけない

焦げや、火災の原因になります。

スプレー缶は引火や破裂の恐れがあります。

たたみ・じゅうたん・テーブルクロスなどの上に置いたり、カーテンなどを近づけないでください。

また、熱に弱い家具・コンセントのある壁面・熱に弱い壁材に排気口を向けて設置する場合は、熱変形する恐れがあるため、遠ざけてください。



禁止

水のかかるところや蒸気の出る機器および火気の近くでは使用しない

火災・感電・漏電の原因になります。

安全上のご注意

据え付けるとき(つづき)

警告



アースを
接続する

アースを確実に取り付ける

故障や漏電のときに感電する原因になります。アースの取り付けは販売店にご相談ください。

●アース端子を使う場合

- アース線が本体のアースねじにしっかり接続していることを確認してから、アース線先端の皮をむき、芯線部をアース端子につなぐ。電源プラグをコンセントから抜いた状態で接続してください。

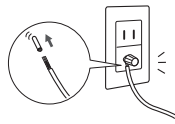

●アース端子が無い場合

- アース工事(電気工事資格者によるD種接地工事)を行ってください。工事の依頼はお買い上げの販売店にご相談ください。

ご注意

ガス管、水道管、避雷針、電話のアース線には絶対に接続しないでください

法令で禁止されています。

■次の場合はアース工事(電気工事資格者によるD種接地工事)をするように法律で義務付けられています

・湿気の多い場所

食堂のかま場、土間、コンクリート床、酒・しょう油などの醸造・貯蔵所など

・水気のある場所(漏電遮断器の取り付けも義務付けられています)

水を扱う土間、洗い場などの水気の多い所、地下室のように水滴が漏出したり結露するところ

注意



壁との間
をあける

壁との間をあけて置く

過熱し火災の原因になります。製品の後方上方には庫内からの排気口があります。

- 熱に弱い壁・家電製品・家具・コンセントがある場合は、右の記載寸法以上にすき間をあけて置いてください。壁の材質によっては、本体の接触跡がつく場合があります。また、コンセントが排気口の近くにあったり、汚れが気になるときも、排気が直接当たらないよう右の記載寸法以上にすき間をあけて置いてください。
- 後方がガラスの場合、温度差で割れる恐れがあるので、20cm以上あけてください。(あけても温度差によって割れることがあります)
- 排気による壁の汚れや蒸気の影響が気になる場合は、壁との距離をあけるか、壁面にアルミホイルなどを貼ると壁の汚れや蒸気の影響を軽減できます。

(消防法基準適合 組込形)

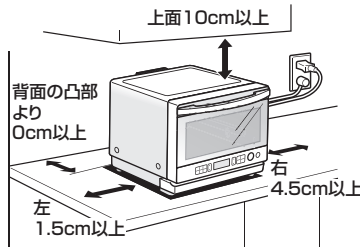

場所	離隔距離 (cm)
上方	10
左方	1.5
右方	4.5
前方	開放
後方	0
下方	0



平らな
場所に置く

十分な強度を持った平らな場所に置く

強度が不十分なテーブルや傾いた場所に置くと、落ちたり倒れたりして、けがの原因になります。また、結露水が床にこぼれる場合があります。

もし地震などで転倒・落下した場合は、そのまま使用せずお買い上げの販売店に点検を依頼してください。本体の落下・転倒を防ぐための転倒防止金具(別売り：部品コード 32582136)をお求めのかたは販売店にご相談ください。

使用するとき

警告



異常時は
使用を
中止する

異常・故障時には直ちに使用を中止する

発火や発煙、感電の恐れがあります。

〈異常・故障例〉

- 電源コードやプラグが異常に熱くなる。
- 使用中に異常な音や臭いがする。
- 自動的に電源が切れないことがある。
- スパーク(火花)または煙が出ることもある。
- とびらに著しいガタつきや変形がある。
- 上ヒーターが割れている。
- 触れると電気を感じる。

■すぐに電源プラグをコンセントから抜いて、販売店に点検・修理を依頼してください。



禁止

調理中に、電源プラグを抜き差ししない

抜き差しすると火花が発生し、火災・感電の原因になります。



禁止

子供だけで使わせたり、幼児の手が届くところで使わない

感電・けが・やけどの原因になります。



禁止

本体の上に、ものを置いたり、布などをかぶせたりしない

置いたものが過熱し、変形・焦げ・発火の原因になります。



禁止

調理以外の目的には使用しない

過熱・異常動作して、やけど・けが・破損・火災の原因になります。衣類・布巾類・市販のレンジ加熱用湯たんぽ・哺乳瓶(消毒バッグ)・カイロ・風呂湯保温器などは加熱しないでください。



禁止

排気口や吸気口をふさがない

火災の原因になります。

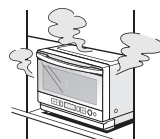

禁止

とびらや庫内に、無理な力や衝撃を加えない とびらにぶらさがったり、乗ったりしない

変形し、電波漏れによる人体障害の恐れがあります。また、とびらにぶらさがると、本体が転倒・落下し、けがをする原因になります。

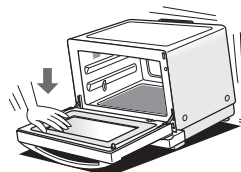

注意



禁止

庫内で食品が燃えたときは、とびらを開けない

とびらを開けると勢いよく燃え、火災の原因になります。

- 食品が燃えたときは次の手順で処置してください。

①とびらを閉めたまま「とりけし」を押し、運転を停止する。

②電源プラグをコンセントから抜く。

③本体から燃えやすいものを遠ざけ、鎮火するのを待つ。

④鎮火しないときは、水か消火器で消火する。

- そのまま使用せずに、販売店に点検を依頼してください。

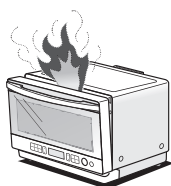

禁止

とびらにもものをはさんだまま使用しない

電波漏れによる、人体障害や発火の恐れがあります。



禁止

角皿、庫内底面、とびらのガラス、上ヒーターにもものをぶついたり衝撃を加えない

破損して、けがの原因になります。容器や茶わんの出し入れのときは、庫内底面やとびらのガラスにぶつけないようにしてください。ガラスに傷がつくと、使用中割れることがあります。



注意

とびらを開閉するときは、指のはさみこみに注意する

やけど・けがの原因になります。

安全上のご注意

レンジ加熱のとき

警告



禁止

生卵やゆで卵(殻つき、殻なし)、目玉焼きは加熱しない

レンジで卵を加熱すると破裂し、飛び散りや衝撃による庫内の破損・けが・やけどの恐れがあります。取り出した後に、突然破裂することもあります。

- 卵はよく割りほぐしてから加熱してください。
- ゆで卵(おでん、八宝菜などの卵)のあたためなおし



もしないでください。



禁止

飲みもの・油脂の多い食品は加熱しすぎない

取り出すときに突然沸騰し、やけどの原因になります。

また、液体にインスタントコーヒーなどの粉末状のものを入れたときに、突然沸騰する場合があります。

- 飲みもの：コーヒー、牛乳、豆乳、水、ヨーグルトなどの液体
- 油脂の多い食品：生クリーム、バターなど
- 飲みものは「あたため」キーであたためない。牛乳は「牛乳」キーを使ってあたためる。お酒、コーヒー、水などは、38ページの時間を参考に手動であたためる。
- 加熱しすぎたときは、そのまま少し時間をおいて庫内で冷ましてから取り出す。
- 分量・容器・置きかたなどは、取扱説明書に記載の内容を守ってください。

突沸



- 飲みものはあたためる前後にスプーンなどでよくかき混ぜてください。



禁止

食品は加熱しすぎない

食品の加熱しすぎは発煙・発火の原因となります。

- 手動であたためる場合は38ページの設定時間の目安を参考に時間を設定し、様子を見ながらあたためてください。
- 自動であたためる場合は、分量、容器、ラップのかけかたなど取扱説明書の記載内容を守ってください。



禁止

ふたのある容器は温度センサーを使用するレンジ加熱調理に使用しない

ふたがあると食品の温度が正しく検知されず過加熱となり、食品の発火や容器が割れる原因になります。

- 容器のふたをはずして加熱してください。



禁止

100g未満の食品は自動調理で加熱しない

食品の温度が正しく検知できず過加熱となり、食品が発火する原因になります。

- 手動で様子を見ながら、加熱してください。



ベビーフードや介護食をあたためるときは、加熱後かき混ぜてから温度を確認するやけどの恐れがあります。



ふたをとる殻に切れ目を入れる

密封性の高い容器のふたやせんをはずし、皮や殻のある食品(いか、栗、ぎんなんなど)は、切れ目や割れ目を入れる

破裂し、飛び散りや衝撃による庫内の破損・けが・やけどの恐れがあります。



缶詰、ビン詰、袋詰、レトルト食品、真空パック入り食品は移し替える鮮度保持剤(脱酸素剤)は取り除く
発火・破裂・製品の破損・けが・やけどの原因になります。

注意



禁止

角皿、焼網、アルミホイル、金属容器、金串、金属のひも、アルミテープ、アルミなど金属で表面加工された容器や袋は使わない

火花が発生し、庫内底面やとびらのガラス割れなどでけがの原因になります。



禁止

庫内がカラのまま、調理しない

本体や庫内が異常に加熱され、高温になり、やけどの原因になります。また、長時間加熱や、少量の食品加熱後も庫内が熱くなり、やけどの原因になりますので終了直後は庫内に触れないでください。



食器や食品を取り出すとき、ラップをはずすときなどは注意する

高温になっていたり、ラップをはずすときに蒸気が一気に出て、やけどの原因になります。

ヒーター加熱のとき

⚠ 注意



接触禁止

調理中や調理後は、高温部(庫内・とびら・本体・排気口)および取り出した角皿などには触れない

- 高温のため、やけどの原因になります。
- 食品の出し入れや付属品の取り扱いには、市販の厚手のミトンを使います。



水ぬれ禁止

調理中や調理後は、とびら・庫内・角皿などに水をかけたり、急に冷却しない

割れてけがをしたり、変形の原因となります。また、発生する蒸気やしぶきでやけどの原因になります。



禁止

破れたミトンや、水にぬれたミトンは使わない

熱く感じる場合があります。とくに水や油でぬれたときや破れているときは、やけどの原因になります。



小動物を移動する

ヒーター加熱のときは、小鳥など煙や臭いに影響を受けやすい小動物は別の部屋に移す
換気のために換気扇を回すか窓を開ける

特に最初、カラ焼き・脱臭を行って庫内の油を焼き切るときは、煙が出たり、臭いがします。



お手入れ

⚠ 警告



プラグを抜く

お手入れのときは、電源プラグをコンセントから抜く

感電・けが・やけどの原因になります。



プラグを抜き冷めてから

本体の掃除は電源プラグを抜き、本体が冷めてから行う

感電ややけどをする恐れがあります。



ぬれ手禁止

ぬれた手で電源プラグを抜き差ししない

感電の原因になります。

⚠ 注意



禁止

食品や肉汁などで、汚れたままにしない
結露した水分はふき取る

電波が汚れた部分に集中して、火花の発生・発煙・発火などの恐れがあります。また、さびの原因になります。

- 付着した場合は、本体が冷めてから必ずふき取ってください。

お願い

- ヒーター加熱調理で、魚調理など油煙の出やすい調理を頻繁にされ、壁面が汚れる場合は、本体上面を開放できる所に置くことをおすすめします。

テレビ・ラジオ・無線機器(無線LAN)・アンテナ線などから3m以上離す

雑音や、映像の乱れを防止するために受信感度の弱い場所では雑音が小さくなるまでさらに離してください。

熱や、蒸気から離す

炊飯器・ポットなどの蒸気が、本体や操作部にかからないようにしてください。故障することがあります。

本体の移動の際は気を付けて

製品を左右から抱きかかえるように確実に持って、移動してください。

機能・特長



どんなことができるの？

自動で

あたため

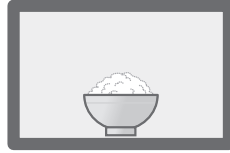

1度押すと

ごはん



2度押すと

おかず



毎日の
あたためが
らくらく♪

メニューを選んでスタート

ワンタッチ



解凍
(重さ設定が必要です)



牛乳



冷凍ごはん

ごはんやおかず
以外のいつもの
あたためも自動で
おまかせ！

手動で自由に

手軽で便利な

レンジ

1000W

600W

500W

200W

100W

あたためる

焼く

最高
250°C

高温ですばやく焼き上げ

オーブン

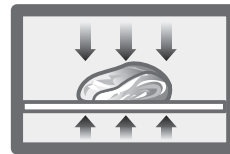

上下ヒーターで
外はこんがりパリッと
中はジューシーに！

上からの強い火力で表面に焦げ目をつける

グリル

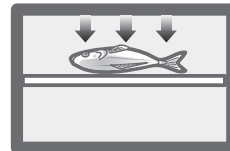

焼き魚や
焼きとりなどに
オススメ

※庫内の様子やイラストはイメージです。

各部のなまえとはたらき

本体

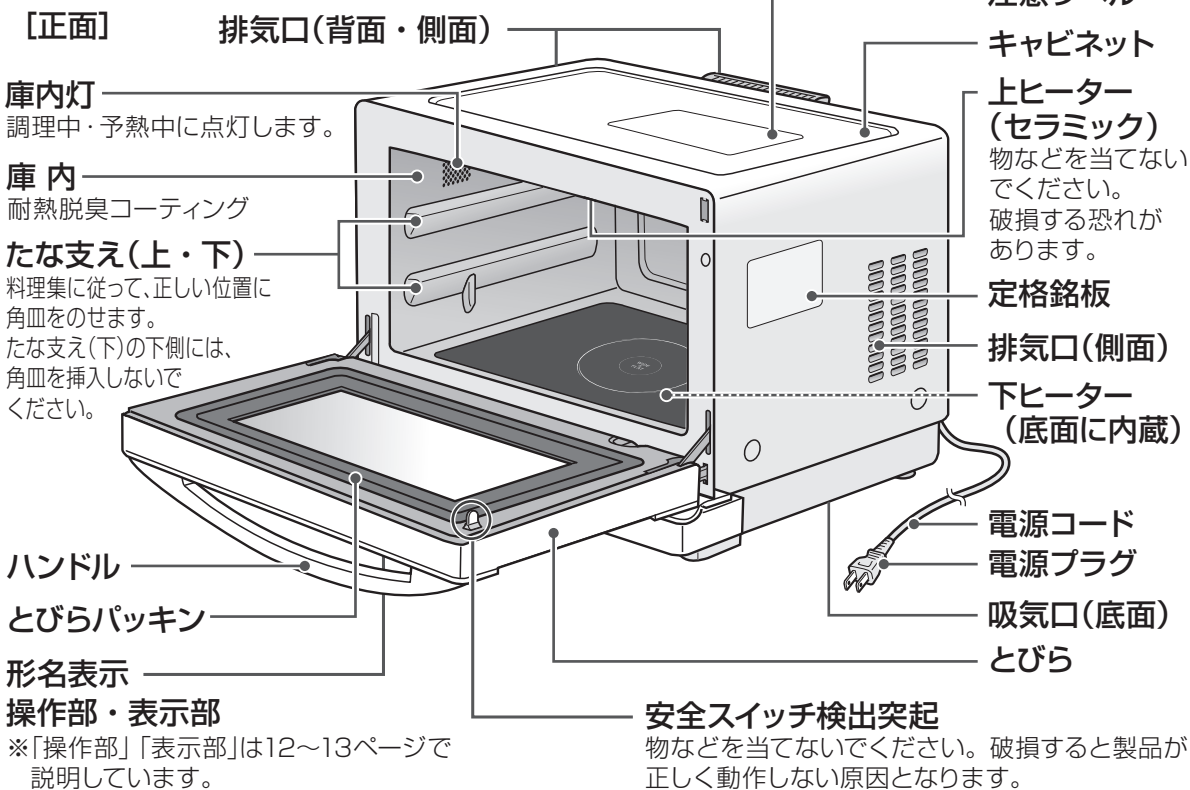

庫内の汚れはすぐにふき取ってください。

[背面]

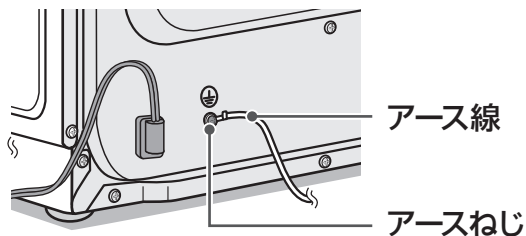

付属品

付属品は正しくお使いください

角皿(鉄板ホーロー) 1枚



- オープン、発酵、グリルで使用します。
- 料理集に従って、正しい位置に置いてください。
たな支え(上)または、たな支え(下)
- 表示部に🔥が表示されるレンジ加熱調理では火花が出るため使用できません。
【らくらくベーカリーの発酵など】

各部のなまえとはたらき(つづき)

操作部

自動メニュー*

時間や温度設定が不要なメニューです。
(26、30～35ページ)
・「ワンタッチ」キー、「オートメニュー」キーで選択します。

表示部

自動メニュー番号や温度・時間などを表示します。



レンジ調理(一部にレンジ加熱する調理を含む)の選択のときに表示し、調理中は点滅します。

ワンタッチ	オートメニュー	パン・ピザ・スイーツ
【ノンフライ】	あたため	
5 鶏のから揚げ	8 コンビニ弁当	11 バターロール
6 ミニとんかつ	9 カラッとグルメ	12 ピザ
7 かき揚げ	10 ふっくらパン	13 らくらくベーカリー
		14 クッキー
		15 ブラウニー
		16 焼きいも

手動調理

レンジ	オープン 発酵	グリル
10分	1分 100g	10秒 10g



手動調理キー

調理に応じて時間や温度を設定して使います。
(36～42ページ)

「時間/グラム合わせ」キー

手動調理の時間設定と、解凍の重さ設定に使います。

「温度・仕上がり」キー

オープン・発酵の温度設定および調理中の時間と温度の調節に使います。
自動調理の仕上がり調節に使います。

■自動調理の仕上がり調節

メニュー選択後、またはスタート後10秒以内に押して設定する



→ [強め1] [強め2] [強め3]

→ [弱め1] [弱め2] [弱め3]

省エネ機能

オートパワーオフ

使用していないときは自動的に電源が切れる機能です。

- 表示部に「0」が表示されている状態で、5分以上とびらの開閉がないと自動的に電源が切れます。
・ただし、「高温」表示されている間は、電源は切れません。

とびらを開けると電源が入ります

表示部に「0」が表示されます
(電源プラグを差し込んだだけでは電源は入りません)

*自動メニューには、「ワンタッチ」と「オートメニュー」があります。
表示部にメニュー番号が表示されますので、使用するメニュー番号に合わせて、ご使用ください。

【角皿スチーム】	お 惣 菜	【スピードメニュー】	お 手 入 れ
17 スポンジケーキ	20 ハンバーグ	23 3分メニュー	26 脱 臭
18 シュークリーム	21 グラタン	24 5分メニュー	
19 茶わん蒸し	22 ホイル焼き	25 8分メニュー	



「オートメニュー*」キー

時間や温度設定が不要なメニューです。
(30～35ページ)

- 押してメニューを選択します。
- 押すごとにメニューが切り換わります。

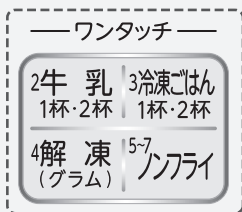

「ワンタッチ*」キー

時間や温度設定が不要なメニューです。
(26～29ページ)

- 押すごとにメニューが切り換わります。
(「4 解凍」は重さを設定して使います)



おかず2度押し



「とりけし」キー

操作・設定の取り消しや、調理を中止するときに使います。

- 手動調理の途中で確認するときは、キーを押さずにとびらを開けます。(とびらを閉め、スタートを押すと調理を再開します)
- 自動メニューの調理途中で開けたときは、キーを押し、手動で様子を見ながら加熱をしてください。

「あたため」/「スタート」兼用キー

ごはんやおかずのあたため(24～25ページ)と、調理を開始するときに使います。

- キーを押すとすぐに加熱が始まります。
- 「あたため」キーは、とびらを開閉してから1分以上たつと動作しません。「扉」が表示されます)もう一度、とびらを開閉してから「あたため」キーを押してください。

レンジで加熱するときは

レンジを使う「1-1 ごはん」「1-2 おかず」「2 牛乳」「3 冷凍ごはん」は、温度センサーで温度を検知しながら加熱します。

- ★ 温度センサーで庫内の温度検知を正しく行うために、14～15ページをお読みになり、正しくお使いください。
- ★ 温度センサーが正しく検知できないと、食品が沸騰したり、加熱が不十分になることがあります。

守っていただきたいこと

●ラップを正しく使う

- 食品によってラップをする場合としない場合があります。各メニューの説明をお読みください。
- ラップをするときは、何重にも重ねないでください。ラップの重なり合う部分の下になるように置いてあたためてください。
- 正しく使わないと、仕上がりが悪くなる場合があります。また、食品が焦げたり、発煙・発火の原因になります。

●ふたは使わない

- 陶器製、ガラス製、プラスチック製などのふたをすると、正しく食品の温度を検知できず、上手にあたためられません。
- 市販のお弁当もふたを取り、アルミホイルなどをはずしてあたためてください。(オートメニュー「8 コンビニ弁当」を除く)

●続けて使用するときには、必ず庫内を十分に冷ましてから使用する

- 庫内が熱いと温度センサーがうまく働きません。また、熱に弱い容器(プラスチック製など)が溶けたり変形したりすることがあります。表示部に「高温」が表示されたときは表示が消えるまでお待ちください。

●食品の分量に合った大きさの容器を使う

●容器はできるだけ背が低くて口の広いものを使う

●複数の食品をあたためる場合は、食品の分量や初期温度をそろえる

●食品を入れる前に庫内の食品カスや、庫内や扉の水滴などをふき取る

- 食品の温度を正しく検知できず、仕上がりが悪くなる場合があります。

警告



禁止

100g未満の食品は自動調理であたためない

食品の温度が正しく検知できず過加熱となり、食品が発火する原因になります。

- 手動で様子を見ながら、あたためてください。



禁止

ふたのある容器は温度センサーを使用するレンジ加熱調理に使用しない

ふたがあると食品の温度が正しく検知されず過加熱となり、食品の発火や容器が割れる原因になります。

- 容器のふたをはずしてあたためてください。

食品の上手な置きかた

食品は円を目安にして庫内中央に置いてください。

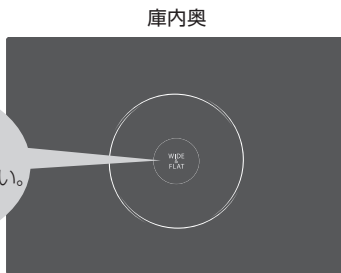

庫内手前

※マグカップは右の寸法のものを目安にお使いください。

※1杯の分量
容器の8分目まで入れてください。

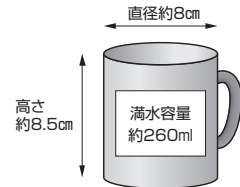

置きかたの例

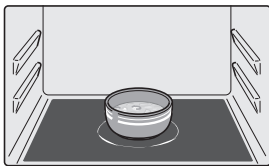

あたため

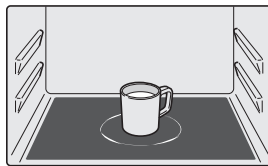

マグカップ1個(牛乳)

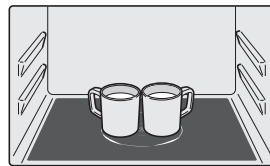

マグカップ2個(牛乳)

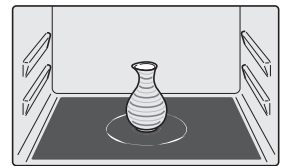

とっくり(お酒)

(操作手順や詳細は各操作ページを参照してください)

●食品は庫内の中央に置く(複数の食品の場合は中央に寄せて置く)

- 端に置くと仕上がりが悪くなる場合があります。必ず庫内の中央に置いてください。
- 小さい食品は、中央に置いても正しく検知できないことがあり、食品が発煙・発火する原因になります。少量の食品は手動の「レンジ」で様子を見ながらあたためてください。
- 飲みものは、端に置くと過加熱になり、沸騰したり、庫内から取り出した後に突然ふき出したりして、やけどの原因になります。

食品は
正しく置く!



加熱のしくみ

レンジ加熱

電波で食品を内と外から同時に加熱します。

表示部に📶を表示します。
角皿・金串などの金属物は使えません。

- 電波の性質**
- 電波が食品に当たると食品の水分に吸収され、水の分子にまさつ運動が起こります。その結果、熱が発生し、食品は内部と外部が同時に加熱されます。
 - 陶器や磁器などは電波を通しますが、金属製の容器や、アルミニウムのレトルトパックなどは電波を反射するので加熱できません。

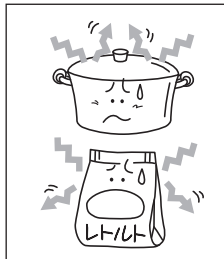
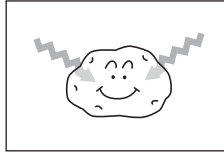

自動メニュー例
あたため(ごはん、おかず)、冷凍ごはん

レンジ調理のポイント

- 加熱時間は食品の分量にほぼ比例します。分量を2倍にした場合は、加熱時間も2倍弱に合わせます。
- レンジ加熱は食品の水分が飛び、乾燥したり固くなりやすいので、少な目の時間設定で加熱します。

煮込み調理

- レンジ600Wのあと続けてレンジ200Wで加熱します。レンジ600Wで食品を沸騰させ、レンジ200Wで煮込みます。

メニュー例
カレー、シチュー

- 加熱時間は600Wの時間を設定したあと、もう一度「レンジ」を押し、200Wの時間を設定します。

レンジ&ヒーター加熱(自動調理のみ)

レンジで発酵させ、ヒーターで焼き上げます。レンジとヒーターで、食品を加熱します。

発酵時は表示部に📶を表示します。
発酵のときは角皿・金串などの金属物は使えません。

表示部に📶を表示します。
角皿・金串などの金属物は使えません。

自動メニュー例
らくらくベーカリー

自動メニュー例
カラッとグルメ、ふっくらパン

ヒーター加熱

オーブン調理

上下ヒーターを利用した庫内全体の熱で、食品を加熱します。

自動メニュー例

鶏のから揚げ、ミニとんかつ、かき揚げ、バターロール、ピザ、クッキー、ブラウニー、焼きいも、スポンジケーキ、シュークリーム、ハンバーグ、グラタン、茶わん蒸し

角皿

• お惣菜やお菓子を調理するときなどに使います。

詳しくは料理集をご覧ください。

※庫内温度は測定場所や食品の量などによってばらつくことがあります。

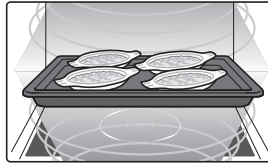

角皿スチーム オートメニューのみの加熱方法です。

スポンジケーキ、シュークリーム、茶わん蒸しは、角皿の溝にお湯を注いでスチームを発生させます。



オーブン調理のポイント

- 食品の置きかたは
加熱により、大きくなるメニューもあります。適度な間を開けてください。
- 加熱時間は
食品の様子を見ながら加減してください。
続けて加熱するときなど庫内温度が高いときは、加熱時間を短く設定し様子を見ます。
- 加熱中は
庫内の温度が下がりやすいのとびらの開閉は少なくしましょう。
- 焼きムラが気になるときは
加熱途中で食品の前後を入れ替えたり、濃い焼き色部分だけアルミホイルをかけます。
- 加熱後は
焦げすぎを防ぐため、すぐ取り出しましょう。

グリル調理

上ヒーターの強い熱を直接使って、食品の表面に焦げめをつけます。

角皿

• 魚などを焼くときに使います。

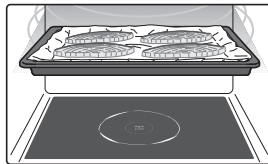

- 均等に焼き色を付けるために
加熱途中で食品を裏返します。
- 加熱後は
焦げすぎを防ぐため、すぐ取り出しましょう。

発酵



温度を制御しながらヒーターで加熱します。パン生地などの発酵に使います。

使える容器・使えない容器

耐熱温度は容器に表示されている家庭用品品質表示法の表示をご覧ください。

容器の種類：ガラス	レンジ加熱のとき	ヒーター加熱のとき
耐熱性がある 	使えます ただし、加熱後急冷すると、割れることがあります。 自動であたためるときは、ふたをはずしてください。	使えます ただし、加熱後急冷すると、割れることがあります。
耐熱性がない 	使えません カットグラス、強化ガラスなど、ガラスの厚みの変化が大きなもの、ひずみのあるものも使えません。	使えません
容器の種類：プラスチック・シリコン	レンジ加熱のとき	ヒーター加熱のとき
耐熱性がある (耐熱温度140℃以上) 「電子レンジ使用可能」表示があるもの 	使えます ただし、次のものは使えません。 <ul style="list-style-type: none"> • 糖分、油脂の多い食品 (高温になります) • 密閉性の高いふた • 熱に弱いふた • アルミなど金属で表面加工された容器や袋 • 市販のレンジ用ゆで卵器 (うまくできない場合があります) 自動であたためるときは、ふたをはずしてください。	●プラスチック 使えません 溶けて変形したり割れたりすることがあります。 ●シリコン 使えます <ul style="list-style-type: none"> • オープンの設定温度は、《容器の耐熱温度-30℃》以下にして、シリコン容器を上段に置いたり、庫内に直接置かないでください。(設定温度の例：耐熱温度200℃の場合→設定温度は170℃以下) • 上段・庫内底面はヒーターに近いため、シリコン容器が変形することがあります。 <div style="background-color: #e0e0e0; padding: 5px; text-align: center;"> グリルでは使えません。 </div>
耐熱性がない (耐熱温度140℃未満) 「電子レンジ使用可能」表示がないもの 	使えません 電波で変形するもの (ポリエチレン・スチロール・フェノール・メラミン・ユリア樹脂など)は使えません。 ※ただし、解凍では発泡スチロール製のトレイが使えます。	使えません 溶けて変形したり割れたりすることがあります。

付属品	レンジ	オーブン	グリル
角皿 	×	○	○

容器の種類：金属	レンジ加熱のとき	ヒーター加熱のとき
アルミ・ホーロー などの金属容器、 金網、金串 	使えません とくに金網、金串は火花が飛ぶことがあります。	使えます ただし、取っ手が樹脂の物は使えません。
容器の種類：陶磁器・漆器	レンジ加熱のとき	ヒーター加熱のとき
陶器・磁器 	使えます ただし、金・銀粉、金・銀箔使用の容器は火花が飛ぶことがあるので使えません。電波で容器が熱くなるものがあります。やけどに注意してください。	使えません ただし、耐熱性のある陶器、磁器土鍋、グラタン皿などは使えます。
漆器 	使えません 塗りが剥がれたり、ひびが入る恐れがあります。	使えません
容器の種類：その他	レンジ加熱のとき	ヒーター加熱のとき
木・竹・紙製品 	使えません スパークしたり、燃えたりすることがあります。ただし、らくらくベーカーでは、耐熱加工を施した紙やオープンシートを使うことができます。	使えません ただし、耐熱加工を施した紙やケーキ用の硫酸紙は使えます。*1 *1：庫内底面に敷いて使わないでください。(指定されたメニューを除く)
アルミホイル 	使えません 火花が飛ぶことがあるので使えません。ただし、この取扱説明書に記載している使いかたであれば使えます。 解凍：29ページ 酒のかん：38ページ	使えます 角皿に敷いたり、焼き色の加減をするときやホイル焼きに使います。
ラップ (耐熱温度 140℃以上) 	使えます ただし、油分の多い料理は高温になるので使えません。ポリエチレン製のラップは溶けて燃えることがあるので使えません。	使えません 高温になり、溶ける恐れがあります。

お願い

ここに記載のない容器の使いかたについては、販売メーカーまたは容器の製造メーカーにお問い合わせください。

使いかたのポイント



準備

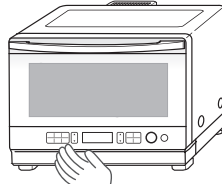

■ 付属品・容器は加熱(メニュー)に合ったものを利用する

- 「使える容器・使えない容器」(18~19ページ)と料理集を参照してください。
- レンジ加熱のときは、角皿は使用できません。(表示部にが表示されます)
→火花が飛び、故障の原因になります。



■ 取扱説明書・料理集をよくみて準備する

- 本誌に記載してある材料・分量・調理方法を守ってください。
→材料・分量・調理方法が違くと、仕上がりが悪くなる場合があります。
また場合によっては食品が発煙・発火する原因になります。



注意!

指定分量以外の場合や市販の料理本の料理は、手動で様子を見ながら加熱してください。

■ 庫内が熱いと調理できないことがある

- 自動メニュー1~4、8、13、23~25、発酵は庫内が冷めてから使用する。
→庫内が熱いと、温度センサーがうまく働かないことがあります。
14~15ページを参照して上手に活用しましょう。

食品を入れる

設定

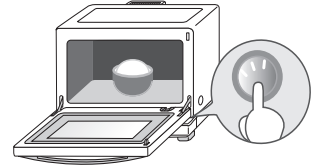

■ 自動加熱の設定のしかた

- 「1-1 ごはん」「1-2 おかず」
「あたため・スタート」キーを押すと、すぐにあたためが始まります。



1回押すと「ごはん」
2回押すと「おかず」

• 自動メニュー 2~7

「ワンタッチ」キーを押してメニューを選び、「あたため・スタート」キーを押すと加熱が始まります。



• 自動メニュー 8~26

「オートメニュー」キーでメニューを選び、「あたため・スタート」キーを押すと加熱が始まります。



● お好みの仕上がりにしたいときは

→「1-1 ごはん」「1-2 おかず」

スタートしたあとに「温度・仕上がり」で設定します。(スタート後10秒以内に)



→自動メニュー 2~25

メニューを選び、「温度・仕上がり」で設定します。



または



スタート後10秒以内であれば設定を変更することができます。

調理中

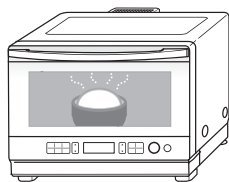

■調理中

- 自動調理中にとびらを開けたときは、「とりけし」を押し、手動加熱で様子を見ながら加熱してください。

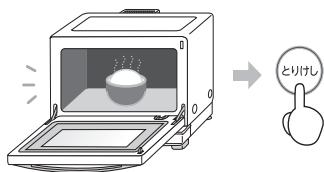

• オープン調理のとき

→室温・形・量・大きさ・初期温度・電源電圧などにより、焼き上がりの状態が変わります。

加熱途中で食品の上下前後を入れ替えたり、部分的にアルミホイルをかけると上手に仕上がります。

調理終了後

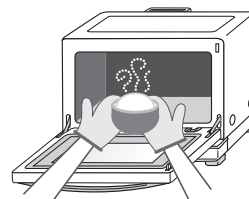

■取り出すとき

●熱くなっているので気をつける

- 取り出した角皿は熱に弱い場所には置かないでください。
- 市販のミトンを両手に使用して、素手で直接角皿などに触れないでください。
→ミトンは厚手のものを使用してください。やぶれていたり、水にぬれたものは使用しないでください。

■追加加熱するときは

●繰り返して作るときは

→自動メニュー1~4、8、13、23~25、発酵は庫内が熱い場合は冷めるまで待つか、手動で様子を見ながら加熱をしてください。

●加熱が足りないときは

→手動で様子を見ながら加熱をしてください。(36~42ページ)

庫内のカラ焼き・脱臭

- ★小鳥などの小動物は別の部屋に移し、換気のために換気扇を回すか窓を開けてください。
- ★初めてお使いのときは、脱臭を行って庫内の油を焼き切っておきます。(カラ焼き)
最初、煙が出たり、臭いがしますが、故障ではありません。

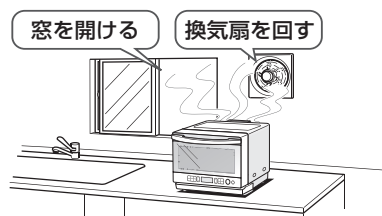

庫内の臭いが気になるときは庫内の汚れをふき取ってから脱臭しましょう



庫内のカラ焼き・脱臭

1 庫内には何も入れないで、とびらを閉める

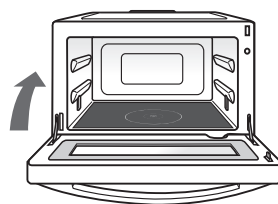

2 **オートメニュー (8-26)** を押して **26 脱臭** を選ぶ

3 **1あたためスタート** を押す

▶ 脱臭開始



▶ **ブザーが3回鳴り、脱臭終了**
・表示部に「高温」が出ます。

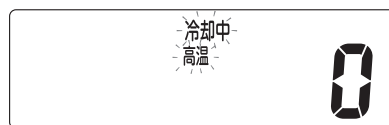
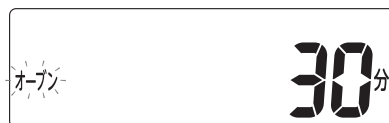

4 とびらを開け、温度が下がるのを待つ

- ・とびらのガラス面や庫内が熱くなっているので、ご注意ください。
- ・繰り返して脱臭をしないでください。



「あたため」おすすめガイド

●ごはん

→あたためキー「1-1 ごはん」で

→ 24～25 ページ



●冷凍したごはん

→ワンタッチキー「3 冷凍ごはん」で

→ 26・28 ページ



●牛乳

→ワンタッチキー「2 牛乳」で

→ 26～27 ページ



●お酒・コーヒー・水などの飲みもの

→手動の「レンジ」で出力と時間を設定して

→ 36～38 ページ



●肉や魚の解凍

→ワンタッチキー「4 解凍」で

→ 26・29 ページ



* さしみの解凍は、「レンジ100W」で様子を見ながら解凍してください。(36～38ページ)

●冷凍ゆで野菜

→手動の「レンジ」で出力と時間を設定して

→ 36～38 ページ

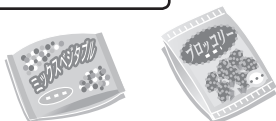

* コーンやミックスベジタブルなどは多めに水をふって耐熱容器に移し替えてください。

●おかず

→あたためキー「1-2 おかず」で

→ 24～25 ページ

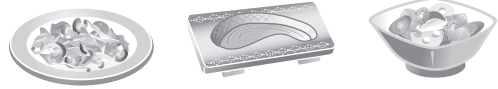

●冷凍したおかず

●市販の調理済み冷凍食品(コロッケなど)

→手動の「レンジ」で出力と時間を設定して

→ 36～38 ページ



* 市販品は、パッケージの記載内容を参考にして、様子を見ながらあたためてください。

●揚げ物、焼き物などの調理済み食品

→オートメニュー「9 カラッとグルメ」で

→ 30・32 ページ



●惣菜パン・バターロール・フランスパン

→オートメニュー「10 ふっくらパン」で

→ 30・32 ページ

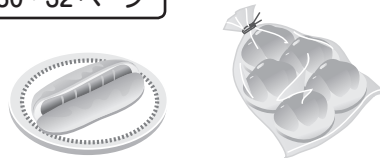

* バターロール・フランスパンは仕上がり〔弱め〕で。
* 食パンのトーストは87ページを参照してください。

●中華まん

→手動の「レンジ」で出力と時間を設定して

→ 36～38 ページ



時間・温度を合わせずに自動調理

あたため (ごはん・おかず)

★あたためには「1-1 ごはん」「1-2 おかず」の2種類があります。

★冷凍したごはんは、「3 冷凍ごはん」であたためてください。(26・28ページ)

★冷凍したおかずは、手動の「レンジ」で様子を見ながらあたためてください。(36~38ページ)

ごはんをあたためたいとき

1度押すと 1-1 ごはん

おかずをあたためたいとき

2度押すと 1-2 おかず

警告



禁止

100g未満の食品は 自動調理であたためない

食品の温度が正しく検知できず過加熱となり、食品が発火する原因になります。

- 手動で様子を見ながら、あたためてください。



禁止

飲みものは、「あたため」キーであたためない

過加熱により、取り出すときに突然沸騰し、やけどの原因になります。

- 牛乳は「牛乳」キーを使い、お酒・コーヒー・水などは38ページの時間を参考に手動で様子を見ながらあたためてください。

— 手動調理 —

レンジ	オープン 発酵	グリル
10分	1分 100g	10秒 10g



レンジ 標準

1-1



— ワンタッチ —

2牛乳	3冷凍ごはん
1杯・2杯	1杯・2杯
解凍 (グラム)	カアライ

あたため
スタート

とりけし

おかず 2度押し

例：ごはんをあたためる

1

食品(ごはん)を入れる

- 食品の量にあった耐熱性の容器に入れ、**円を目安に庫内中央に置きます。**

角皿は
使えません

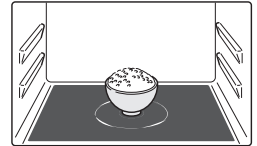

2

あたため スタート を押す

おかず 2度押し

- とびらを閉めて1分以内に押ししてください。

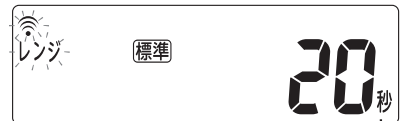

途中から残り時間を表示します。↓

押すごとに 1-1 ごはん ↔ 1-2 おかず と変わります。(5秒間)

▶ 加熱開始



▶ ブザーが3回鳴り、加熱終了

- 取り忘れるとブザーが1分おきに鳴ります。(5分間)
- 調理終了後、「冷却中」が点滅し、機械室などをファンで冷却することがあります。冷却ファン動作中は、電源プラグを抜かないでください。ファンが動作中でも調理できます。(ただし、使用できない自動メニューがあります)

容器が熱くなっています
取り出しには
気を付けて



■ お好みの仕上がりを選ぶには

→ スタート後10秒以内に「温度・仕上がり」で強め弱めを加減する

- を押すと〔強め〕、 を押すと〔弱め〕になります。強め、弱めともに1、2、3があります。



■ 調理終了後、

さらにあたためたいとき

→ 手動の「レンジ」で様子を見ながら行う(36~37ページ)

あたためを上手に使うコツ

もう読みましたか？



守っていただきたいこと (14～15 ページ)
使いかたのポイント (20～21 ページ)

■ 1-1 ごはん

◆冷蔵や常温のごはんをあたためます。

- 一度にあたためられる量…100～300g (ごはん1杯150g)
- ラップをしないであたためます。
 - ・かたまりはほぐし、冷蔵のごはんなどかためのものは水を振りかけます。
- 2杯のときは〔強め〕であたためてください。



■ 1-2 おかず

◆冷蔵や常温のおかずをあたためます。

- 一度にあたためられる量…100～300g (1人分の目安150g)
- ラップをしないで、次のようにあたためます。
 - ・煮物…煮汁を切ります。
 - ・蒸し物…パサついているときは霧を吹きます。
 - ・汁物…仕上がりを〔強め〕に設定します。
 - ・焼魚、焼肉…仕上がりを〔弱め〕に設定します。
- 量が多いときは、〔強め〕であたためてください。
- カレーや八宝菜のようなとろみのある食品は
 - ・深めの器に入れ、汁気が飛ぶのを防ぐためにラップをします。
 - ・〔強め〕に設定して、あたたまったら全体を混ぜ合わせてください。



■ 複数の食品をあたためるときは

- ・食品は中央に寄せて置きます。
- ・食品の分量や初期温度をそろえます。
食品の分量が極端に異なったり、あたためる前の食品に温度差があると、均等にあたたまりません。

● 食品の状態によってはうまくあたたまらない場合があります。

→加熱不足のときは、手動の「レンジ」で様子を見ながらあたためてください。

時間・温度を合わせずに自動調理

ワンタッチ

牛乳/解凍/冷凍ごはん/ノンフライ

★27～29ページで「上手に使うコツ」の説明をしています。ノンフライは58～61ページをご参照ください。

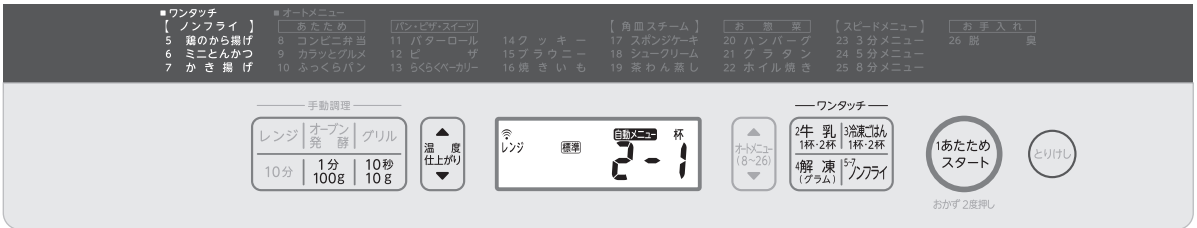

例：牛乳をあたためる

1 食品を入れる

・指定の位置に置きます。

角皿は
使えません

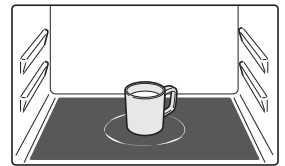

2 牛乳 1杯・2杯 を押す

※メニューは右のように切り換わります。

2牛乳 1杯・2杯 2-1杯 ↔ 2-2杯

3冷凍ごはん 1杯・2杯 3-1杯 ↔ 3-2杯

4解凍 (グラム) 押したあとに 1分 100g 10秒 10g で重さを合わせます。(最大600g)

5-7 ノンフライ 5 鶏のから揚げ → 6 ミニとんかつ
7 かき揚げ

3 1あたためスタート を押す

▶ 加熱開始



▶ ブザーが3回鳴り、加熱終了

- ・取り忘れるとブザーが1分おきに鳴ります。(5分間)
- ・調理終了後、「冷却中」が点滅し、機械室などをファンで冷却することがあります。冷却ファン動作中は、電源プラグを抜かないでください。ファンが動作中でも調理できます。(ただし、使用できない自動メニューがあります)

●メニューによっては途中から残り時間を表示することがあります(表示例：牛乳)

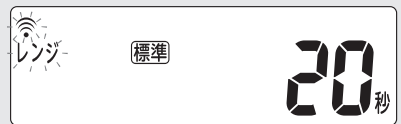

容器が熱くなっています
取り出しには
気を付けて



■お好みの仕上がりを選ぶには

- 手順 2 でメニューを選んだ後、「温度・仕上がり」を押して加減する
- ・強め、弱めとも1、2、3があります。
- ・スタート後でも、10秒以内であれば変更できます。



■途中で加熱時間を増減したいとき (5～7のみ)

- 「スタート」を押して、残り時間が表示された後、「温度・仕上がり」を押して加熱時間を1分ずつ増減する

■調理終了後、さらに加熱したいとき

- 手動調理で様子を見ながら行う(36～41ページ)

警告



禁止

飲みものは加熱しすぎない

飲みもの(コーヒー、牛乳、豆乳、水)などの液体は、取り出すときに突然沸騰し、やけどの原因になります。また、容器が熱くなり、割れたり溶ける原因になります。

- ・飲みものはあたためる前後にスプーンなどでよくかき混ぜてください。

上手に使うコツ

牛乳

操作は 26 ページ



もう読みましたか?

守っていただきたいこと (14 ~ 15 ページ)

使いかたのポイント (20 ~ 21 ページ)

2 牛乳

角皿は
使えません

★押すごとに 2-1杯 ↔ 2-2杯 と変わります。

(過加熱の原因となりますので、杯数を選択するときに、よく確認してください)

- 一度にあたためられる量…2-1杯：1杯、2-2杯：2杯

- マグカップは庫内中央に置きます。

2杯の場合は中央に寄せて置いてください。

庫内中央以外に置くと温度センサーが正しく検知できず、沸騰の恐れやぬるくなることがあります。

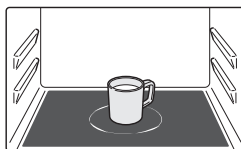

マグカップ1個

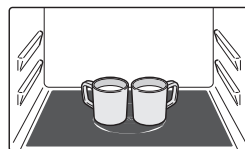

マグカップ2個

- 容器の種類・大きさ・牛乳の量を守ってください。

容器の種類・大きさ・牛乳の量が違うと、温度センサーがうまく働かない場合があります。

- 容 器…背が低く広口のマグカップ。

マグカップは右の大きさのものを目安にお使いください。

- 1杯の量…200mlを基準としています。

(基準より少ない場合は、沸騰する恐れがあります)

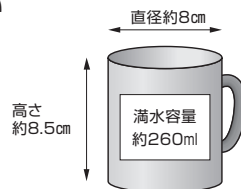

- 取り出すとき、牛乳が突然沸騰し、飛び散ってやけどの原因になることがあります。

- あたためる前後に牛乳をスプーンなどでよくかき混ぜてください。
- あたためた後は、少し時間をおいて取り出してください。



突沸に
注意!

- 容器の種類・大きさや牛乳の量が異なる場合には

→手動の「レンジ」で様子を見ながらあたためてください。(36~38ページ)

- お酒・コーヒー・水などの飲みものは

→手動の「レンジ」で様子を見ながらあたためてください。(36~38ページ)



もう読みましたか？

守っていただきたいこと (14～15 ページ)
 使いかたのポイント (20～21 ページ)

3 冷凍ごはん

角皿は
使えません

◆冷凍ごはんをあたためます。

★押すごとに 3-1杯 ↔ 3-2杯 と変わります。

- 一度にあたためられる量…3-1杯：1個 (1個は150g)
3-2杯：2個

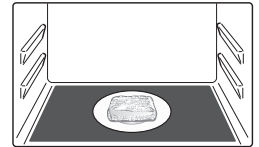

- ごはんの冷凍のしかたは下記をご覧ください。
- ラップに包んである冷凍ごはんを皿にのせてあたためます。
ラップの重なっているほうを下にして、皿にのせます。

● 2個の冷凍ごはんをあたためるとき

- 中央に寄せて置きます。
- ごはんの量をそろえます。
ごはんの量が極端に異なると均等にあたためられません。

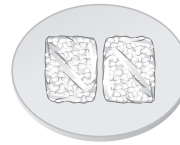

- 厚みがある場合など、ごはんの状態によってはうまくあたためられない場合があります。
→加熱不足のときは、手動の「レンジ」で様子を見ながらあたためてください。(36～37ページ)

◆◆ごはんの冷凍のしかた◆◆

- 1個150g(茶わん約1杯分)を厚さ2～3cmで平らな形に整え、ラップでぴったりと包みます。
丸めたり、大量のごはんをひとまとめにすると、中まであたためにくくなります。
保存容器や保存袋などに入れると、自動あたためではうまくあたためられません。
- ごはんはなるべく炊きたてのあつあつのものを用意しましょう。
あつあつの状態でラップに包むと、蒸気を逃がさず保存できるので、あたためても乾燥しにくくなります。



厚さ2～3cm

4 解凍

角皿は
使えません

◆肉や魚の解凍。

はがせたり、ほぐせたり、包丁で切れるくらい解凍。

→さしみの解凍は、「レンジ100W」で様子を見ながら解凍してください。(36～38ページ)

★「4 解凍」キーを押したあと、「グラム合わせ」キーで重さを設定します。

●一度に解凍できる量…100～600g

• 初めに食品の重さをはかっておきます。

●ラップやふたをしないで、発泡トレイのまま解凍する。

• 発泡トレイがない場合は、平らな皿に置いてください。

●冷凍庫から出してカチコチの状態ですぐに解凍する。

●解凍する食品の厚さ、複数解凍するとき。

• 上手に解凍できる厚さは3cmまで。厚さは均一にして、周囲に薄いところがないように準備します。同時に2つ以上解凍するときは同じ種類、同じ大きさのものをそろえます。

●かたまり肉やひき肉は、仕上がりを〔強め〕に設定してください。

●アルミホイルで、変色や煮えを防ぐ。(19ページ)

• 魚など不均一な形の場合に、薄い・細い部分に巻いて、加熱しすぎを防ぎます。

●庫内を十分冷ましてから解凍する。

• 「スタート」キーを押したあと、表示部に「C2」「高温」が表示されたときは、「とりけし」を押し、とびらを開けて庫内温度が下がるまでお待ちください。

●解凍するものによっては、部分的に煮えたり、かたいところが残ったりすることがあります。

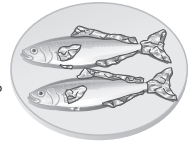
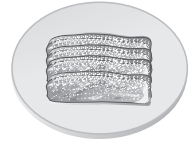
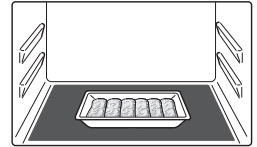

■解凍する食品の分量が100g未満の場合や解凍不足のときは

→手動の「レンジ100W」で様子を見ながら解凍してください。(36～37ページ)

上手な冷凍をして、上手に解凍しましょう！

- 食材は新鮮なものを用意し、冷凍してください。
- 食材は薄く(2～3cm)、1回分ずつ平らな形にそろえてください。重ねたり、かたまり状にすると上手に解凍できません。

時間・温度を合わせずに自動調理 オートメニュー

★31～33ページで、オートメニュー8～10、13の「上手に使うコツ」を説明しています。



基本操作

※メニューによっては操作が一部異なります。料理集を参照して手順を進めてください。

1 食品を入れる

- 指定の位置に置きます。

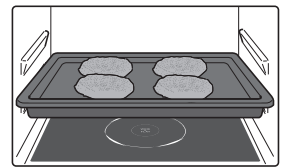

2 オートメニュー (8~26) を押してメニュー番号を選ぶ

- 表示部にメニュー番号8～26が表示されるので、メニュー番号に合わせてください。

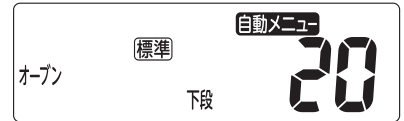

3 1あたためスタート を押す

- ▶ 加熱開始



- ▶ ブザーが3回鳴り、加熱終了

- 取り忘れるとブザーが1分おきに鳴ります。(5分間)
- メニューによっては、加熱終了後表示部に「高温」がでます。

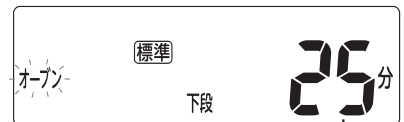

残り時間が表示されます。

容器が熱くなっています。
取り出しには
気を付けて。



■ お好みの仕上がりを選ぶには

→手順 2 でメニューを選んだ後、「温度・仕上がり」を押して加減する

- 強め、弱めとも1、2、3があります。
- スタート後も、10秒以内であれば変更することができます。



■ 加熱終了後にさらに加熱したいとき

→手動調理で様子を見ながら行う
(36～42ページ)

■ 途中で加熱時間を増減したいとき (9～22のみ)

→「スタート」を押して、残り時間が表示された後、「温度・仕上がり」を押して加熱時間を1分ずつ増減する

- 9、10、13はオープン加熱中のみ増減できます。

8 コンビニ弁当：(加熱の目安時間 約1分20秒)

◆コンビニエンスストアやスーパーマーケットなどで購入したお弁当をあたためます。

角皿は
使えません

- 一度にあたためられる量…一人分(お弁当1個)
- あたためかた…お弁当は包装をはずさず、円を目安に庫内中央に直接置いてあたためます。
(しょうゆやマヨネーズなどの調味料は必ず取ってください)

※さらにあたためたいときは、手動の「レンジ」で様子を見ながら行ってください。

あたためることができる弁当

コンビニエンスストアやスーパーマーケットで売られているもの
(「レンジ加熱」の表記のあるもの)
ごはん・おかずが分かれている
幕の内弁当など(1辺が約19cm以下)

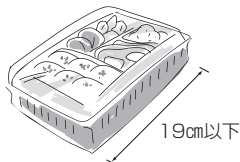

(1辺が19cmよりも大きくて、庫内底面に置く大きさのものは、「温度・仕上がり」〔強め〕であたためてください。)

加熱後の弁当の状態

弁当の種類によって、あたたまり具合が異なります。

- 揚げものは熱めに、厚みのある食品は少しぬるめに仕上がることがあります。
- 漬けものなどもあたたまります。

あたためることができない弁当

お弁当屋さんの持ち帰り弁当
(「レンジ加熱」の表記のないもの)

どんぶりもの

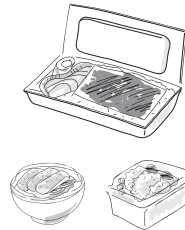

浅い容器に入っている焼きそばやスパゲティなど



から揚げ・しゅうまいなどの小分けのお惣菜



おにぎり



上手にあたためるために

- 1個ずつあたためる
 - 2個同時に入れたり、上下に積み重ねると上手にあたたまりません。
- 購入後、なるべく早めにあたためる
 - 買ってきたお弁当(食品の温度は約20℃)をすぐにあたためます。
 - 冷蔵庫に保存した場合は、仕上がり〔強め〕であたためます。
- 容器を確認する
 - コンビニエンスストアやスーパーマーケットで売っているお弁当以外は電子レンジ加熱に向かない容器(発泡スチロールなど)を使っている場合があるため、あたためないでください。
- 卵は加熱しない
 - ゆで卵や目玉焼きが丸のまま入っている場合は、破裂する恐れがあるため取り出してください。

9 カラッとグルメ：(加熱の目安時間 約9分)

角皿は
使いません

◆常温の揚げ物・焼き物、市販の調理済み食品を、レンジとヒーターであたためます。

- 一度にあたためられる量…100～200 g
- あたためかた…包装・容器をはずし、庫内底面にオープンシートを敷き、その上に食品を置いてあたためます。

※熱さの好み、種類、個数によって仕上がりで加減します。
 ※冷蔵の調理済み食品は仕上げ〔標準〕～〔強め〕で加熱してください。
 ※市販の調理済み冷凍食品は加熱できません。

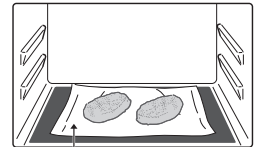

オープンシート

●包装・容器は取りはずし、アルミホイルも使わないで加熱

レンジとヒーターの組み合わせ加熱です。

- アルミホイルなどの金属は火花が飛ぶことがあるので絶対に使わないでください。
- ラップやビニールなどの熱に弱い包装は取りはずしてください。食品は容器などに移さず、必ずオープンシートの上に直接置いてあたためます。



お願い

- 庫内が熱くなっているので、気を付けて取り出してください。

10 ふっくらパン：(加熱の目安時間 約5分)

角皿は
使いません

◆市販のパン(ホットドックなどの惣菜パン)を、ヒーターとレンジでパンはふっくら具も一緒にあたためます。

- 一度にあたためられる量…惣菜パン・1個分(1個約100 g)
- あたためかた…包装・容器をはずし、庫内底面にオープンシートを敷き、その上に食品を置いてあたためます。

※冷凍したパンは自然解凍してからあたためてください。
 ※熱さの好み、パンの初期状態(冷蔵/常温)、量によって「温度・仕上げ」で加減します。
 ※バターロールやフランスパンは、仕上げ〔弱め〕であたためてください。
 ※食パンのトーストは、87ページを参照してください。

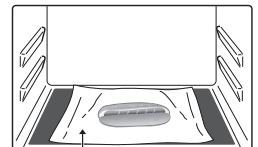

オープンシート

●包装・容器は取りはずし、アルミホイルも使わないで加熱

- レンジとヒーターの組み合わせ加熱です。アルミホイルなどの金属は火花が発生することがあるので絶対に使わないでください。またラップやビニールなどの熱に弱い包装は取りはずしてください。容器などに移さず、必ず直接オープンシートにのせて、庫内中央に置きます。



13 らくらくベーカリー

◆レンジを使って発酵時間を短縮。

生地作りから焼き上げまで設定もおまかせ。簡単にパンが作れます。

- 作りかた … 料理集81ページの手順に従って作業を進めてください。
一次発酵・成形発酵・焼き上げの各段階で、調理工程が一度止まります。
「スタート」を押すと、次の工程に進みます。
- 調理工程

一次発酵(レンジ約7分) → 成形発酵(レンジ約6分) → 焼き上げ(オーブン約20分)

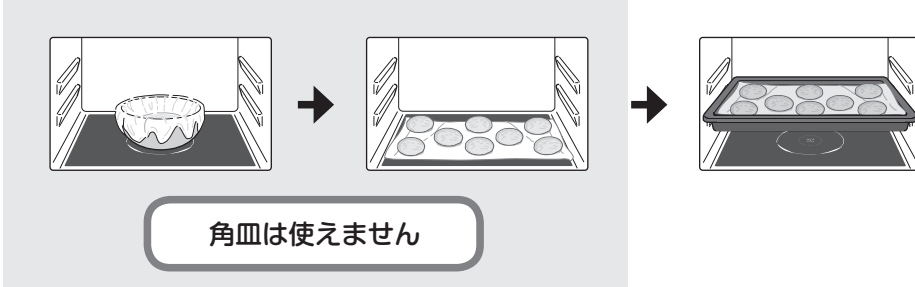

※お好みの焼き上がりにしたいときは、メニューを選んだ後、「温度・仕上がり」で加減します。
〔強め3〕、〔弱め3〕のみ、発酵時間が自動的に調整されます。

※焼き上げ途中で調理時間を増減したいときは、加熱中(残り時間が表示された後)に、「温度・仕上がり」を押して1分ずつ増減する。

※調理途中で残り時間が表示されます。表示される時間は、発酵から焼き上げまでを合計した時間です。各工程の残り時間ではありませんので、ご注意ください。

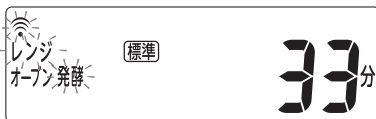



途中で残り時間が表示されます。
(発酵から焼き上げまでの合計時間が表示されます)

■付属品に注意する

- 一次発酵と成形発酵はレンジ加熱なので、角皿は使えません。
角皿や金属製の容器、耐熱性ではない容器は使えませんので、調理前にご確認ください。

自動メニュー一覽

●お手入れ（26 脱臭）については、
22 ページをご覧ください。

	メニュー 番号	メニュー名 参照ページ		加熱方法	使用する付属品		
（操作は24ページ） あたため	1-1	ごはん	25ページ	レンジ	角皿は使いません		
	1-2	おかず	25ページ				
ワンタッチ（操作は26ページ） ノンフライ	2	牛乳	27ページ				
	3	冷凍ごはん	28ページ				
	4	解凍	29ページ				
	5	鶏のから揚げ	58ページ			ヒーター	
	6	ミニとんかつ	59～60ページ				
	7	かき揚げ	60～61ページ				
	オートメニュー（操作は30ページ） あたため	8	コンビニ弁当	31ページ	レンジ	角皿は使いません	
9		カラッとグルメ	32ページ	レンジ + ヒーター			
10		ふっくらパン	32ページ	レンジ + ヒーター			
パン・ピザ・スイーツ		11	バターロール	84ページ	ヒーター		
		12	ピザ	86～87ページ			
		13	らくらくベーカリー	（発酵） （焼き上げ）	レンジ ヒーター	角皿は使いません 	

		メニュー 番号	メニュー名 参照ページ	加熱方法	使用する付属品	
オートメニュー (操作は30ページ)	パン・ピザ・スイーツ	14	クッキー 88～89ページ	ヒーター		
		15	ブラウニー 97ページ			
		16	焼きいも 98ページ			
	角皿スチーム	17	スポンジケーキ 90～91ページ	ヒーター (角皿スチーム)		
		18	シュークリーム 92～93ページ			
		19	茶わん蒸し 62ページ			
	お惣菜	20	ハンバーグ 54ページ	ヒーター		
		21	グラタン 57～58ページ			
		22	ホイル焼き 55ページ			
	スピードメニュー	23	3分メニュー 65～67ページ	レンジ		角皿は使えません
		24	5分メニュー 68～72ページ			
		25	8分メニュー 72～76ページ			

出力・時間を合わせて レンジで調理する



例：ごはんをあたためる

1 食品を入れる

- 食品の量にあった耐熱性の容器に入れ、円を目安に庫内中央に置きます。

角皿は
使えません

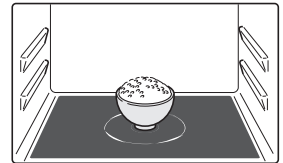

2 レンジ を押す

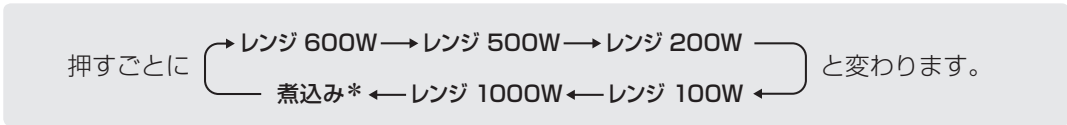

* 煮込みを選ぶと、初めに設定する600Wが表示されます。

3 を押して時間を合わせる

10分	1分 100g	10秒 10g
-----	------------	------------

- 最大設定時間
レンジ1000W : 3分
レンジ600W、500W : 30分
レンジ200W、100W : 90分

■ 煮込みのときは
煮込みは600W(強)→200W(弱)の組み合わせの設定ができます。
600W(強)の時間を合わせた後、もう一度「レンジ」を押し、200W(弱)の時間を合わせる。

4 1あたためスタート を押す

▶ 加熱開始



▶ ブザーが3回鳴り、加熱終了

- 取り忘れるとブザーが1分おきに鳴ります。(5分間)
- 容器が熱くなっているので、気を付けて取り出してください。
- 調理終了後、「冷却」が点滅し、機械室などをファンで冷却することがあります。冷却ファン動作中は、電源プラグを抜かないでください。ファンが動作中でも調理できます。(ただし、使用できない自動メニューがあります)



- 手動1000Wで繰り返しご使用になった場合、電気部品の保護のため調理途中で出力が600Wに切り換わります。
- レンジ調理の開始時および途中に「ジー」と音がすることがありますが、調理時の動作音ですので故障ではありません。

警告



食品は加熱しすぎない

食品の加熱しすぎは、発煙・発火の原因となります。

- 調理中、様子を見ながらあたためてください。

禁止



飲みものは加熱しすぎない

飲みもの(コーヒー、牛乳、豆乳、水)などの液体は、取り出すときに突然沸騰し、やけどの原因になります。また、容器が熱くなり、割れたり溶ける原因になります。

- 飲みものはあたためる前後にスプーンなどでよくかき混ぜてください。
- 調理中、様子を見ながらあたためてください。

禁止

煮込み

- 初めに600W(強)、次に200W(弱)で加熱します。
- 操作3で、まず600Wの時間を合わせ、もう一度「レンジ」を押し、200Wの時間を合わせて「スタート」を押します。
- レンジ600Wの加熱が終わると、続けてレンジ200Wの調理残り時間が表示されます。

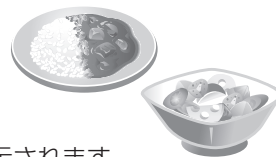

途中で調理時間を増減したいとき

→加熱中に「温度・仕上がり」を押して、調理時間を1分ずつ増減する

- 1000W、600W、500Wの残時間表示が5分以下のときは、10秒単位の増減になります。
- 1回の調理で設定できる時間は増やせる時間を含め、1000Wで3分、600W・500Wで30分、200W・100Wで90分までです。

出力の使い分け目安

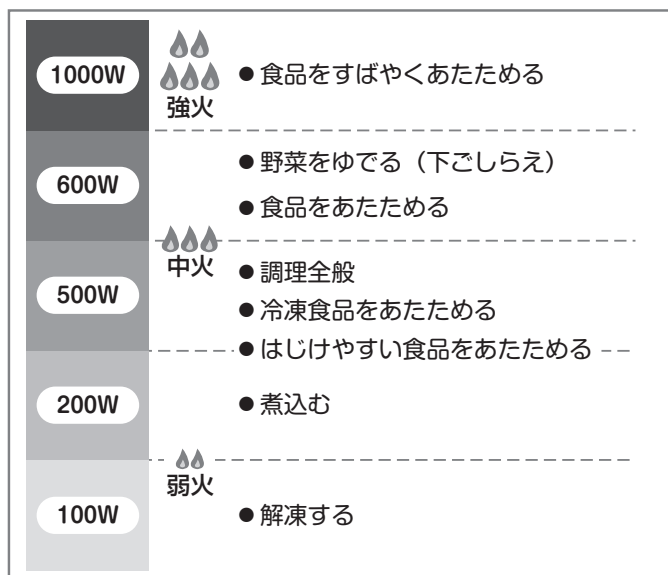

調理内容に合わせてラップを使う

- あたためはラップ不要ですが、メニューによってはラップをかけてあたためます。詳しくはレンジ加熱の設定時間の目安(38~39ページ)や料理集を確認してください。

冷凍食品

市販の冷凍食品をあたためるときは、パッケージに記載の出力と、加熱時間を参考にしてください。ポップコーンはパッケージの加熱方法に従って、様子を見ながら調理してください。加熱時間は目安ですので、あたための過不足があるときは、様子を見ながら時間を調節してください。

お願い

ミックスベジタブルの少量でのあたためはしないでください。火花が出て焦げたり、発煙・乾燥することがあります。

レンジ加熱の設定時間の目安

⚠ 警告



食品は加熱しすぎない

食品の加熱しすぎは、発煙・発火の原因となります。

- 調理中、様子を見ながらあたためてください。

禁止



飲みものは加熱しすぎない

飲みもの(コーヒー、牛乳、豆乳、水)などの液体は、取り出すときに突然沸騰し、やけどの原因となります。また、容器が熱くなり、割れたり溶ける原因となります。

- 飲みものはあたためる前後にスプーンなどでよくかき混ぜてください。
- 調理中、様子を見ながらあたためてください。

禁止

★ 出力と時間を設定する調理時間の目安です。

● 容量の単位：ml=cc

● 常温：約20℃、冷蔵：約10℃、冷凍：約-20℃

ラップあり…○／ラップなし…×

あたため (レンジ600W)

メニュー名	分量	目安時間	ラップ
ごはん	1杯(150g)	約1分	×
どんぶりもの	1杯(340g)	約2分50秒	×
スープ・みそ汁	1杯(150ml)	約1分40秒	×
野菜の煮物	150g	約1分20秒	×
カレー・シチュー	200g	約2分10秒	○
シューマイ	6個(100g)	約50秒	×
中華・肉・あんまん	1個(100g)	約50秒	○
バターロール	2個(70g)	約20秒	×
調理パン	1個(110g)	約30秒	×

冷凍した食品のあたため (レンジ600W)

メニュー名	分量	目安時間	ラップ
ごはん(冷凍)	1杯(150g)	約2分30秒	○
カレー・シチュー(冷凍)	300g	約8分50秒	○
シューマイ(冷凍)	10個(150g)	2分40秒～ 3分20秒	○
中華・肉・あんまん(冷凍)	1個(100g)	約2分	○

- ラップをしてあたためます。
- カレーなどトロみのある食品は、あたたまったら全体を混ぜ合わせてください。

のみもの (レンジ600W)

メニュー名	分量	目安時間	ラップ
牛乳(冷蔵)	1杯(200ml)	約1分50秒	×
酒かん(常温)	とっくり1本*1 (160ml)	約50秒	×
水(常温)	1杯(200ml)	約1分40秒	×
コーヒー(常温)	1杯(150ml)	約1分20秒	×

*1：とっくりの首の細い部分にアルミホイルを巻くと、首の部分の加熱しすぎを防ぐことができます。

冷凍の肉・さしみの解凍 (レンジ100W)

メニュー名	分量	目安時間	ラップ
肉	100g	約5分30秒	×
	200g	約8分	×
	400g	約14分	×
	600g	約18分	×
さしみ	100g	約3分30秒	×
	200g	約5分	×
	400g	約9分	×
	600g	約11分	×

冷凍ゆで野菜の解凍 (レンジ600W)

メニュー名	分量	目安時間	ラップ
枝豆	100g	約2分30秒	○
さといも	100g	約2分20秒	○
かぼちゃ	150g	約3分	○

野菜のゆでかた

野菜のゆでもの (レンジ600W)

	メニュー名	分量	目安時間	ラップ
葉菜	ほうれん草	100g	約1分40秒	○
	キャベツ	100g	約1分20秒	○
	ブロッコリー	100g	約1分20秒	○
根菜	じゃがいも	1個(150g)	約3分30秒	○
	さといも	100g	約2分40秒	○
	かぼちゃ	150g	約4分	○
	にんじん	100g	約3分30秒	○

角皿は
使えません

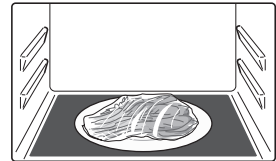

■ 葉菜：ほうれん草／ブロッコリー／キャベツなど

● ゆでかた…水洗いして食品のみをラップで包み、平皿にのせて加熱します。

- 葉と茎を交互に重ね、太い茎には十字に包丁を入れて、ラップで包みます。
- できるだけ幅広く包み、平皿からはみ出さないようにします。
- 量が多いときは半分に分けてラップで包みます。

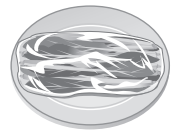

■ 根菜：じゃがいも／さといも／かぼちゃなど

● ゆでかた…水洗いして平皿にのせ、平皿ごとラップをして加熱します。

丸ごとゆでるとき

- 平皿ごとラップをして加熱し、加熱後は庫内から取り出し、ラップをしたまましばらく(約5分)おいておきます。(食品が乾きやすいので、ラップは取らずにおいておきます)
- 2個以上のときは仕上がりを同じにするため、大きさをそろえます。
- 丸くて高さのある大きなじゃがいもは長めに加熱したり、途中で上下をひっくり返したりしてください。



切ってゆでるとき

- 皮をむいて大きさをそろえて切り、水をふって平皿にのせ、平皿ごとラップをして加熱します。



小さく切った野菜や大きさの違う野菜をゆでるときは

- 多めに水をふって耐熱容器に入れ、ラップをして様子を見ながら加熱します。



温度・時間を合わせて

オーブン 予熱あり 予熱なし ・ 発酵で調理する



予熱あり

*角皿を入れて予熱するメニューがあります。料理集に従ってください。

1 庫内に何もセットしないで **オーブン発酵** を1回押す*

▶ 「予熱」を表示

2 **温度仕上がり** を押して温度を合わせる

• 設定温度：100～250°C

ただし、庫内が熱いとき(表示部に「高温」が点滅)は、電気部品保護のため、210°C以上の設定はできません。

3 **1あたためスタート** を押して予熱開始

▶ 予熱終了1分前に残り時間を表示



▶ ブザーが5回鳴り、「予熱終」が点灯

- 角皿を入れて予熱した場合は、角皿が熱くなっているのので、取り出しや食品をのせる際には気を付けてください。
- 予熱は約20分間保持されます。その間、何もしないと予熱が終了になります。

4 予熱が完了したら、食品を入れる

10分 1分 100g 10秒

を押して時間を合わせ、**1あたためスタート** を押す

• 最大設定時間：90分

• 調理温度を予熱温度と異なる温度に変更したいときは、時間を合わせてから **温度仕上がり** を押して10°Cずつ増減する。

▶ 加熱開始



▶ ブザーが3回鳴り、加熱終了

- 取り忘れるとブザーが1分おきに鳴ります。(5分間)
- 終了後、表示部に「高温」が出ます。
- 庫内や角皿などが熱くなっているので、気を付けて取り出してください。



お知らせ

- 室温・形・量・大きさ・初期温度・電源電圧などにより、焼き上がりの状態が変わります。加熱途中で食品の前後を入れ替えたり、部分的にアルミホイルをかけると上手に仕上がります。

使用する付属品

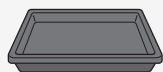
※ **オープン発酵** を押すごとに

オープン (予熱あり) → オープン (予熱なし) と変わります。
発酵 ←

予熱なし / 発酵

1 角皿に食品をのせ庫内に入れ、

オープン発酵 を2回押す※・発酵のときは **オープン発酵** を3回押す2 **温度仕上がり** を押して温度を合わせる

- 設定温度：100～250℃
ただし、庫内が熱いとき(表示部に「高温」が点滅)は、電気部品保護のため、210℃以上の設定はできません。
- 発酵設定温度：45℃、40℃、35℃、30℃

3 **10分 1分 10秒 100g 10g** を押して時間を合わせる

- 最大設定時間：90分

4 **1あたためスタート** を押す

▶ 加熱開始



▶ ブザーが3回鳴り、加熱終了

- 取り忘れるとブザーが1分おきに鳴ります。(5分間)
- 終了後、表示部に「高温」が出ます。
- 庫内や角皿などが熱くなっているので、気を付けて取り出してください。

設定温度について

オープンの設定温度は庫内の中心部を熱電温度計法により測定しています。(JISの測定法による)
市販の温度計で温度を測定すると、温度が合わないことがあります。

予熱とは

- 作る料理に適した温度にあらかじめ庫内をあたためておくことです。

■予熱中の温度の変更

→できません。

■設定温度と予熱温度の関係

→設定温度と同じ温度で予熱します。
ただし、設定温度が210℃以上のときは予熱温度は200℃になります。

■予熱時間の目安は

→200℃のとき、約11分です。
・予熱をする前の庫内温度や室温、電圧などにより、予熱時間は多少前後することがあります。

発酵

●庫内や付属品を十分冷ましてから発酵を行う

- 表示部に「C21」「高温」が表示されたときは、「とりけし」を押し、とびらを開けて庫内温度が下がるまでお待ちください。庫内温度が高いと発酵がうまくできません。

■途中で調理時間を変更したいとき

→加熱中に「温度・仕上がり」を押して1分ずつ増減する
・1回の調理で設定できる時間は増やせる時間を含め、90分までです。

■途中で調理温度を変更したいとき

→加熱中に「オープン」を押し、温度を表示中(5秒間)に「温度・仕上がり」を押して10℃ずつ増減する(発酵は除く)

時間を合わせて

グリルで調理する

使用する付属品



例：魚をグリルで焼く

1 食品を入れ、**グリル** を押す

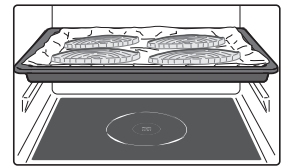

2 **10分 1分 100g 10秒 10g** を押して時間を合わせる

- 最大設定時間：30分

3 **1あたためスタート** を押す



▶ 加熱開始

- 両面にしっかり焼き色をつけるために、必ず加熱の途中で食品を裏返し、再び「スタート」を押します。
- 庫内や角皿などが熱くなっているので、気を付けて取り出してください。



▶ **ブザーが3回鳴り、加熱終了**

- 取り忘れるとブザーが1分おきに鳴ります。(5分間)
- 終了後、表示部に「高温」が出ます。
- 庫内や角皿などが熱くなっているので、気を付けて取り出してください。

■途中で調理時間を変更したいとき

→加熱中に「温度・仕上がり」を押して、1分ずつ増減する

- 1回の調理で設定できる時間は増やせる時間を含め、30分までです。

MEMO



お手入れのしかた お手入れはすぐにこまめにがポイントです

警告



プラグを抜く

お手入れのときは、電源プラグをコンセントから抜く

感電・けが・やけどの原因になります。



ぬれ手禁止

ぬれた手で電源プラグを抜き差ししない

感電の原因になります。



プラグを抜き冷めてから

本体の掃除は電源プラグを抜き、本体が冷めてから行う

感電や、やけどをする恐れがあります。

注意



禁止

食品や肉汁などで、汚れたままにしない
結露した水分はふき取る

電波がその部分に集中して、火花の発生・発煙・発火などの恐れがあります。また、さびの原因になります。

・付着した場合は、本体が冷めてから必ずふき取ってください。

キャビネット・とびら

かたくしぼった、ぬれ布巾でふく。

- ・ひどい汚れは薄めた台所用洗剤(中性)をしみ込ませた布巾でふき取り、必ず洗剤分をふき取ってください。

お願い

- ・水をかけないでください。さびたり故障したりすることがあります。

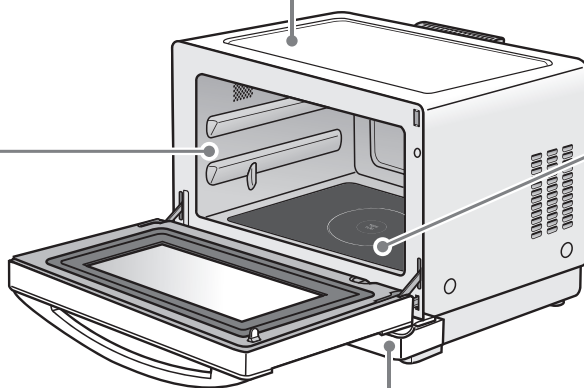

庫内・とびらの内側

かたくしぼった、ぬれ布巾でふく。

- ・落ちにくい汚れは、ぬれ布巾を汚れの上に置いて30分ぐらいふやかしてからふきます。

とびらパッキンに水滴や食品かすなどが詰まったら、やわらかい布などでふき取ってください。また、蒸気漏れがおこりやすくなるので、ひっぱらないでください。

お願い

- ・たわしやフォークなど先のとがった物でこすらないでください。傷付いたり、割れる原因になります。

水受け

しめらせた布巾などでふく。

- ・使い古しの割りばしなど細い棒の先にしめらせた布巾などを巻いて、水分や汚れをふき取ってください。
- ・牛乳などこぼしたときは、すぐにふき取ってください。

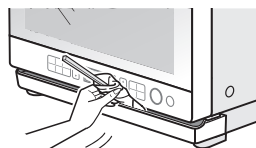

■お手入れしても庫内の臭いがとれないとき

庫内のカラ焼き・脱臭(22ページ)をしてください。臭いがやわらぎます。

■長期間で使用にならないとき

電源プラグをコンセントから抜き、各部をお手入れしてから、湿気やほこりがかからないようにして、おしまいください。

お願い

住宅家具用洗剤(アルカリ、酸性など)、オーブנקリーナー、クレンザー、ベンジン、シンナー、漂白剤、熱湯、可燃性ガス(LPGなど)入りスプレー洗剤やたわし、スポンジたわしの硬い部分、研磨剤入りナイロンたわし、金属たわしなどは使わないでください。

損傷、変色、変形、発煙、発火、さびなどの原因になります。また、汚れが落ちにくくなります。



禁止

スポンジたわし

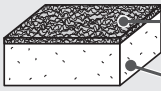

硬い部分(研磨剤入り不織布)は使わないでください。

スポンジ部で洗ってください。

研磨剤入りナイロンたわし

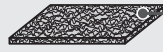

使わないでください。研磨剤が入っていないものをお使いください。

庫内底面

庫内底面の汚れはぬれ布巾ですぐふき取る。

レンジ使用時の汚れが、オープン使用時に焦げて黒くなる場合があります。

汚れが落ちにくいときは、汚れた部分に液体クレンザー(クリームクレンザー)を付け、2分程度おいて汚れにしみ込ませ、丸めたラップで強めにこすります。

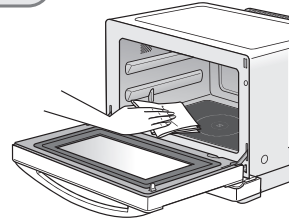

お願い

- 周囲のシリコンパッキンや庫内塗装面は傷が付くのでこすらないでください。
- 金属たわしや先のとがったものでこすったり、衝撃を与えたりしないでください。傷付いたり、割れることがあります。

角皿

柔らかいスポンジで汚れを落とし、十分に水気をふき取る。

汚れは洗い桶などの中で落とす。

- 汚れが気になるときは、台所用洗剤(中性)で洗ってください。

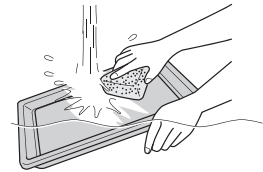

お願い

- 使用後、急冷しないでください。破損・変形することがあります。また、加熱直後に水をかけると蒸気が発生したり、熱いしぶきが飛びます。
- 金属たわしや先のとがったものでこすったり、落としたりしないでください。傷付いたり、変形することがあります。

お料理が上手にできないとき

項目	こんなときは	対処方法
ごはん・おかずのあたため	食品があたたまらない	<ul style="list-style-type: none"> ● 食品が金属容器・アルミホイルなどで、覆われていませんか。 ● あたためる分量が多すぎませんか。(25ページ) ● おかずは「あたため」キーを2回押して「1-2 おかず」であたためていますか。 ● 量が多いときは「強め」であたためてください。
	あたためであたためると熱くなりすぎる	<ul style="list-style-type: none"> ● 「温度・仕上がり」[弱め]であたためてください。 ● あたためる分量が少なすぎませんか。(25ページ)
	ごはんなどの食品がパサつく	<ul style="list-style-type: none"> ● あたためる前に霧を吹いたり、水を少しかけたりすると、しっとり仕上がります。
	煮物・煮魚などの煮汁が飛び散る	<ul style="list-style-type: none"> ● 汁気を切って深めの容器に入れてあたためます。
	カレーやシチューがあたたまらない	<ul style="list-style-type: none"> ● とろみのある食品は「1-2 おかず」[強め]であたためてください。
	冷凍ごはんがあたたまらない	<ul style="list-style-type: none"> ● 「3 冷凍ごはん」であたためていますか。「あたため」ではうまくあたためられません。 ● あたためる量によって「3-1杯」「3-2杯」を選んであたためてください。(28ページ)
	冷凍食品があたたまらない	<ul style="list-style-type: none"> ● 冷凍食品は手動の「レンジ」で様子を見ながらあたためてください。
	フライや天ぷらがベチョットする	<ul style="list-style-type: none"> ● キッチンペーパーを敷いた皿の上に並べます。 ● 「9 カラッとグルメ」であたためると、カラッと仕上がります。
牛乳のあたため	牛乳が熱くなりすぎる 牛乳がぬるい	<ul style="list-style-type: none"> ● 庫内中央に置いてください。 ● あたためる杯数によって「2-1杯」「2-2杯」を選んでください。 ● 「2 牛乳」であたためていますか。「あたため」ではうまくあたためられません。 ● 容器に対して8分目まで入れてください。容器に対して少量しか入れないと沸騰する恐れや、多くとぬるくなったりします。 ● 容器は27ページのを参考にしてください。
解凍	うまく解凍できない	<ul style="list-style-type: none"> ● うまく解凍できる厚さは3cmまで。厚さは均一にし、細い部分や魚の尾などにはアルミホイルを巻いてください。 ● 同時に2つ以上を解凍するときは、同じ種類のもので同じ大きさに。 ● 解凍するものによって、部分的に煮えたり、かたいところが残ったりすることがあります。 ● 解凍不足の部分は手動の「レンジ100W」で様子を見ながら解凍してください。
ゆで野菜	野菜が乾燥気味になる	<ul style="list-style-type: none"> ● 野菜を洗い、水気を切らずにラップにくるんでください。
	できすぎのところと、加熱の足りないところがある	<ul style="list-style-type: none"> ● かぼちゃ、じゃがいもなどは大きさをそろえてください。ほうれん草などは葉と茎を交互に重ねます。 ● かぼちゃ、じゃがいもなどは加熱後、5分くらいそのままおいてもらいます。

項目	こんなときは	対処方法	
お酒のあたため	お酒が熱くなりすぎる	● 「あたため」では熱くなります。手動の「レンジ」で様子を見ながらあたためてください。	
	お酒が上の方と下の方で温度が違う	● とっくりの首の部分をアルミホイルで覆うと上下の差が少なくなります。	
お菓子	スポンジケーキ	ケーキのふくらみが悪い	● 卵はしっかりと泡立てましたか。 字が書けるくらいしっかりと泡立ててください。 ● 粉を合わせたあと、混ぜすぎていませんか。
		泡立てもうまくできない	● ボウルや泡立て器に、水分や油分がついていると泡立ちが悪くなります。
		きめが粗く粉っぽい	● 粉をふるって入れましたか。 ● 粉がなじむまで混ぜましたか。
		中央が沈む	● 卵の泡立てすぎはありませんか。
	シュー	ふくらみが悪い	● 分量は正しく量りましたか。 ● 生地を作るときにレンジの加熱時間は正しかったですか。
	クッキー	焼き色にムラがある	● 生地の厚みや大きさは均一ですか。
パン	バターロール	ふくらみが悪く、かたい	● 生地の発酵は十分でしたか。 発酵不足で生地温度が低いとあまりふくらみません。 ● 成形するとき生地をいじめていませんか。生地をいじりすぎるとかたくなります。ていねいに扱きましょう。 ● 83ページ：パン作りのコツを参照してください。
オーブン加熱全般	出来上がりの状態が悪い 焼き色にムラがある	● 室温・形・量・大きさ・初期温度・電源電圧などにより、焼き上がりの状態が変わることがあります。様子を見ながら加熱してください。 ● 生地の大きさがそろっていないと焼きムラが出やすくなります。生地の大きさをそろえてください。 ● 焼きムラが気になるときは、加熱途中で食品の前後や角皿の前後を入れ替えてください。また、部分的にアルミホイルをかけると上手に仕上がります。 ● 型の条件によっては、レシピ通りの温度ではうまく仕上がらないことがあります。レシピの温度より10～20℃高め・低めに設定してみてください。	
	上面が焦げる	● 市販のレシピや、食品の高さ・水分量など食品の状態によっては上面が焦げる場合があります。気になる場合は、以下をお試しください。 ・加熱途中でアルミホイルをかぶせてください。 ・設定温度を下げてください。 ・金属製の型の場合は、庫内に直接置いてみてください。(高温になりますので、金属製以外のものは庫内に直接置かないでください)	

お知らせの音について



次の操作・状態のとき、ブザー音でお知らせします。

- キーを押したときは → ピッ
- 扉開閉後、1分経って「あたため」を押したとき → ピピピピピ (受け付けません)
*一度とびらを開閉してから「あたため」を押してください。
- 「解凍」を押したあと、重さの設定をしないで「あたため」を押したとき
→ ピピピピピ (受け付けません)
*「100g」「10g」を押して、重さを設定したあと、「あたため」を押してください。
- 加熱終了のときは → ピーッピーッピーッ
- 予熱終了、途中操作のある場合は → ピーッピーッピーッピーッピーッ
- 加熱終了後の、食品を取り出し忘れると → ピピーピーピー
- 異常表示のときは → ピピピピピピピ



ブザー音の消しかたと戻しかた

■ ブザー音を消す

取り出し忘れお知らせのブザー音だけを消すとき

- 1 「0」表示中に  をピッピッとブザー音がするまで(約3秒)押す
- 2 続いて「温度・仕上がり」の  を押す

全てのブザー音を消すとき

- 1 「0」表示中に  をピッピッとブザー音がするまで(約3秒)押す
- 2 続いて「温度・仕上がり」の  を押す

■ ブザー音を鳴るように元に戻す

ブザー音を消した操作と同じ操作を行うことにより、ブザー音が鳴るようになります。

こんな表示が出たときは

こんなときは

お知らせの音について / ブザー音の消しかたと戻しかた / こんな表示が出たときは

表示例	理由(原因)	処置
「扉」表示 	<ul style="list-style-type: none"> とびらを閉め、1分過ぎてから「あため」を押すと表示します。 	<ul style="list-style-type: none"> もう1度とびらを開閉し、1分以内にキーを押してください。
「冷却中」表示 	<ul style="list-style-type: none"> レンジ加熱を繰り返し使用した場合や、オープンなどヒーター加熱調理終了後、機械室などをファンで冷却するときに表示します。 脱臭終了後の冷却中に点滅します。 	<ul style="list-style-type: none"> 表示中でも調理できます。 〔ただし、使用できない自動メニュー〕があります。
「高温」表示 	<ul style="list-style-type: none"> オープンなどヒーター加熱調理終了後、庫内が高温のとき表示します。 	<ul style="list-style-type: none"> とびらを開け、温度が下がるまで待ってください。 〔15~20分程度で表示が消えます。表示中でも「とりけし」を押すか、調理メニューを設定すると消え、一部のメニューは使うことができます。〕
「C21」と「高温」表示 	<ul style="list-style-type: none"> オープンなどヒーター加熱調理の後などで、庫内温度が高いときに「発酵」を設定すると、表示部に「高温」が点滅します。このとき「スタート」を押すと、左記の表示になります。 	<ul style="list-style-type: none"> 「とりけし」を押し、とびらを開け、温度が下がるまで待ってください。
	<ul style="list-style-type: none"> オープンなどヒーター加熱調理の後などで、庫内温度が高いときに「1-1ごはん」「1-2おかず」「牛乳」「冷凍ごはん」「解凍」などを開始すると表示します。 	<ul style="list-style-type: none"> 「とりけし」を押し、とびらを開け、温度が下がるまで待ってください。 〔手動の「レンジ」は使えます。〕
「0g」点滅 	<ul style="list-style-type: none"> 「解凍」を押したあと、重さを設定しないで「スタート」を押すと表示します。 	<ul style="list-style-type: none"> 「100g」「10g」を押して、重さを設定したあとスタートしてください。
「d」表示 	<ul style="list-style-type: none"> デモモードが設定されていると、とびらを開けたとき表示します。デモモードが設定されていると加熱が行われません。 	<ul style="list-style-type: none"> 「とりけし」をピッピッとブザー音がするまで(約3秒)押した後、もう一度「とりけし」を押してください。さらに、「とりけし」をピッピッとブザー音がするまで(約3秒)押した後、もう一度「とりけし」を押してください。

H○○表示のときは

表示例	理由(原因)	処置
「H」表示 	<ul style="list-style-type: none"> 製品が故障している場合があります。 	<ul style="list-style-type: none"> 電源プラグを抜き、販売店または東芝生活家電ご相談センターへ表示番号をお知らせください。

修理を依頼される前に

次のような場合は故障ではありません。

現象	理由(処置)
電源プラグをコンセントに差し込んで、何も表示しない。	・とびらを閉じた状態で、電源プラグをコンセントに差し込んだだけでは電源は入りません。一度とびらを開けると、電源が入り表示します。
調理中、カチカチと音がする。	・機械室内のスイッチ切り換え音です。故障ではありません。
オープンなど、ヒーター加熱時に、ポコポコという連続音や、ポコンという音がする。	・熱収縮による加熱室壁面の音で故障ではありません。
調理の開始時および途中に、ジーという連続音がする。	・調理時の動作音で故障ではありません。 電子レンジ動作時にジーという連続音がします。
調理中、調理後に音(ファン)がしたり、しなかったりする。	・機械室などを冷却するファンの音で故障ではありません。 ・調理後、冷却ファンが回ることがありますが故障ではありません。 冷却ファンが回っているときは「冷却中」表示が点滅します。 冷却ファン動作中は、電源プラグを抜かないでください。
キーを押しても受け付けず、何も表示しない。	・とびらを開け、食品を入れてから操作してください。 (省エネルギーのため、とびらを開けた後5分をすぎると電源を切るためです)
とびらを開けると表示部に「0」が表示する。	・とびらを開けたとき電源が入る仕様です。 ・電源が入ると「0」が表示されます。
調理終了後、1分後、1分ごとにピーピー ピピー ピピーと鳴る。	・調理終了後、庫内の食品を取り出さないと鳴る機能がついています。 故障ではありません。
とびらがくもる。	・調理中や調理後に、とびらのガラスがくもる場合がありますが、故障ではありません。2時間くらいすると自然に消えます。 庫内のカラ焼き・脱臭をすれば、30分くらいで消えます。(22ページ参照)
加熱後、庫内やとびら内側に水滴が付着する。 水滴が落ちる。	・調理性能を向上させるために、庫内の密閉性を高めているためです。 スチーム調理やメニューによっては、食品から出た水蒸気が付着します。水滴は冷めてから、乾いた布でふき取ってください。 また、設置面が弱かったり傾いていると、水滴が落ちやすくなります。 十分な強度を持った平らな場所に置いてください。
とびらを開けたとき庫内灯が点灯しない。	・調理中・予熱中にのみ庫内灯が点灯する仕様です。
210℃以上に設定できないことがある。	・庫内が熱いときは、電気部品保護のため、オープンでは210℃以上の設定はできません。とびらを開けて庫内を冷ますか、設定できる温度で時間を調整しながら調理してください。
レンジ加熱で食品のあたたまりが不十分なことがある。	・食品が少量のときは、製品の保護のため、出力を落とすことがあります。 故障ではありません。

修理を依頼される前に次のことを点検してください。

現象	理由(処置)
まったく動かない。	<ul style="list-style-type: none"> ・ 停電ではありませんか。 ・ 電源プラグが抜けていませんか。 ・ ご家庭のヒューズやブレーカーが切れていませんか。 ・ 途中でとびらを開閉しませんでしたか。 ・ 無表示の状態、キー操作をしていませんか。 (とびらを開け、食品を入れてからキー操作してください)
「あたため・スタート」を押しても加熱されない。	<ul style="list-style-type: none"> ・ とびらを閉め、1分をすぎしてから「あたため」を押していませんか。 (一度とびらを開閉してから、キーを押してください) ・ 「高温」が表示されていませんか。 (とびらを開けて庫内を冷まし、「高温」表示が消えてからキーを操作してください) ・ とびらがきちんと閉まっていますか。 ・ デモモードになっていませんか。 49ページの「d表示」を参照して解除してください。
「牛乳」「冷凍ごはん」「ノンフライ」キーを押しても加熱されない。	<ul style="list-style-type: none"> ・ 「牛乳」「冷凍ごはん」「ノンフライ」キーを押したあと、「あたため・スタート」キーを押すとスタートします。
「解凍」キーや「あたため・スタート」キーを押しても「解凍」がスタートしない。	<ul style="list-style-type: none"> ・ 「解凍」キーを押したあと、「100g」「10g」キーで重さを設定し、「あたため・スタート」キーを押すとスタートします。
ブザーが鳴らない。	<ul style="list-style-type: none"> ・ ブザー音を消す設定になっていませんか。ブザー音の消しかたと戻しかた(48ページ)を参照して、設定し直してください。
料理のでき上がりが悪い。	<ul style="list-style-type: none"> ・ 調理のしかたは正しいですか。(ふた、ラップの有無、付属品など確認してください。メニュー別には46～47ページを参照してください) ・ 庫内が、熱いまま調理しませんでしたか。 (庫内の温度が下がるまで待ってください) ・ 食品の量は適当でしたか。 ・ 庫内の上面や底面が汚れていませんか。 ・ メニューを正しく選んで調理開始しましたか。
煙や、いやな臭いが出た。	<ul style="list-style-type: none"> ・ 庫内のカラ焼き・脱臭はしましたか。 ・ 庫内やとびらが汚れていませんか。
ブレーカが落ちた。	<ul style="list-style-type: none"> ・ 家庭の電気容量(電力会社との契約容量A)以上で電気製品を使用していませんか？ 他の必要のない電気製品の電源をOFFにして、ブレーカを復帰させてから再度使用してください。

保証とアフターサービス(必ずお読みください)

修理・お取り扱い・お手入れについてご不明な点は

お買い上げの販売店へご相談ください。

販売店にご相談ができない場合は、下記の窓口へ

東芝生活家電ご相談センター

フリーダイヤル

0120-1048-76

受付時間：365日 9:00～20:00

携帯電話・PHSなど 022-774-5402 (通話料：有料)

FAX 022-224-6801 (通信料：有料)

※お電話をいただく際には、番号をよくお確かめのうえ
おかけ間違いのないようお願いいたします。

- お客様からご提供いただいた個人情報は、修理やご相談への回答、カタログ発送などの情報提供に利用いたします。
- 利用目的の範囲内で、当該製品に関連する東芝グループ会社や協力会社に、お客様の個人情報を提供する場合があります。

保証書(別添)

- この東芝スチームオープンレンジには、保証書を別途添付しております。
- 保証書は、必ず「お買い上げ日、販売店名」などの記入をお確かめのうえ、販売店から受け取っていただき内容をよくお読みの後、大切に保管してください。
- この東芝スチームオープンレンジの保証期間は、お買い上げいただいた日から1年です。ただし発振管(マグネトロン)は2年です。その他、詳しくは保証書をご覧ください。
- 保証期間中の故障は、保証書の内容に基づき、無料修理となります。無償商品交換ではありません。

補修用性能部品の保有期間

- スチームオープンレンジの補修用性能部品の保有期間は、製造打ち切り後8年です。
- 補修用性能部品とは、その製品の機能を維持するために必要な部品です。

部品について

- 修理のために取りはずした部品は、特段のお申し出がない場合は当社で引き取らせていただきます。
- 修理の際、当社の品質基準に適合した再利用部品を使用することがあります。

修理を依頼されるときは

- 46～51ページに従って調べていただき、なお異常があるときは、使用を中止し、必ず電源プラグをコンセントから抜いて、お買い上げの販売店にご相談ください。

出張修理

■保証期間中は.....

- 保証書の規定に従って、販売店が修理させていただきます。なお、修理に際しましては、保証書をご提示ください。

■保証期間が過ぎている場合は.....

- 修理すれば使用できる場合は、ご希望によって有料で修理させていただきます。

■修理料金のしくみ.....

修理料金は技術料・部品代・出張料などで構成されています。

技術料	故障した商品を正常に修復するための料金です。
部品代	修理に使用した部品代金です。
出張料	商品のある場所へ、技術員を派遣する料金です。

■ご連絡いただきたい内容.....

品名	スチームオープンレンジ
形名	ER-M6
お買い上げ日	年 月 日
故障の状況	できるだけ具体的に
ご住所	付近の目印なども合わせてお知らせください
お名前	
電話番号	
訪問希望日	
便利メモ	電話番号

お買い上げ店名を記入されておくと便利です。

■ご転居のときは.....

- この東芝スチームオープンレンジは、電源周波数50/60Hz共用です。周波数の異なる地域に、ご転居されてもそのままお使いいただけます。

仕様

電源	AC100V 50/60Hz共用		
定格消費電力	電子レンジ1430W (14.6A)、ヒーター加熱1220W (12.2A)		
高周波出力	1000W*1・600W・500W・200W相当・100W相当 出力切換		
発振周波数	2450MHz		
ヒーター	上800W・下350W		
温度調節範囲	発酵(30、35、40、45℃)、100~250℃*2		
外形寸法	480(幅)×390(奥行)×325(高さ)mm		
庫内有効寸法	376(幅)×320(奥行)×173(高さ)mm		
質量(重量)	13kg	総庫内容量	23L
コードの長さ	1.4m	区分名	B
電子レンジ機能の年間消費電力量	57.0kWh/年	オープン機能の年間消費電力量	16.4kWh/年
年間待機時消費電力量	0.0kWh/年	年間消費電力量	73.4kWh/年
タイマー時限	レンジ1000W:3分 レンジ600W・レンジ500W・グリル:30分 レンジ200W・レンジ100W・オープン・発酵:90分		

※1 定格高周波出力1000Wは短時間高出力機能(約3分間)であり、定格連続高周波出力は600Wです。600Wへは自動的に切り換わります。

※2 250℃での運転時間は約5分です。その後は自動的に200℃に切り換わります。温度を210℃以上に設定したときも自動的に200℃に切り換わります。また、設定温度が210℃以上のときは予熱温度は200℃になります。温度は庫内が空の状態で中心部を熱電温度計法により測定しています。(JISの測定方法による) 庫内に食品や付属品を入れて温度を測定すると、温度が合わないことがあります。(料理を作る場合は、料理集の温度を目安にしてください)

- 実際にお使いになるときの消費電力量は、使用回数や使用時間、食品の量、周囲温度などによって変化しますので、あくまで目安としてご覧ください。
- 年間消費電力量は省エネ法・特定機器「電子レンジ」測定方法による数値です。(区分名も同法に基づいています)
- 総庫内容量とはJISの規定に基づいて算出された容量のことです。

この製品は、日本国内用に設計されているため海外では使用できません。また、アフターサービスもできません。
This product is designed for use only in Japan and cannot be used in any other country.
No servicing is available outside of Japan.

 愛情点検	長年ご使用の電子レンジの点検をぜひ！	
	このような症状はありませんか。	<ul style="list-style-type: none">● 電源コードや電源プラグが異常に熱くなる。● キーを押し、調理を開始しても食品が加熱されない。● 自動的に切れないことがある。● 使用中に異常な音や臭いが出ることがある。● 庫内のカバーや壁面が汚れ、スパーク(火花)または煙が出ることがある。● その他の異常や故障がある。 <p>故障や事故防止のため、電源プラグをコンセントから抜いて、必ずお買い上げの販売店に点検・修理を依頼してください。(技術のあるサービスマン以外の人は絶対にキャビネットをはずさないでください)</p>

東芝ライフスタイル株式会社

ホームアプライアンス事業本部
〒198-8710 東京都青梅市末広町2-9

K036970300-T-1