

各部のなまえ

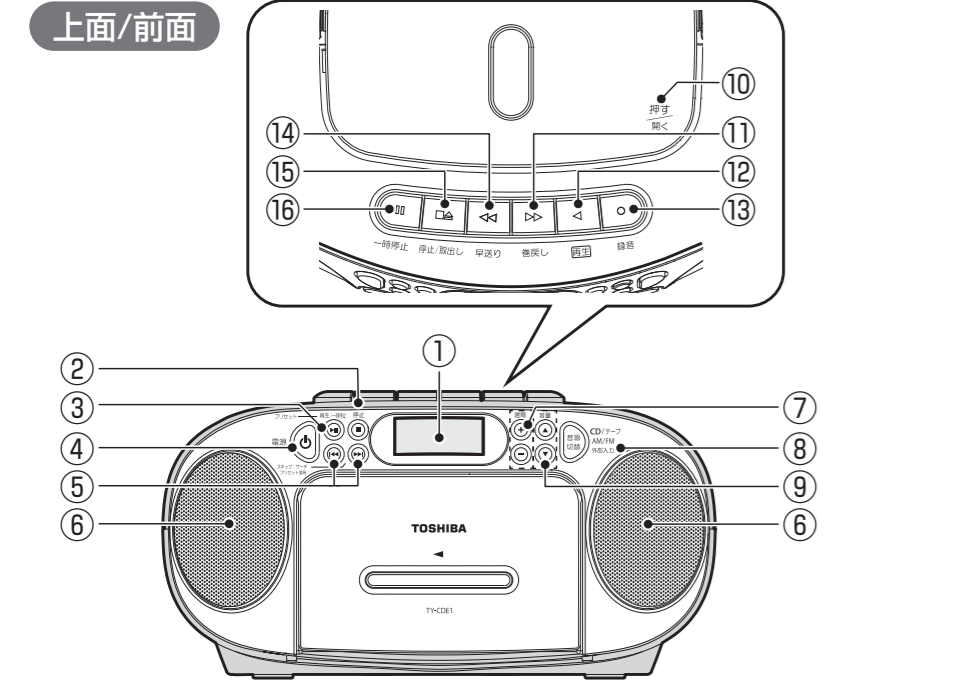

- ① 液晶表示部
- ② 停止 (■) ボタン
- ③ 再生/一時停止 (⏸) ボタン
- ④ 電源 (🔌) ボタン
- ⑤ スキップ/サーチ (⏮ ⏭) ボタン
- ⑥ 音源切替 (CD/TAPE/FM/AM/AUX) ボタン
- ⑦ 音量 (▲) ボタン/音量 (▼) ボタン
- ⑧ CDふた
- ⑨ 巻戻し (⏪) ボタン
- ⑩ 早送り (⏩) ボタン
- ⑪ 再生 (⏮) ボタン
- ⑫ 停止/取出し (⏹) ボタン
- ⑬ 録音 (●) ボタン
- ⑭ 一時停止 (⏸) ボタン
- ⑮ 再生/一時停止 (⏸) ボタン
- ⑯ 一時停止 (⏸) ボタン

背面

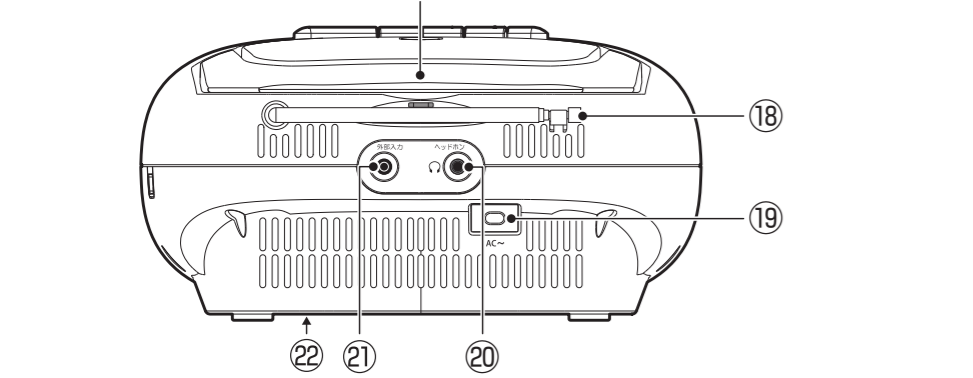

- ⑰ ハンドル
- ⑱ FMアンテナ
- ⑲ 電源端子 (AC ~)
- ⑳ ヘッドホン端子
- ㉑ 外部入力端子
- ㉒ 電池ボックス

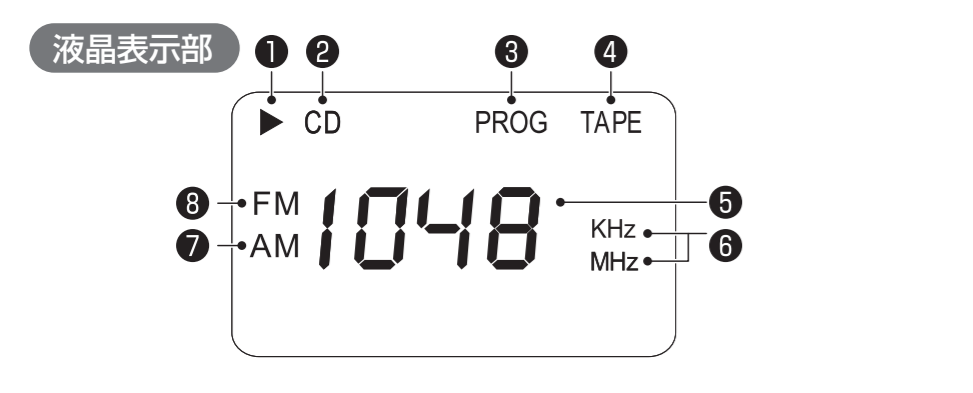

- ① CD再生時に表示
- ② CD選択時に表示
- ③ FM/AM プリセットプログラム時に表示
- ④ テープ選択時に表示
- ⑤ 周波数、曲数、曲番号、プリセットメモリー番号、音量などを表示
- ⑥ 周波数の単位を表示
- ⑦ AMラジオ選択時表示
- ⑧ FMラジオ選択時表示

付属品

- 電源コード
- 保証書付取扱説明書

電源コード（別売）と乾電池ボックス（別売）

乾電池ボックス（別売）の電池の入れ方

電源について

家庭用電源(AC100V)でご使用のとき

- 電源コードのプラグを背面の電源端子(AC~)へ差し込む
電源コードのプラグは必ず奥まで確実に差し込んでください。

- 電源プラグをAC100Vのコンセントへ差し込む

お願い
<ul style="list-style-type: none">電源コードを抜き差しするときは、電源を切った状態にしてください。 電源を切っても、電源コードのプラグを電源コンセントに差し込んだままだと、わずかですが電力が消費されます。完全に消費をなくすためには、電源プラグを電源コンセントから抜いてください。

乾電池(別売)でご使用のとき

本体底面の電池ふたのツメ（2カ所）を押しながら持ち上げて開け、別売の単2形乾電池6本を入れ、ふたを閉めます。

- 極性（⊕と⊖）を間違えないように入れます。
- 電源コードが電源端子に挿入されているときは、乾電池の電源は切れた状態になります。
- 長期間（1カ月以上）使用しない場合は、電池が消耗して使用できなくなりますので乾電池を取り出しておいてください。

また、AC電源で使用するときも、乾電池を取り出しておいてください。

乾電池の交換時期は…
<p>乾電池が消耗してくると、音が小さくなる、音が歪む、ラジオ/ライン入力は正常に動作するがCDの音やトラックかたとぶなどCDが正常に動作しない、自動で電源が切れたりします。交換するときはすべて新しい電池に交換してください。</p>

共通操作について

ボタンの押しかたについて
<ul style="list-style-type: none">押す…短く押して放すことです。(2秒未満) 長押しする…長く押し続けることです。(2秒以上)

電源を入れる
<ul style="list-style-type: none">🔌 電源ボタンを押す <p>初めて電源を入れると、液晶表示部に“CD”と“- -”が表示され、“- -”が点滅します。 <ul style="list-style-type: none">2回目から最後に使った音源(CD/TAPE/FM/AM/AUX)で動作を開始します。</p>
音量を調節する
<ul style="list-style-type: none">▲ ▼ 音量ボタンを押す <p>音量設定が終わると、液晶表示部に設定した音量(数字)が約2秒間表示されます。 <ul style="list-style-type: none">音量は00〜30の調整ができます。</p>
ヘッドホンで聴く
<p>ミニプラグ付のステレオヘッドホン(φ3.5別売)を背面のヘッドホン端子に接続する</p> <p>ヘッドホンをつなぐと、スピーカーから音はでなくなります。</p>
電源を切る
<ul style="list-style-type: none">🔌 電源ボタンを長押しする <p>動作中に押すと液晶表示が消え、電源が切れます。</p>

CDを聴く

音楽CDを聴きます。

通常再生

- 🔌 電源ボタンを押す**
最後に使ったモード(CD/FM/AM/TAPE/AUX)で、電源が入ります。
- 🎵 音源切替ボタンを押し、CDに切り替える**
液晶表示部に“- -”が約5〜10秒間点滅し“no”が表示されます。
押すたびにCD→TAPE→FM→AM→AUXの順に音源が切り替わります。
 - CDを装着したままにしておいた場合、総曲数が表示されます。
- 押す/開くを押してCDふたを開ける
CDふたを開けると液晶表示部に“OP”が表示されます。
- CDを入れてCDふたを閉める
液晶表示部の“- -”が点滅し、自動的にCDの読み込みが始まります。
 - 読み込みが終了すると、液晶表示部に総曲数が表示されます。
 - CDが裏返しになっているたり、読み込めないCDの時は“Err”が表示されます。本紙の「CDについて」をご参照ください。
- ⏮ 再生/一時停止ボタンを押す**
液晶表示部に“▶”が表示され、曲番01から通常再生が始まります。
 - 一曲目から最終曲まで順に再生し、曲が終了すると停止します。
- 途中で止めるときは **🔌 停止ボタンを押す**
 - 🔌 停止ボタンを押さなくても最終曲が終了すると停止します。
 - 停止すると液晶表示部には総曲数が表示されます。

■ 再生の一時停止

CD再生中に **⏸ 再生/一時停止** ボタンを押す

CD再生が一時停止します。液晶表示部の“▶”と曲番が点滅します。もう一度 **⏮ 再生/一時停止** ボタンを押すと、CD再生が始まります。

■ 聴きたい曲から聴く(スキップ)

⏮ ⏭ スキップ/サーチボタンを押す

- ⏮** を押すと次の曲へ進み、**⏭** を押すと前の曲に戻ります。

- 再生中に **⏮** または **⏭** を押すたび、再生中の曲の頭に戻りたり、次の曲の頭に進めたりできます。

■ 早送り/早戻し

CD再生中に **⏮ ⏭** スキップ/サーチボタンを長押しして、希望のところで指を離す

- ⏮** を押すと早送りになり、**⏭** を押すと早戻しになります。

■ 頭出し

CD再生中または一時停止中に **⏮ ⏭** スキップ/サーチボタンを押す

- ⏮ ⏭** スキップ/サーチボタンを押すたびに、1曲ずつ次の曲へ進み、選曲した曲を自動再生します。

- ⏮** を押すと再生中の曲の頭に戻り、2回押すと前の曲の頭に戻ります。選曲した曲を自動再生します。

ラジオを聴く

FM放送またはAM放送を受信します。

通常受信

- 🔌 電源ボタンを押す**
電源が入ります。
- 🎵 音源切替ボタンを押して、希望の受信バンドを選ぶ**
押すたびにCD→TAPE→FM→AM→AUXの順に音源が切り替わります。
- 📶 選局 +/- ボタンを押して放送局を選ぶ**
長押ししてボタンから指を離すと、最初に受信した周波数で自動的に停止します(自動受信)。受信ノイズ(雑音)により停止する場合があります。再度自動受信を行ってください。

よりよい受信をするために

FM放送	AM放送
FMアンテナを伸ばし、最もよく聴こえる方向にアンテナを向けてください。	最もよく聴こえる方向に本体を向けてください。

FMステレオ放送の受信について

- ステレオ放送を受信すると、液晶表示部に **stereo** が表示されます。受信状態が悪化すると自動的にノイズの少ないモノラルに切り替わり、**mono** 表示は消えます。

放送局(受信周波数)を登録させる(プリセット)

放送局を30局まで登録できます。

■ オートプリセット選局

- 🎵 音源切替ボタンを押して、希望の受信バンドを選ぶ**
 - 押すたびにCD→TAPE→FM→AM→AUXの順に音源が切り替わります。
- ⏮ 再生/一時停止ボタンを長押しする**
 - 低い受信周波数から自動受信し、受信した放送局をプリセット番号“P01”から順番にプリセットします。

■ 好みの放送局を選んでプリセット

- FMまたはAM放送を受信しているとき、**📶 選局** ボタンを押して登録したい放送局を選ぶ
- ⏮ プリセットボタン**を押す
液晶表示部に“P01”が表示され、“PROG”が点滅します。
 - 一度プリセット登録した場合は、プリセット選局を選んでいた直前のプリセット番号が表示されます。
- 点滅中に**プリセット選局 (📶)** または**プリセット選局 (📶)** を押し、設定するプリセット番号を選ぶ
 - 約5秒後には自動的に通常受信に戻りますので、5秒以内にプリセット番号を選んでください。
- ⏮ プリセットボタン**を押す
 - 選局した放送局が記憶(プリセット)されます。
- 他の局をプリセットするときには、手順の1〜4を繰り返す
 - プリセットはFM30局、AM30局できます。
 - プリセット番号が5秒間表示され、ラジオ局の周波数が表示されます。

プリセットした放送局を選ぶ

ラジオを受信しているとき、**プリセット選局 (📶)** または**プリセット選局 (📶)** を押す

- ボタンを押すたびにプリセット番号を2秒間表示後放送局周波数が表示されます。

テープを聴く

カセットテープの準備

- 🔌 電源ボタンを押す**
電源が入ります。
- 🎵 音源切替ボタンを押して、テープに切り替える。**
押すたびにCD→TAPE→FM→AM→AUXの順に音源が切り替わります。液晶表示部に“CAS”が表示されます。

- ▶ 停止/取出しボタン**を押して、カセットふたを開けテープを入れる
再生する面を手前にして、テープが見える方を上にして入れます。

- カセットふたを閉める
カセットふたの左側を押して、確実に閉めてください。

- ◀ 再生**ボタンを押す
再生が始まります。

お知らせ
<ul style="list-style-type: none">再生中にテープが全部巻き取られると、自動的に停止します。

■ 再生の一時停止

再生中に **⏸ 一時停止** ボタンを押す

再生が一時停止します。

もう一度押すと再び再生が始まります。

■ 再生を停止する

▶ 停止/取出しボタンを押す

再生が停止します。

もう一度押すとカセットふたが開きます。

■ カセットを取り出す

▶ 停止/取出しボタンを押す

カセットふたが開きます。

■ 早送り/巻き戻しする

停止中に **⏮ 早送り** ボタンまたは **⏩ 巻戻し** ボタンを押す

早送りまたは巻戻しが開始されます。

止めたいところで **▶ 停止/取出し** ボタンを押します。

- テープを巻き終えたら **▶ 停止/取出し** ボタンを押してください。

- ▶ 停止/取出し** ボタンを押さないで **⏮ 早送り** ボタンまたは **⏩ 巻戻し** ボタンが解除されません。

- ▶ 停止/取出し** ボタンを押さずにそのまま放置すると故障の原因になります。

お願い
<ul style="list-style-type: none">再生・録音中に ⏮ 早送り ボタンまたは ⏩ 巻戻し ボタンを押さないでください。テープ巻つきの原因になります。 ボタンは確実に操作してください。同時に押したり、乱暴に切りかえるとテープ巻つきの原因になります。 早送りまたは巻戻してテープを巻き終えたら必ず ▶ 停止/取出し ボタンを押して解除してください。

録音する

テープにCDやラジオ放送、外部音声機器の音を録音します。

録音の準備

- 🔌 電源ボタンを押す**
電源が入ります。
- 🎵 音源切替ボタンを押して、録音する音源(CD/FM/AM/AUX)に切り替える。**
押すたびにCD→TAPE→FM→AM→AUXの順に音源が切り替わります。
- ▶ 停止/取出しボタン**を押して、カセットふたを開けテープを入れる
録音する面を手前に、テープが見える方を上にして入れます。
- カセットふたを閉める
録音を始めるテープ位置で停止させておきます。
- 録音ボタン**を深く押す
◀ 再生ボタンも同時にさがり、録音が始まります。
 - CDを録音するときは **⏮ 再生/一時停止** ボタンを押して、再生します。

■ 録音の一時停止

録音中に **⏸ 一時停止** ボタンを押す

録音が一時停止します。

もう一度押すと再び録音が始まります。

■ 録音を停止する

録音中に **▶ 停止/取出し** ボタンを押す

録音が止まります。

- CD録音中に **▶ 停止/取出し** ボタンを押しても、CDは止まらず再生を続けます。CDを止めるにはCDの **🔌 停止** ボタンを押します。

- ラジオを録音中に **▶ 停止/取出し** ボタンを押しても、ラジオは受信したままになります。

お知らせ
<ul style="list-style-type: none">録音レベルは自動的に設定されます。 録音中に音量を変えても、録音されるテープの音量は変わりません。

外部音声機器を聴く

携帯電話やデジタルオーディオプレーヤーなどを外部入力端子にφ3.5ステレオミニプラグ付接続コード(別売)で、接続して本機のスピーカーから音声を楽しむことができます。

- 🔌 電源ボタンを押す**
電源が入ります。
- 🎵 音源切替ボタン**を押し、外部入力(AUX)に切り替える
押すたびにCD→TAPE→FM→AM→AUXの順に音源が切り替わります。液晶表示部に“AUH”が表示されます。
- 外部音声機器の音声出力端子(イヤホン端子、ヘッドホン端子、ライン出力端子)を本機の外部入力端子へ接続する(接続コードは別売)**
- 外部入力端子に接続した音声機器の音声を再生する**
本機のスピーカーから音声が流れます。

お知らせ
<ul style="list-style-type: none">携帯電話やデジタルオーディオプレーヤーと接続するコードは、φ3.5ステレオミニプラグ付接続コード(別売)を使用してください。

東芝エレクトロレーディング株式会社

〒101-0021 東京都千代田区外神田1-1-8(東芝万世ビル)