

TOSHIBA

Leading Innovation >>>

家庭用

東芝オーブンレンジ

取扱説明書 料理集

形名 ER-YK3

- このたびは東芝オーブンレンジをお買い上げいただきまして、まことにありがとうございました。
- この商品を安全に正しく使っていただくために、お使いになる前にこの取扱説明書をよくお読みになり十分理解してください。
- お読みになったあとはお使いになる方がいつでも見られるところに必ず保管してください。
- 保証書を必ずお受け取りください。

日本国内専用
Use only in Japan

初めに必ずしましょう!

STEP 1 「安全上のご注意」を読む(4~9ページ)
*必ず守っていただきたいことが記載してあります。



STEP 2 「アース」を取り付ける(6ページ)
*故障や漏電のとき、感電を防ぐためです。

必ず取り付けて!



STEP 3 電源プラグを差し込む



STEP 4 とびらを開閉する(10ページ)

とびらを開けると
電源が入ります

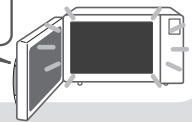

STEP 5 庫内のカラ焼きをする(12ページ)
*庫内が熱くなるので、冷めてから使用してください。



1 ~ 5 が終わったら

調理を始めましょう!

ごはんやおかず をあたためる…… 14~15ページ : 揚げ物 をあたためる…… 16・18ページ

牛乳 をあたためる …… 16~17ページ : 生もの を解凍する …… 16・19ページ

*日常よく使用するあたためを抜粋して記載しています。
その他、詳しくは右ページの「もくじ」をご覧ください。



レンジ加熱のときは

■角皿は使わないで、食品を直接庫内に置いてください。

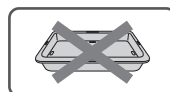

角皿

何も入れないで
直接置いてね!



もくじ

安全上のご注意…………… 4～9
 各部のなまえとはたらき
 本体・省エネ機能について…………… 10
 操作部・付属品・別売品…………… 11
 庫内のカラ焼き…………… 12
 キッチンタイマー…………… 13

ご使用の前に

●あたため・タッチメニュー
 あたため……………14～15
 牛乳/カラッとグルメ/お弁当/
 ふっくらパン/生解凍 ……16～19

●手動調理
 レンジで調理する……………20～21
 オープンで調理する……………22～23
 (予熱あり/予熱なし/発酵)
 グリルで調理する…………… 24
 設定時間の目安…………… 25

調理のしかた

料理集もくじ…………… 26
 Cooking Book ……26～39

料理集

加熱のしくみ……………40～41
 (レンジ調理・オープン調理のポイント)
 使える容器・使えない容器……………42～43

知って
おいて
いただく
こと

お手入れのしかた……………44～45
 お料理が上手にできないとき …… 46
 こんな表示が出たときは…………… 47
 修理を依頼される前に……………48～49

お知らせの音について…………… 48
 ブザー音の消しかたと戻しかた…………… 49
 仕様…………… 50
 保証とアフターサービス……………50～51

こんなときは

この取扱説明書では次のように表しています。

操作手順 123	操作によって自動的に変わった状態 	表示 点灯中 	点滅中 
--------------------	--	--	---

安全上のご注意

必ずお守りください

●製品および取扱説明書には、お使いになるかたや他の人への危害と財産の損害を未然に防ぎ、安全に正しくお使いいただくために、重要な内容を記載しています。次の内容(表示・図記号)をよく理解してから本文をお読みになり、記載事項をお守りください。

表示の説明

 **危険** 「取り扱いを誤った場合、使用者が死亡または重傷*¹を負うことがあり、その切迫の度合いが高いこと」を示します。

 **警告** 「取り扱いを誤った場合、使用者が死亡または重傷*¹を負うことが想定されること」を示します。

 **注意** 「取り扱いを誤った場合、使用者が軽傷*²を負うことが想定されるか、または物的損害*³の発生が想定されること」を示します。

図記号の説明

 **禁止** ⊘は、禁止(してはいけないこと)を示します。
具体的な禁止内容は、図記号の中や近くに絵や文章で示します。

 **指示** ●は、指示する行為の強制(必ずすること)を示します。
具体的な指示内容は、図記号の中や近くに絵や文章で示します。

 **注意** △は、注意を示します。
具体的な注意内容は、図記号の中や近くに絵や文章で示します。

*1：重傷とは、失明や、けが、やけど(高温・低温)、感電、骨折、中毒などで、後遺症が残るものおよび治療に入院・長期の通院を要するものをさします。

*2：軽傷とは、治療に入院や長期の通院を要さない、けが、やけど、感電などをさします。

*3：物的損害とは、家屋・家財および家畜・ペットなどにかかわる拡大損害をさします。

ご使用の前

危険



分解禁止

自分で分解・修理・改造をしない

火災・感電・けがの原因になります。
修理は、お買い上げの販売店または東芝生活家電ご相談センターにご連絡ください。

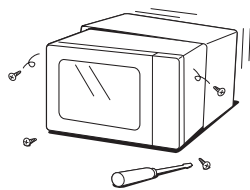

禁止

吸気口、排気口、穴などにピンや針金などの金属物または異物、指を入れない

感電・けがの原因になります。
もし、異物が入ったときは、電源プラグをコンセントから抜き、お買い上げの販売店または東芝生活家電ご相談センターにご連絡ください。

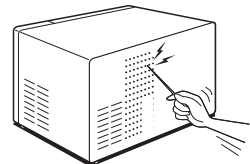

警告



コンセントを単独に使用

電源は、交流100Vで、定格15A以上のコンセントを単独で使用する

交流100V以外で使ったり、コンセントを他の器具と同時に使ったり、延長コードを使うと火災・感電の原因になります。



禁止

電源コードや電源プラグが傷んだり、コンセントの差し込みがゆるいときは使用しない

火災・感電の原因になります。

ご使用前の(つづき)

警告



禁止

電源コードや電源プラグを、無理に曲げたり、引っ張ったり、ねじったり、たばねたり、重いものをのせたり、挟み込んだりしない

電源コードが破損し、火災・感電の原因になります。



ほこりをとる

電源プラグの刃・刃の取り付け面に、付着したほこりはふき取る

ほこりが付着すると、火災の原因になります。



禁止

電源コードや電源プラグは、排気口や温度の高いところに近づけない

火災・感電の原因になります。



プラグを持って抜く

電源プラグをコンセントから引き抜くときは、電源プラグを持って引き抜く

コードを持って引き抜くとコードが破損し、火災・感電の原因になります。



プラグをコンセントから抜く

長期間、使用しないときは、電源プラグをコンセントから抜く

絶縁劣化により漏電火災の原因になります。

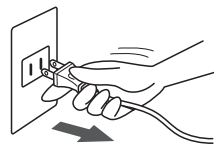

据え付けるとき

警告



包装材を取り除く

使用前に、包装材はすべて取り除く

取り除かないと運転中に発火し、火災・やけどの原因になります。



包装用ポリ袋は、幼児の手の届かない所に保管または廃棄する

頭からかぶるなどすると、口や鼻をふさぎ窒息する原因になります。



禁止

燃えやすいもの、熱に弱いものを本体に近づけない
スプレー缶などを近づけない

焦げや、火災の原因になります。

スプレー缶は引火や破裂の恐れがあります。

たたみ・じゅうたん・テーブルクロスなどの上に置いたり、カーテンなどを近づけないください。

また、熱に弱い家具・コンセントのある壁面・熱に弱い壁材に排気口を向けて設置する場合は、熱変形する恐れがあるため、遠ざけてください。

安全上のご注意

据え付けるとき(つづき)

警告



アースを
接続する

アースを確実に取り付ける

故障や漏電のときに感電する原因になります。アースの取り付けは販売店にご相談ください。

●アース端子を使う場合

- アース線が本体のアースねじにしっかり接続していることを確認してから、アース線先端の皮をむき、芯線部をアース端子につなぐ。
電源プラグをコンセントから抜いた状態で接続してください。

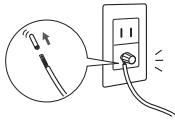

●アース端子が無い場合

- アース工事(電気工事資格者によるD種接地工事)を行ってください。
工事の依頼はお買い上げの販売店にご相談ください。

ご注意

ガス管、水道管、避雷針、電話のアース線には絶対に接続しないでください
法令で禁止されています。

■ 次の場合はアース工事(電気工事資格者によるD種接地工事)をするように法律で義務付けられています

・湿気の多い場所

食堂のかま場、土間、コンクリート床、酒・しょう油などの醸造・貯蔵所など

・水気のある場所(漏電遮断器の取り付けも義務付けられています)

水を扱う土間、洗い場などの水気が多い所、地下室のように水滴が漏出したり結露するところ



禁止

水のかかるところや蒸気の出る機器および火気の近くでは使用しない

火災・感電・漏電の原因になります。

注意



壁との間
をあける

壁との間をあけて置く

過熱し火災の原因になります。

右・左・上・後ろいずれか1面を開放して設置してください。

- 熱に弱い壁材・家具・コンセントが排気口の近くにいたり、汚れが気になるときは、排気が直接当たらないよう、右記の記載寸法以上に壁や家具から離してください。
- 後方がガラスの場合、温度差で割れる恐れがあるので、20cm以上あけてください。
(あけても温度差によって割れることがあります)

[消防法基準適合]

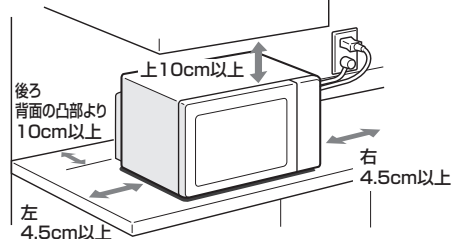

禁止

不安定な場所に置かない

落ちたり倒れたりして、けがの原因になります。

もし地震などで転倒・落下した場合は、そのまま使用せずお買い上げの販売店に点検を依頼してください。

本体の落下・転倒を防ぐための転倒防止金具(別売り: 部品コード32582136)をお求めのかたは販売店にご相談ください。

使用するとき

警告



異常時は
使用を中
止する

異常・故障時には直ちに使用を中止する

発火や発煙、感電の恐れがあります。

〈異常・故障例〉

- ・電源コードやプラグが異常に熱くなる。
- ・使用中に異常な音や臭いがする。
- ・自動的に電源が切れないことがある。
- ・スパーク(火花)または煙が出ることもある。
- ・上ヒーターが割れたり、クラックが入ったとき。

■すぐに電源プラグをコンセントから抜いて、販売店に点検・修理を依頼してください。



禁止

調理中に、電源プラグを抜き差ししない

抜き差しすると火花が発生し、火災・感電の原因になります。



禁止

子供だけで使わせたり、幼児の手が届くところで使わない

感電・けが・やけどの原因になります。



禁止

調理以外の目的には使用しない

過熱・異常動作して、やけど・けが・火災の原因になります。衣類・布巾類・市販のレンジ加熱用湯たんぽ・哺乳瓶(消毒バッグ)などは加熱しないでください。



禁止

本体の上に、ものを置いたり、布などをかぶせたりしない

置いたものが過熱し、変形・焦げ・発火の原因になります。



禁止

排気口や吸気口をふさがない

火災の原因になります。

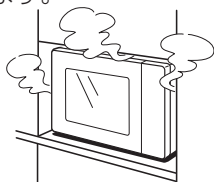

禁止

とびらや庫内に、無理な力や衝撃を加えない とびらにぶらさがったり、乗ったりしない

変形し、電波漏れによる人体障害の恐れがあります。また、とびらにぶらさがったり乗ったりすると、本体が転倒・落下し、けがをする原因になります。

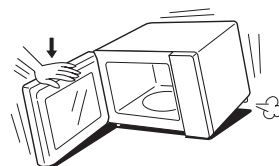

注意



禁止

とびらにものをはさんだまま使用しない

電波漏れによる、人体障害や発火の恐れがあります。



禁止

角皿、庫内底面やとびらのガラスにものをぶつかけたり衝撃を加えない

破損して、けがの原因になります。容器や茶わんの出し入れのときは、庫内底面やとびらのガラスにぶつけないようにしてください。ガラスにキズがつくと、使用中割れることがあります。



禁止

庫内で食品が燃えたときは、とびらを開けない

とびらを開けると勢よく燃え、火災の原因になります。

・食品が燃えたときは次の手順で処置してください。

- ①とびらを閉めたまま「とりけし」キーを押し、運転を停止する。
 - ②電源プラグをコンセントから抜く。
 - ③本体から燃えやすいものを遠ざけ、鎮火するのを待つ。
 - ④鎮火しないときは、水か消火器で消火する。
- ・そのまま使用せずに、販売店に点検を依頼してください。

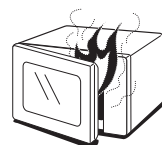

注意

とびらを開閉するときは、指のはさみこみに注意する

やけど・けがの原因になります。

安全上のご注意

レンジ加熱のとき

警告



禁止

生卵やゆで卵(殻つき、殻なし)、目玉焼きは加熱しない

レンジで卵を加熱すると、破裂して、製品の破損・けが・やけどの原因になります。取り出した後に、突然破裂することもあります。

- 卵はよく割りほぐしてから加熱してください。
- ゆで卵は作らないでください。
- ゆで卵(おでん、八宝菜などの卵)のあたためなおしもしないでください。



ふたをとる殻に切れ目を入れる

密封性の高い容器のふたやせんをはずし、皮や殻のある食品(いか、栗、ぎんなんなど)は、切れ目や切れ目を入れる

破裂して、製品の破損・けが・やけどの原因になります。



ベビーフードや介護食をあたためるときは、加熱後かき混ぜてから温度を確認する

やけどの恐れがあります。



缶詰、ビン詰、袋詰、レトルト食品、真空パック入り食品は移し替える鮮度保持剤(脱酸素剤)は取り除く

発火・破裂・製品の破損・けが・やけどの原因になります。



禁止

飲みもの・油脂の多い食品は加熱しすぎない

取り出すときに突然沸騰し、やけどの原因になります。また、液体にインスタントコーヒーなどの粉末状のものを入れたときに、突然沸騰する場合があります。

- 飲みもの：コーヒー、牛乳、豆乳、水、ヨーグルトなどの液体
- 油脂の多い食品：生クリーム、バターなど
- 飲みものは「あたため」キーであたためない。牛乳は「牛乳」キーを使ってあたためる。お酒、コーヒー、水などは、25ページの時間を参考に手動であたためる。
- 加熱しすぎたときは、そのまま少し時間をおいて庫内で冷ましてから取り出す。
- 分量・容器・置きかたなどは、取扱説明書に記載の内容を守ってください。
- 飲みものはあたためる前後にスプーンなどでよくかき混ぜてください。

突沸



禁止

食品は加熱しすぎない

食品のあたためすぎは発煙・発火の原因となります。

- 手動であたためる場合は25ページの設定時間の目安を参考に時間を設定し、様子を見ながらあたためてください。
- 「あたため」キー、「タッチメニュー」キーであたためる場合は、分量、容器、ラップのかけかたなど取扱説明書の記載内容を守ってください。

注意



禁止

角皿、アルミホイル、金属容器、金串は使わない

火花が発生し、庫内底面やとびらのガラス割れなどでけがの原因になります。



禁止

庫内がカラのまま、調理しない

- 本体や庫内が異常に加熱され、高温になり、やけどの原因になります。
- また、長時間加熱や、少量の食品加熱後も庫内が熱くなり、やけどの原因になりますので終了直後は庫内にふれないでください。



注意

食器や食品を取り出すとき、ラップをはずすときなどは注意する

高温になっていたり、ラップをはずすときに蒸気が一気にでて、やけどの原因になります。



ヒーター加熱のとき

⚠ 注意



小動物を移動する

ヒーター加熱のときは、小鳥など煙や臭いに影響を受けやすい小動物は別の部屋に移す
換気のために換気扇を回すか窓を開ける

特に最初、オープンでカラ焼きして庫内の油を焼き切るときは、煙が出たり、臭いがすることがあります。

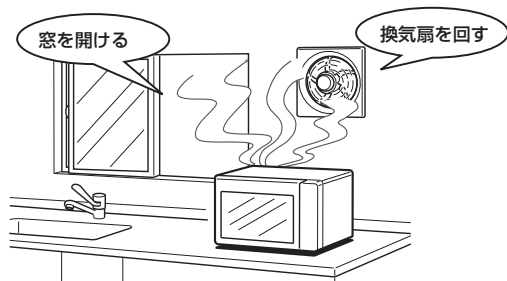

接触禁止

ヒーター加熱使用中や終了後は、高温部(庫内・とびら・本体)および取り出した角皿などには触れない

- 高温のためやけどの原因になります。
- 食品の出し入れや付属品の取り扱いには、市販の厚手のミトンを使います。



禁止

破れたミトンや、水にぬれたミトンは使わない

熱く感じる場合があります。とくに水や油でぬれたときや破れているときは、やけどの原因になります。



水ぬれ禁止

調理中や調理後は、とびら・庫内・角皿などに水をかけたり、急に冷却しない

割れてけがをしたり、変形の原因となります。また、発生する蒸気やしびきでやけどの原因になります。

お手入れ

⚠ 警告



プラグを抜く

お手入れのときは、電源プラグをコンセントから抜く

感電・けが・やけどの原因になります。



プラグを抜き冷めてから

本体の掃除は電源プラグを抜き、本体が冷めてから行う

感電ややけどをする恐れがあります。



ぬれ手禁止

ぬれた手で電源プラグを抜き差ししない

感電の原因になります。

⚠ 注意



禁止

食品や肉汁などで、汚れたままにしない
結露した水分はふきとる

電波が汚れた部分に集中して、火花の発生・発煙・発火などの恐れがあります。また、さびの原因になります。

- 付着した場合は、本体が冷めてから、必ずふきとってください。

お願い

- 焼き物料理など油煙が出やすい調理を頻繁にされ、壁面が汚れる場合は、本体の後面と上面を開放できる所に置くことをおすすめします。

テレビ・ラジオから3m以上離す

雑音や、映像の乱れを防止するために受信感度の弱い場所は雑音が小さくなるまでさらに離してください。

熱や、蒸気から離す

炊飯器・ポットなどの蒸気が、本体や操作部にかからないようにしてください。故障することがあります。

本体の移動の際は気をつけて

製品を左右から抱きかかえるように確実に持って、移動してください。

各部のなまえとはたらき

本体

[正面]

排気口(背面)

庫内
耐熱脱臭コート採用

たな支え
角皿をのせます

とびら

下ヒーター
(庫内底面裏)

吸気口(背面)

キャビネット

上ヒーター
(庫内上面)

表示部

定格銘板

安全上の
注意ラベル

排気口

電源コード

電源プラグ

形名表示

操作部

[背面]

アースねじ

アース線

省エネ機能

オートパワーオフ

使用していないときは自動的に電源が切れる機能です。

■「0」が表示されている状態で5分以上とびらの開閉がないと自動的に電源が切れます。

*状況によって、自動で電源が切れないことがあります。

そのときは、とびらを開閉すると5分後に切れます。

ただし、「高温」表示されている間は、とびらを開閉しても電源は切れません。

■とびらの開閉で電源が入ります。(表示部に「0」が表示されます)

電源プラグを差し込んだだけでは電源は入りません。

庫内灯について

■予熱中は点灯しません。

■とびらを開けると点灯しますが、開けたままにしておくと2分後に自動的に消灯します。

操作部

表示部

調理メニュー番号や調理内容、温度や時間などを表示します。

手動調理キー

調理に応じて時間や温度を設定して使います。(20~25ページ)

キッチンタイマー

30分まで設定できます。(13ページ)

タッチメニューキー

時間や温度設定が不要なメニューです。(16~19ページ)

・生解凍は重量を設定して使います。(16・19ページ)

あたため/スタート兼用キー

- ・ごはん、おかずのあたため(14~15ページ)
※キーを押すとすぐに加熱が始まります。
- ・調理のスタート/再スタートに使います。

■「あたため」はとびらを閉めて1分以内に

1分以上たってからキーを押すと、庫内がカラの状態での加熱を防ぐ機能が働き、スタートしません。
(表示部に「扉」が表示されます)
→一度とびらを開閉して、キーを押してください。



時間/グラム合わせキー

手動調理時間の設定と、生解凍の重さ設定に使います。
時間は10分単位、1分単位、10秒単位、重さは100g単位、10g単位で合わせることができます。
20分以上は1分単位となります。

温度/仕上がり調節キー

- ・オープン調理の温度設定および温度調節に使います。
100~250℃の設定ができます。
- ・発酵の温度設定に使います。
- ・「あたため」「タッチメニュー」の仕上がり調節に使います。

■メニュー選択後、またはスタート後15秒以内に
 ◀ [強1] [強2] ▶ [弱1] [弱2]

とりけしキー

設定の取り消し/調理の中止に使います。

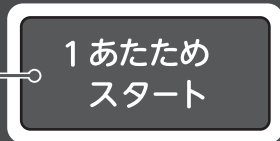

付属品

付属品は正しくお使いください

角皿 1枚(鉄板ホーロー)

- ・レンジ加熱調理では火花が出るため使用しないでください。
カラッとグルメ、ふっくらパン調理で使用しないでください。

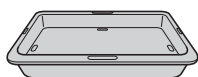

ゴム脚 4個(黒色ゴム)、説明書

- ・滑りやすい場所に製品を設置するときに使います。



庫内のカラ焼き

- ★小鳥などの小動物は別の部屋に移し、換気のために換気扇を回すか窓を開けてください。
- ★初めてお使いのときは、オーブンでカラ焼きして庫内の油を焼き切っておきます。
最初、煙が出たり、臭いがすることがありますが、故障ではありません。

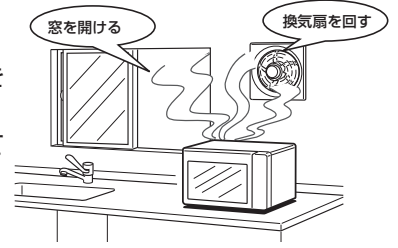

角皿は使用しません



庫内の臭いが気になる
ときは庫内の汚れを
ふき取ってから
カラ焼きしましょう

オーブンで20分カラ焼きする

1 庫内には何もセットしないで、
とびらを閉める

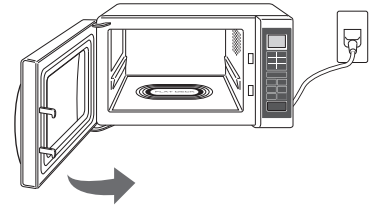

2 **石窯オープン 発酵・グリル** を2回押す

3 **温度 仕上がり 調節** を押して250°Cに合わせる

4 **10分** を2回押して20分に合わせる

- くり返してカラ焼きをしないでください。

5 **1 あたため スタート** を押す

▶ カラ焼き開始



▶ ブザーが3回鳴り、カラ焼き終了

- 終了後、表示部に「高温」が出ます。

6 とびらを開ける

- 庫内が熱くなっているので、ご注意ください。

お知らせ

「とりけし」を押すか、とびらを開けないと、取り出し忘れ
お知らせ機能が働き、ブザーが鳴ります。
(48～49ページ参照)

時間を合わせて キッチンタイマー

角皿は使用しません



1 とびらを開閉する



2 **キッチン
タイマー** を押す

3

10分
1分/100g
10秒/10g

 を押して時間を合わせる

• 最大設定時間：30分

4 **1 あたため
スタート** を押す



▶ 設定時間が終了するとブザーが10回鳴り終了

■途中で時間を変更したいとき

→ 「温度・仕上がり調節」を押して増減する
(1分単位で変えられます)

• 1回に設定できる時間は、増やせる時間を含め、30分までです。

お知らせ

• 途中でとびらを開けると、カウントを一時中断します。
続けるときはとびらを閉め、「スタート」キーを押します。

時間・出力を合わせずに ごはん・おかずの あたため

★一度にあたためられる分量は常温のごはんで
100~600gです。

⚠ 警告

禁止 飲みものは、「あたため」キーであたためない
過加熱により、取り出すときに突然沸騰し、
やけどの原因になります。
• 牛乳は「牛乳」キーを使い、お酒・コーヒー・
水などは25ページの時間を参考に手動
で様子を見ながらあたためてください。

角皿は使用しません

例：ごはんをあたためる



1 食品を入れる

- 食品の量にあった耐熱性の容器に入れ、
楕円を目安に庫内中央に置きます。

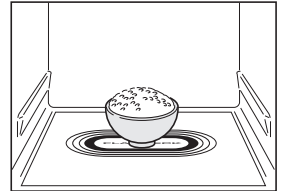

2 「1 あたため スタート」を押す

- とびらを閉めて1分以内に押してください。
- 押すごとに



途中で残り時間を
表示します。

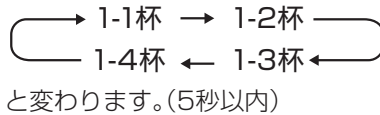

▶ 加熱開始



▶ ブザーが3回鳴り、加熱終了

- 取り忘れるとブザーが1分おきに鳴ります。(5分間)
- 容器が熱くなっているので、気を付けて取り出してください。

■ お好みの仕上がりを選ぶには

→ スタート後15秒以内に「温度・仕上がり調節」で強め弱めを加減する

- 「」を押すと〔強め〕、「」を押すと〔弱め〕になります。
強め、弱めとも1、2があります。

上手にあたためるために

*加熱時間のセットのしかた

表示	1-1杯	1-2杯	1-3杯	1-4杯	仕上がり調節	強め1	強め2	弱め1	弱め2
加熱時間	40秒	1分20秒	2分	2分40秒	加熱時間	10秒 長くなる	20秒 長くなる	10秒 短くなる	20秒 短くなる

●常温や冷蔵の食品

ラップは必要ありませんが、カレーなどの飛び散りやすいものはラップをします。

- ・ごはん…かたまりをほぐし、冷蔵のごはんなど固めのは水を振りかけます。
- ・煮物…煮汁を切ります。
- ・蒸し物…パサついているときは霧を吹きます。



ラップあり…○ ラップなし…×

加熱の目安時間

メニュー名	分量	セット内容	目安時間	ラップ
ごはん	1杯(150g)	あたため 1回押し	約40秒	×
スープ・みそ汁	1杯(150ml)	あたため 2回押し	約1分20秒	×
野菜の煮物	150g	あたため 2回押し、〔弱め2〕	約1分	×
カレー・シチュー	200g	あたため 2回押し、〔強め2〕	約1分40秒	○
しゅうまい	6コ(100g)	あたため 1回押し、〔弱め1〕	約30秒	×
中華・肉・あんまん	1コ(80g)	あたため 1回押し、〔弱め1〕	約30秒	○

●冷凍した食品はラップをして、器にのせてあたためる

- ・冷凍ごはん…小分けに冷凍したものを、皿や器に入れラップをします。
- ・市販の冷凍食品…容器に移しかえます。
- ・冷凍野菜…「レンジ出力切換」で様子を見ながらあたためます。(20～21・25ページ)

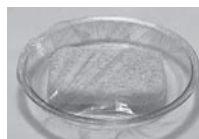

ラップあり…○

加熱の目安時間

メニュー名	分量	セット内容	目安時間	ラップ
冷凍ごはん	1杯(150g)	あたため 3回押し	約2分	○
冷凍カレー・シチュー	300g	レンジ600W 約9分	約9分	○
冷凍しゅうまい	6コ(100g)	あたため 2回押し、〔強め1〕	約1分30秒	○
冷凍中華・肉・あんまん	1コ(80g)	あたため 2回押し、〔弱め1〕	約1分10秒	○

●カレーや八宝菜のようなとろみのある食品はラップをしてあたためる

- ・深めの器に入れ、ラップをしてあたためた後混ぜ合わせます。

●冷蔵のものは、あたためにくいので、お好みに応じて仕上がり調節(強め)であたためる

●食品の分量にあった容器を使用する

次のものは 1 あたため
スタート では、加熱できません

●牛乳などの飲みもの

- 「牛乳」であたためる。(16～17ページ)
- 「レンジ出力切換」で様子を見ながらあたためる。(20～21・25ページ)

●魚や肉の解凍

- 「生解凍」でコースを選んで解凍する。(16・19ページ)

時間・出力を合わせずに

牛乳/カラッとグルメ/お弁当/ ふっくらパン/生解凍

★16ページで操作のしかたを、17～19ページで各メニューのあたためのコツを説明しています。

角皿は使用しません

例：牛乳をあたためる

1 食品を入れる

・楕円を目安に庫内中央に置きます。

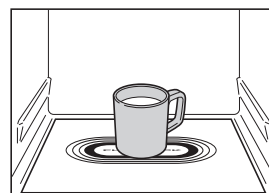

2 1杯2杯 牛乳 を押して

カップの数に合わせる

・押すごとに 2-1杯 ↔ 2-2杯 と変わります。

生解凍のときは、メニューキーを押した後

1g/100g 10g/10g を押して重さを合わせる

・最大設定重さ：600g

3 1あたため スタート を押す

▶ 加熱開始



▶ ブザーが3回鳴り、加熱終了



- ・取り忘れるとブザーが1分おきに鳴ります。(5分間)
- ・メニューによっては容器などが熱くなっているので、気を付けて取り出してください。



■お好みの仕上がりを選ぶには

→手順2でメニューを選んだ後、を押して加減する。

(「生解凍」は重さを合わせた後に選びます)

- ・を押すと〔強め〕、を押すと〔弱め〕になります。強め、弱めとも1、2があります。

●「牛乳」「カラッとグルメ」「お弁当」「ふっくらパン」

- ・スタート後も15秒以内であれば変更することができます。

●「牛乳」

- ・現在の設定が次回から自動設定されます。

■調理終了後さらにあたためたいとき

→手動調理で様子を見ながら行う(20～21・25ページ)

⚠ 警告



禁止

飲みものは加熱しすぎない

飲みもの(コーヒー、牛乳、豆乳、水)などの液体は、取り出すときに突然沸騰し、やけどの原因になります。また、容器が熱くなり、割れたり溶ける原因になります。

- ・飲みものはあたためる前後にスプーンなどでよくかき混ぜてください。

2 牛乳

楕円を目安に庫内の中央に置いてあたためます。

角皿は使用しません

- 一度にあたためられる量…2-1杯：1杯、2-2杯：2杯
→加熱し過ぎの原因となりますので、1杯・2杯を選択するとき、よく確認してください。
- 容器…広口のマグカップ。(容器の大きさ・形状・材質で仕上がりが変わります)
- 1杯の量…200mlを基準としています。(基準より少ない場合は、沸騰する恐れがあります)
- あたためる牛乳は、1杯200ml、冷蔵(約10℃)を基準としています。
- タッチメニューの「牛乳」は、基準の牛乳1杯または2杯を適温にあたためます。
基準からはずれる場合は、手動の「レンジ」で様子を見ながらあたためてください。
- 取り出すとき、牛乳が突然沸騰し、飛び散ってやけどの原因になることがあります。
 - あたためる前後に牛乳をスプーンなどでよくかき混ぜてください。
 - あたためた後は少し時間をおいて取り出してください。
- さらにあたためたいときは、手動の「レンジ」で様子を見ながら行ってください。(20~21・25ページ)



4 お弁当

コンビニエンスストア、スーパーなどで購入した弁当をあたためます。

角皿は使用しません

メニューキーを押すごとに 4-1お弁当 ↔ 4-2どんぶり と変わります。

- 分量…1人分(弁当1コ)
- あたためかた…弁当は、包装をはずさずに楕円を目安に庫内中央に直接置いてあたためます。
(しょうゆやマヨネーズなどの調味料は必ず取ってください)
- さらにあたためたいときは、手動の「レンジ」で様子を見ながら行ってください。(20~21・25ページ)

あたためることができる弁当

コンビニエンスストアで売られているもの

4-1:お弁当

ごはん・おかずが分かれている幕の内弁当など
1辺が約19cm以下の大きさ



(1辺が19cmよりも大きくて、庫内底面に置ける大きさのものは、「温度・仕上がり調節」[強め]であたためてください。)

4-2:どんぶり

ごはんの上に具がのっている牛丼など



加熱後の弁当の状態

弁当の種類によって、あたためり具合が異なります。

- 揚げものは熱めに、厚みのある食品は少しぬるめに仕上がる場合があります。
- 漬けものなどもあたためります。

あたためることができない弁当

お弁当屋さんの持ち帰り弁当



浅い容器に入っている
焼きそばやスパゲッティなど



唐揚げ・しゅうまいなどの
小分けのお惣菜

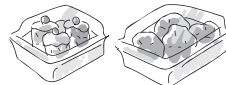

おにぎり



上手にあたためるために

●1コずつあたためる

- 2コ同時に入れたり、上下に積み重ねると上手にあたためません。

●購入後、なるべく早めにあたためる

- 買ってきたお弁当(食品の温度は約20℃)をすぐにあたためます。
- 冷蔵庫に保存した場合は「温度・仕上がり調節」[強め]であたためます。

●容器を確認する

- コンビニエンスストアやスーパーで売っている弁当以外はレンジ加熱に向かない容器(発泡スチロールなど)を使っている場合があるため、あたためないでください。

●卵は加熱しない

- ゆで卵や目玉焼きが丸のまま入っている場合は破裂する恐れがあるため、取り出してください。

3 カラッとグルメ

常温の揚げもの・焼きもの、市販の調理済み食品をあたためます。

- 分量…100～200g
- あたためかた…庫内中央に直接オープンシートをのせ、食品の包装・容器を取りはずし、オープンシートの上に置いてあたためてください。

※熱さの好み、種類、個数によって「温度・仕上がり調節」で加減します。
 ※冷蔵の調理済み食品は「温度・仕上がり調節」〔強め〕であたためてください。
 ※市販の調理済み冷凍食品はできません。

角皿は使用しません

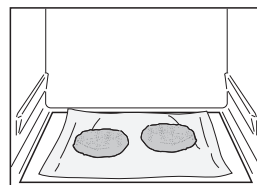

5 ふっくらパン

市販のパン(惣菜パン・菓子パンやバターロールなど)をあたためます。

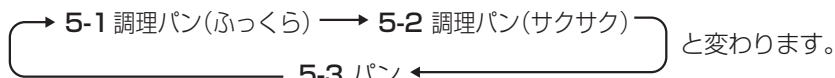

メニューキーを押すごとに

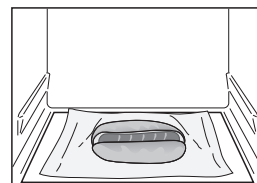

- あたためかた…庫内中央に直接オープンシートをのせ、食品の包装・容器を取りはずし、オープンシートの上に置いてあたためてください。

角皿は使用しません

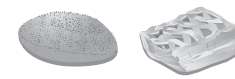

	5-1 調理パン(ふっくら)	5-2 調理パン(サクサク)	5-3 パン
パンの種類	惣菜パン・菓子パン		パン
	ホットドックなどの具入りパンやメロンパン  ※メロンパンは〔弱め〕であたためてください。	カレーパンなどの揚げパンや、アップルパイなどのデニッシュ風パン 	バターロールやフランスパンなど 
仕上がり	パンはふっくら 具もあたたかく	外はパリッとサクサク 中まであたたかく	外はパリッと 中はふんわり
分量	1コ(約100g)	1コ(約100g)	2コ(1コ約30g)
目安時間	約3分	約4分	約3分

※冷凍したパンは自然解凍してからあたためてください。
 ※熱さの好み、パンの初期状態(冷蔵/常温)、個数によって「温度・仕上がり調節」で加減します。
 ※食パンのトーストは26ページを参照して焼いてください。

お願い

●包装・容器は取りはずし、アルミホイルも使わないで加熱

- レンジとヒーターの組み合わせ加熱です。付属の角皿やアルミホイルなどの金属は火花が発生することがあり使えません。また、ラップやビニールなどの熱に弱い包装は取りはずしてください。容器などに移さず、必ず庫内中央に直接オープンシートにのせて置きます。

6 生解凍

角皿は使用しません

楕円を目安に庫内中央に置いて解凍します。
庫内端に置くと、解凍がうまくできません。

メニューキーを押すごとに **6-1解凍** ↔ **6-2さしみ** と変わります。
重さ設定を行ってからスタートしてください。(16ページ)

6-1: 解凍

- ・自然解凍のようにきちんとはがせたり、ほぐせるまで解凍。

6-2: さしみ

- ・さしみ用(まぐろなど)。サクッと包丁が入って、盛り付けたときが食べ頃に解凍。
- ・分量…100～600g
初めに食品の重さを量っておきます。
- ・ラップをはずして解凍します。
- ・発泡トレイのまま解凍できます。
- ・解凍する食品の分量が100g未満の場合や解凍不足のときは
→「レンジ200W」で様子を見ながら解凍してください。(20～21・25ページ)

上手に解凍するために

●ラップやふたをしないで、発泡トレイのまま解凍する

- ・発泡トレイごと冷凍した食品はトレイのまま解凍できます。

●発泡トレイを使わないで解凍するときは

- ・ラップなどに包んで冷凍した、肉や魚は平らな皿にキッチンペーパーを敷き、その上に置いて解凍してください。

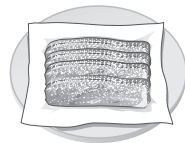

●冷凍庫から出してすぐ、コチコチの状態解凍する

●アルミホイルで、変色や煮えを防ぐ

- ・分量の多いときや形が均一でないときは周囲を包むことをおすすめします。
- ・魚などの身の細い部分に巻いて、加熱しすぎを防ぎます。



●解凍する食品の大きさをそろえる

- ・上手に解凍できる厚さは3cmまで。厚さは均一にして、周囲に薄いところがないように準備します。同時に2つ以上解凍するときは同じ種類、同じ大きさのものをそろえます。厚みのあるかたまり肉は「温度・仕上がり調節」[強め]に設定します。

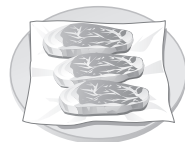

●庫内を十分冷ましてから解凍する

- ・オープンなどヒーター加熱調理の後などで庫内の温度が高いときに「生解凍」を設定し「スタート」キーを押すと表示部に「C21」と「高温」が表示されます。表示部に「C21」「高温」が表示されたときは、「とりけし」キーを押すとびらを開けて庫内温度が下がるまでお待ちください。

時間・出力を合わせて

レンジで調理する

★設定時間の目安は25ページをご覧ください

角皿は使用しません

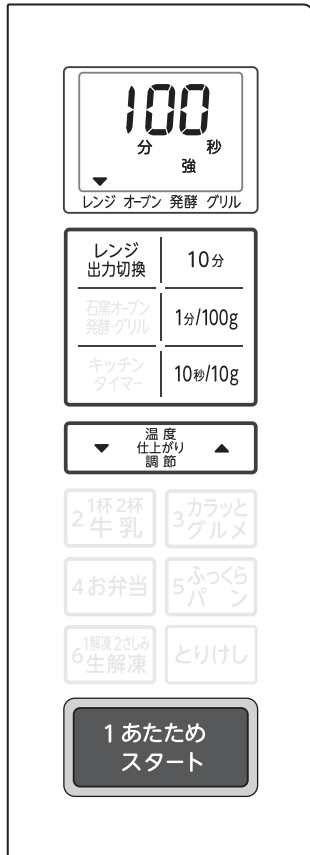

1 食品を入れる

- 食品の量にあった耐熱性の容器に入れ、楕円を目安に庫内中央に置きます。

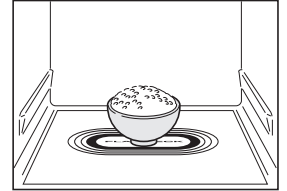

2 レンジ 出力切換 を押す

例：レンジ600Wのとき

- 押すごとに

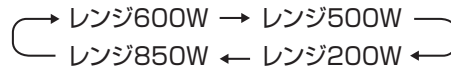

と変わります。



3 10分 1分/100g 10秒/10g を押して時間を合わせる

- 最大設定時間
レンジ850W : 3分
レンジ600W、500W : 20分
レンジ200W : 90分

4 1 あたため スタート を押す

▶ 加熱開始

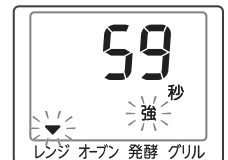

▶ ブザーが3回鳴り、加熱終了

- 取り忘れるとブザーが1分おきに鳴ります。(5分間)
- 容器が熱くなっているので、気を付けて取り出してください。

■途中で調理時間を増減したいとき

→ 加熱中に「温度・仕上がり調節」を押して調理時間を1分ずつ増減する

- 850W、600W、500Wの残時間表示が5分以下のときは10秒単位の増減になります。
- 1回の調理で設定できる時間は増やせる時間を含め、850Wで3分、600W・500Wで20分、200Wで90分までです。

警告



食品は加熱しすぎない

禁止

食品の加熱しすぎは、発煙・発火の原因となります。

- 調理中、様子を見ながらあたためてください。



飲みものは加熱しすぎない

禁止

飲みもの(コーヒー、牛乳、豆乳、水)などの液体は、取り出すときに突然沸騰し、やけどの原因になります。また、容器が熱くなり、割れたり溶ける原因になります。

- 飲みものはあたためる前後にスプーンなどでよくかき混ぜてください。
- 調理中、様子を見ながらあたためてください。

■出力を組み合わせて使いたいときは(煮込みなどのときに使います)

例：レンジ600W15分→レンジ200W30分の場合
レンジ操作(20ページ)の手順2~3をくり返す

- 1)レンジ600W15分に合わせ、
- 2)レンジ200W30分に合わせ、
- 3)スタートを押す

- レンジ600Wが終わると続けてレンジ200Wの調理残時間を表示
- 最初の設定は850W、600W、500Wのいずれか、次の設定は200Wのみ設定できます。

■調理内容に合わせてラップを使う

- あたためはラップ不要ですがメニューによってはラップをかけてあたためます。
詳しくは設定時間の目安(25ページ)や料理集を確認してください。

■冷凍食品

市販の冷凍食品をあたためるときは、パッケージ記載の出力と加熱時間を参考にしてください。
加熱時間は目安ですので、あたためる過不足があるときは、様子を見ながら時間を調節してください。

■野菜のゆでもの

葉菜ゆでもの(ほうれん草/ブロッコリー/キャベツなど)

- 分量…100~300g
- ゆでかた…水洗いしてラップできっちり包み、ラップの重なり合う部分を下にして平皿にのせ、加熱します。加熱後は流水でアクを取ります。

根菜ゆでもの(じゃがいも/かぼちゃ/にんじんなど)

- 分量…100~300g
- ゆでかた
丸ごとゆでるとき…水洗いしてラップできっちり包み、平皿にのせて加熱します。加熱後は庫内から取り出し、ラップをしたまましばらく(約5分)おいておきます。
切ってゆでるとき…皮をむき、大きさをそろえて切り、水をふりラップで包み、平皿にのせて加熱します。

●容器は使用しないでください

●水分を多く加えてゆでたい野菜(にんじんなど)は

→多めに水をふり、ラップをして加熱する。

お願い

小さく切ったにんじんやミックスベジタブルは、少量でのあたためはしないでください。
火花が出て焦げたり、乾燥することがあります。

時間・温度を合わせて

オーブン 予熱あり 予熱なし・発酵 で調理する

使用する付属品

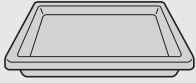

予熱あり

1 庫内に何もセットしないで
石窯オープン 発酵グリル を1回押す

2 温度 仕上がり 調節 を押して温度を合わせる

- 押すごとに10℃ずつ変わります。
- 設定温度：100～250℃

3 10分 1分/100g 10秒/10g を押して時間を合わせる

- 最大設定時間：90分

4 1 あたため スタート を押して予熱開始

▶ 予熱終了1分前に残り時間を表示



▶ ブザーが5回鳴り、「予熱終」が点灯

- 予熱は20分間保持されます。その間、何もしないと調理を終了します。

5 角皿に食品をのせて
庫内に入れ、1 あたため スタート を押す

▶ 加熱開始



▶ ブザーが3回鳴り、加熱終了

- 取り忘れるとブザーが1分おきに鳴ります。(5分間)
- 終了後、表示部に「高温」が出ます。
- 庫内や角皿などが熱くなっているので、気を付けて取り出してください。



予熱なし/発酵

1 角皿に食品をのせて庫内に入れ、

石窯オープン
発酵アルミ

を2回押す

3回押すと

発酵

2  を押して温度を合わせる

- 設定温度：100～250℃
- 発酵の設定温度：40℃、30℃

3  を押して時間を合わせる

- 最大設定時間：90分

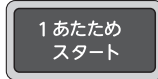
4  を押す

▶ 加熱開始



▶ ブザーが3回鳴り、加熱終了

- 取り忘れるとブザーが1分おきに鳴ります。(5分間)
- 終了後、表示部に「高温」が出ます。(発酵は除く)
- 庫内や角皿などが熱くなっているので、気を付けて取り出してください。

お知らせ

- 室温・形・量・大きさ・初期温度・電源電圧などにより、焼き上がりの状態が変わります。
- 加熱途中で食品の前後を入れ替えたり、部分的にアルミホイルをかけると上手に仕上がります。

■途中で調理時間を変更したいとき

- 加熱中に「温度・仕上がり調節」を押して1分ずつ増減する
- 1回の調理で設定できる時間は、増やせる時間を含め90分までです。

■途中で調理温度を変更したいとき

- 加熱中に「石窯オープン 発酵」を押し、温度を表示中(5秒間)に「温度・仕上がり調節」を押して10℃ずつ増減する。(発酵は除く)

予熱とは

作る料理に適した温度にあらかじめ庫内をあたたためておくことです。予熱中、庫内灯は点灯しません。

■予熱中の調理時間・温度の変更

→ できません。

■設定温度と予熱温度の関係

→ 設定温度と同じ温度で予熱します。ただし設定温度が200℃以上のときは予熱温度は200℃になります。

■予熱時間の目安は

→ 200℃のとき、約10分です。

発酵

●庫内や付属品を十分冷ましてから発酵を行う

- 表示部に「C21」「高温」が表示されたときは、「とりけし」キーを押すとびらを開けて庫内温度が下がるまでお待ちください。庫内温度が高いと発酵がうまくできません。

※発酵は40℃、30℃の設定ができます。

時間を合わせて

グリルで調理する

使用する付属品

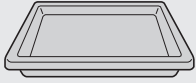

例：グリルで魚を焼く

1 食品を入れて
石窯オープン 発酵グリル を4回押す

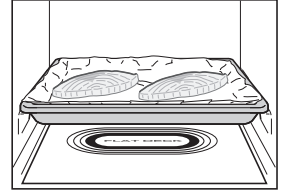

2 10分
1分/100g
10秒/10g を押して時間を合わせる

・最大設定時間：30分

3 1 あたため スタート を押す



▶ 加熱開始

お知らせ

両面にしっかり焼き色をつけるために、必ず加熱の途中で食品を裏返します。



▶ ブザーが3回鳴り、加熱終了

- 取り忘れるとブザーが1分おきに鳴ります。(5分間)
- 終了後、表示部に「高温」が出ます。
- 庫内や角皿などが熱くなっているので、気を付けて取り出してください。

■途中で調理時間を変更したいとき

→ 加熱中に「温度・仕上がり調節」を押して1分ずつ増減する

- 1回の調理で設定できる時間は、増やせる時間を含め、30分までです。

設定時間の目安

警告



食品は加熱しすぎない

禁止

食品の加熱しすぎは、発煙・発火の原因となります。

- 調理中、様子を見ながらあたためてください。



飲みものは加熱しすぎない

禁止

飲みもの(コーヒー、牛乳、豆乳、水)などの液体は、取り出すときに突然沸騰し、やけどの原因になります。また、容器が熱くなり、割れたり溶ける原因になります。

- 飲みものはあたためる前後にスプーンなどでよくかき混ぜてください。
- 調理中、様子を見ながらあたためてください。

★ 出力と時間を設定する調理時間の目安です。

- 容量の単位：ml=cc
- 常温：約20℃、冷蔵：約10℃、冷凍：約-20℃

ラップあり…○/ラップなし…×

あたため(レンジ600W)

メニュー名	分量	目安時間	ラップ
ごはん	1杯(150g)	約1分	×
スープ・みそ汁	1杯(150ml)	約1分50秒	×
野菜の煮物	150g	約1分30秒	×
カレー・シチュー	200g	約2分20秒	○
しゅうまい	6コ(100g)	約30秒	×
中華・肉・あんまん	1コ(80g)	約40秒	○

のみもの(レンジ600W)

メニュー名	分量	目安時間	ラップ
牛乳(冷蔵)	1杯(200ml)	約1分40秒	×
お酒(常温)	1杯(160ml)	約1分	×
水(常温)	1杯(200ml)	約1分20秒	×
コーヒー(常温)	1杯(150ml)	約1分	×

野菜のゆでもの(レンジ600W)

メニュー名	分量	目安時間	ラップ	
葉菜	ほうれん草	100g	約2分	○
	キャベツ	100g	約2分	○
	ブロッコリー	100g	約2分	○
根菜	じゃがいも	1コ(150g)	約4分	○
	かぼちゃ	150g	約3分	○
	にんじん	100g	約2分	○

冷凍の肉・魚の解凍(レンジ200W)

メニュー名	分量	目安時間	ラップ
肉	200g	約3分20秒	×
	400g	約6分20秒	×
	600g	約9分	×
魚	200g	約3分	×
	400g	約5分	×
	600g	約7分	×

冷凍した食品のあたため(レンジ600W)

メニュー名	分量	目安時間	ラップ
冷凍ごはん	1杯(150g)	約2分40秒	○
冷凍カレー・シチュー	300g	約9分	○
冷凍しゅうまい	6コ(100g)	約2分	○
冷凍中華・肉・あんまん	1コ(80g)	約1分30秒	○

冷凍ゆで野菜の解凍(レンジ600W)

メニュー名	分量	目安時間	ラップ
枝豆	100g	約2分40秒	○
さといも	100g	約2分10秒	○
かぼちゃ	150g	約3分10秒	○

加熱のしくみ

レンジ加熱

電波で食品を内と外から同時に加熱します。

- 電波の性質**
- 電波が食品に当たると食品の水分に吸収され、水の分子にまさつ運動が起こります。その結果、熱が発生し、食品は内部と外部が同時に加熱されます。
 - 陶器や磁器などは電波を通しますが、金属製の容器や、アルミのレトルトパックなどは電波を反射するので加熱できません。

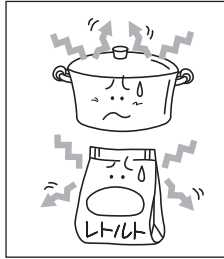
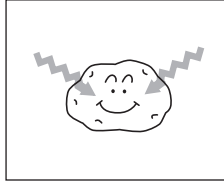

メニュー例

1 あたため、2 牛乳、4 お弁当、6 生解凍

レンジ調理のポイント

- 加熱時間は
食品の分量にほぼ比例します。
分量を2倍にした場合は、加熱時間
も2倍弱に合わせます。
- レンジ加熱は
食品の水分が飛び、乾燥したり固
くなりやすいので、少な目の時間
設定で加熱します。

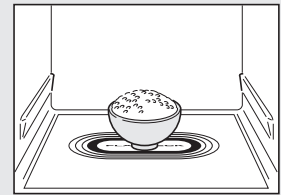

角皿は使用しません

レンジ&ヒーター加熱

電波と、ヒーターで食品を加熱します。

メニュー例

3 カラッとグルメ、5 ふっくらパン

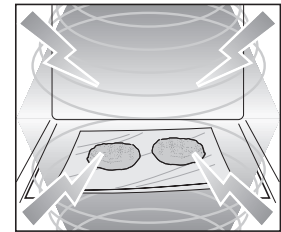

角皿は使用しません

ヒーター加熱

オーブン調理

上下ヒーターを利用した庫内全体の熱で、食品を焼き上げます。

角皿

- お惣菜を調理するときなどに使います。詳しくは料理集をご覧ください。

※庫内温度は測定場所や食品の量などによってばらつくことがあります。

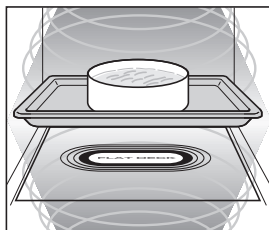

オーブン調理のポイント

- 食品の置きかたは
加熱により、大きくなるメニューもあります。適度な間を開けてください。
- 加熱時間は
食品の様子を見ながら加減してください。
続けて加熱するときなど庫内温度が高いときは、加熱時間を短く設定し様子を見ます。
- 加熱中は
庫内の温度が下がりやすいのとびらの開閉は少なくしましょう。
- 焼きムラが気になるときは
加熱途中で食品の前後を入れ替えたり、濃い焼き色部分だけアルミホイルをかけます。
- 加熱後は
焦げすぎを防ぐため、すぐ取り出しましょう。

グリル調理

上ヒーターの強い熱を直接使って、食品の表面に焦げめをつけます。

角皿

- 魚などを、焼くときに使います。

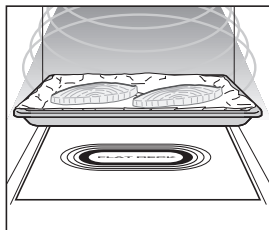



- 均等に焼き色を付けるために
加熱途中で食品を裏返します。
- 加熱後は
焦げすぎを防ぐため、すぐ取り出しましょう。



知
つ
て
お
い
て
い
た
だ
き
た
い
こ
と



加
熱
の
こ
づ
み

使える容器・使えない容器



耐熱温度は容器に表示されている家庭用品品質表示法の表示をご覧ください。

容器の種類：ガラス	レンジ加熱のとき	ヒーター加熱のとき
耐熱性がある 	使えます ただし、加熱後急冷すると、割れることがあります。	使えます ただし、加熱後急冷すると、割れることがあります。
耐熱性がない 	使えません カットグラス、強化ガラスなど、ガラスの厚みの変化が大きなもの、ひずみのあるものも使えません。	使えません

容器の種類：プラスチック	レンジ加熱のとき	ヒーター加熱のとき
耐熱性がある (耐熱温度140℃以上) 「電子レンジ使用可能」表示があるもの 	使えます <ul style="list-style-type: none"> • ただし、ふたには熱に弱い物、密閉性の高い物がありますので、必ずしてください。 • 油脂、糖分の多い食品を入れると、高温になり溶けることがあるので使えません。 	使えません 溶けて変形したり割れたりすることがあります。
耐熱性がない (耐熱温度140℃未満) 	使えません 電波で変形するもの (ポリエチレン・スチロール・フェノール・メラミン・ユリア樹脂など)は使えません。 ※ただし生解凍では、発泡スチロール製のトレイが使えます。	使えません

容器の種類：陶磁器・漆器	レンジ加熱のとき	ヒーター加熱のとき
陶器・磁器 	使えます <ul style="list-style-type: none"> ただし、金・銀粉、金・銀箔使用の容器は火花が飛ぶことがあるので使えません。 電波で熱くなるものがあります。やけどに注意してください。 	使えません ただし、耐熱性のある陶器、磁器土鍋、グラタン皿などは使えます。
漆器 	使えません 塗りが剥がれたり、ひびが入る恐れがあります。	使えません

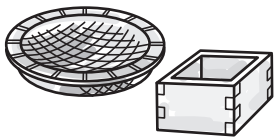
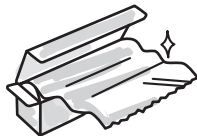
容器の種類：金属	レンジ加熱のとき	ヒーター加熱のとき
アルミ・ホーローなどの金属容器、金網、金串 	使えません とくに金網、金串は火花が飛ぶことがあります。	使えます ただし、取っ手が樹脂の物は使えません。

容器の種類：その他	レンジ加熱のとき	ヒーター加熱のとき
木・竹・紙製品 	使えません 金属物を使っている物は、スパークしたり、燃えたりすることがあります。	使えません ただし、耐熱加工を施した紙やオーブンシートは使えます。
アルミホイル 	使えません ただし、生解凍などで電波を反射する性質を利用して部分的に使うこともあります。取扱説明書・料理集の記載に従って使用してください。 生解凍：19ページ	使えます 角皿に敷いたり、焦げめの加減をするときやホイル焼きに使います。
ラップ (耐熱温度140℃以上) 	使えます ただし、油分の多い料理は高温になるので使えません。ポリエチレン製のラップは溶けて燃えることがあるので使えません。	使えません 高温になり、溶ける恐れがあります。

知
つ
て
お
い
て
い
た
だ
き
た
い
こ
と

使
え
る
容
器
・
使
え
な
い
容
器

お手入れのしかた お手入れはすぐにこまめにがポイントです

⚠ 警告



プラグを抜く

お手入れのときは、電源プラグをコンセントから抜く

感電・けが・やけどの原因になります。



プラグを抜き
冷めてから

本体の掃除は電源プラグを抜き、本体が冷めてから行う

感電ややけどをする恐れがあります。



ぬれ手禁止

ぬれた手で電源プラグを抜き差ししない

感電の原因になります。

⚠ 注意



禁止

食品や肉汁などで、汚れたままにしない
結露した水分はふきとる

電波が汚れた部分に集中して、火花の発生・発煙・発火などの恐れがあります。また、さびの原因になります。

・付着した場合は、本体が冷めてから、必ずふきとってください。

キャビネット・とびら

かたくしぼった、ぬれふきんでふく。

ひどい汚れは薄めた台所用中性洗剤をしみ込ませた布でふき取り、必ず洗剤分をふき取ってください。

お願い

・水をかけないでください。
さびたり故障したりすることがあります。

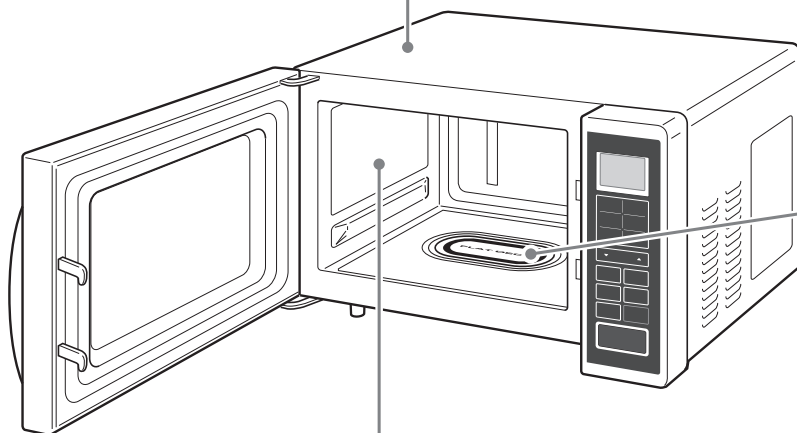

庫内・とびらの内側

かたくしぼった、ぬれふきんでふく。

・落ちにくい汚れは、ぬれたふきんを汚れの上に置いて30分ぐらいふやかしてからふきます。

お願い

・たわしやフォークなど先のとがった物でこすらないでください。傷になります。

■お手入れしても庫内の臭いがとれないとき

カラ焼き(12ページ)してください。

臭いがやわらぎます。

■長期間で使用にならないとき

電源プラグをコンセントから抜き、各部をお手入れしてから、湿気や、ほこりがかからないようにして、おしまいください。

お願い

住宅家具用洗剤(弱アルカリ、アルカリ、弱酸性、酸性など)、オーブクリーナー、クレンザー、ベンジン、シンナー、漂白剤、熱湯、可燃性ガス(LPGなど)入りスプレー洗剤は使わないでください。損傷、変色、変形、発煙、発火などの原因になります。



禁止

庫内底面

庫内底面の汚れはぬれふきんですぐふき取る。
レンジ使用時の汚れが、オーブン使用時に焦げて黒くなる場合があります。
汚れが落ちにくいときは、汚れた部分に液体クレンザー(クリームクレンザー)を付け、2分程度おいて汚れにしみ込ませ、丸めたラップで強めにこすります。

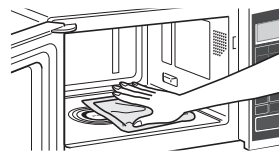

お願い

- 周囲のシリコンパッキンや庫内塗装面は傷が付くのでこすらないでください。
- 金属たわしや先のとがったものでこすったり、衝撃を与えたりしないでください。傷が付いたり、割れることがあります。

角皿

スポンジたわしで汚れを落とし、十分に水気をふき取る。
汚れは洗い桶などの中で落とす。

- 汚れが気になるときは、台所用中性洗剤で洗ってください。



お願い

- 角皿は使用後、急冷しないでください。破損・変形することがあります。また加熱直後に水をかけると蒸気が発生したり、熱いしぶきが飛びます。
- 角皿は金属たわしや先のとがったものでこすったり、落としたりしないでください。傷が付いたり、変形することがあります。

お料理が上手にできないとき

●ごはん・おかずのあたたため

食品があたたまらない	・食品が金属容器・アルミホイルなどで、おおわれていませんか。
「あたため」キーであたためると熱くなりすぎる	・「温度・仕上がり調節」〔弱め〕であたためてください。
ごはんなどの食品がばさつく	・あたためる前に霧を吹くなど、水を少しかけると、しっとり仕上がります。
煮物・煮魚などの煮汁が飛び散る	・汁気を切って深めの容器に入れてあたためます。
冷凍ごはんがあたたまらない	・手動の「レンジ」で様子を見ながらあたためてください。
フライや天ぷらがベチョッとする	・「3 カラッとグルメ」であたためると、カラッと仕上がります。
おかずがあたたまらない	・「温度・仕上がり調節」〔強め〕であたためてください。

●牛乳のあたため

牛乳が熱くなりすぎる	・「2 牛乳」であたためていますか？ ・あたためる牛乳は1杯200ml・冷蔵(約10℃)を基準としています。牛乳の量が少なかったり、牛乳の温度が高かったりすると沸騰する恐れがあります。基準からはずれる場合は、手動の「レンジ」で様子を見ながらあたためてください。
------------	---

●生解凍

上手に解凍できない	・うまく解凍できる厚さは3cmまで。厚さは均一にし、細い部分や魚の尾などにはアルミホイルを巻いてください。 ・同時に2つ以上を解凍するときは同じ種類のもので同じ大きさに。
解凍不足	・食品に薄いところや細いところがあると部分的に加熱されやすいので全体の厚さをそろえて冷凍してください。 ・解凍不足の部分はレンジ200Wで様子を見ながら解凍してください。

●ゆでもの

野菜が乾燥気味になる	・野菜を洗い、水気を切らずにラップにくるんでください。
できすぎのところで、加熱の足りないところがある	・かぼちゃ、じゃがいもなどは大きさをそろえてください。 ほうれん草などは葉と茎を交互に重ねます。

●スポンジケーキ

ケーキのふくらみが悪い	・卵はしっかりと泡立てましたか。字が書けるくらいしっかりと泡立ててください。 ・粉を合わせたあと、混ぜすぎではありませんか。
泡立がうまくできない	・ボウルや泡立て器に、水分や油分がついていると泡立ちが悪くなります。
きめが粗く粉っぽい	・粉をふるって入れましたか。粉がなじむまで混ぜましたか。
中央が沈む	・卵の泡立てすぎはありませんか。

●シュークリーム

ふくらみが悪い	・分量は正しく量りましたか。 ・生地を作るときにレンジの加熱時間は正しかったですか。
---------	---

●クッキー

焼き色にむらがある	・生地の厚みや大きさは均一ですか。
-----------	-------------------





●バターロール

ふくらみが悪く、かたい	・生地の発酵は十分でしたか。発酵不足で生地温度が低いとあまりふくらみません。 ・成形するとき生地をいじめていませんか。生地をいじりすぎると固くなります。ていねいに扱しましょう。
-------------	---

●オーブン加熱全般

でき上がりの状態が悪い 焼き色にムラがある	・室温・形・量・大きさ・初期温度・電源電圧などにより、焼き上がりの状態が変わることがあります。様子を見ながら加熱してください。 ・生地が大きさがそろっていないと焼きムラが出やすくなります。生地大きさをそろえてください。 ・焼きムラが気になるときは、加熱途中で食品の前後や角皿の前後を入れ替えてください。また、部分的にアルミホイルをかけると上手に仕上がります。 ・型の条件によっては、レシピ通りの温度ではうまく仕上がらないことがあります。レシピの温度より10～20℃高め・低めに設定してみてください。
--------------------------	--

こんな表示が出たときは

表示例	理由(原因)	処置
<p>「扉」表示</p> 	<ul style="list-style-type: none"> 「あたため」のとき、とびらを閉め、1分過ぎてからキーを押すと表示します。 	<ul style="list-style-type: none"> もう1度とびらを開閉し、1分以内にキーを押してください。
<p>「高温」表示</p> 	<ul style="list-style-type: none"> オープンなどヒーター加熱調理終了後、庫内が高温のとき表示します。 	<ul style="list-style-type: none"> とびらを開け、温度が下がるまで待ってください。 <p>〔15~20分程度で表示が消えます。表示中でも「とりけし」キーを押すか、調理メニューを設定すると消え、一部のメニューは使うことができます。〕</p>
<p>「C21」と「高温」表示</p> 	<ul style="list-style-type: none"> オープンなどヒーター加熱調理のあとなどで、庫内温度が高いときに「発酵」を設定すると、表示部に「高温」が点滅します。このとき「スタート」キーを押すと、左記の表示になります。 	<ul style="list-style-type: none"> 「とりけし」キーを押し、とびらを開け、温度が下がるまで待ってください。
	<ul style="list-style-type: none"> オープンなどヒーター加熱調理のあとなどで、庫内温度が高いときに「あたため」「牛乳」「お弁当」「生解凍」を開始すると表示します。 	<ul style="list-style-type: none"> 「とりけし」キーを押し、とびらを開け、温度が下がるまで待ってください。
<p>「d」表示</p> 	<ul style="list-style-type: none"> デモモードが設定されていると、とびらを開けたとき表示します。 デモモードが設定されていると加熱が行われません。 デモモードとは店頭で実演するためのモードです。 	<ul style="list-style-type: none"> 「とりけし」キーをピッピッとブザー音がするまで(約3秒)押したあと「とりけし」キーを押してください。さらに、「とりけし」キーをピッピッとブザー音がするまで(約3秒)押したあと「とりけし」キーを押してください。

お料理が上手にできないとき / こんな表示が出たときは

こんなときは

H〇〇表示のときは

表示例	理由(原因)	処置
<p>「H」表示</p>  <p>Hと2桁の番号</p>	<ul style="list-style-type: none"> 製品が故障している場合があります。 	<ul style="list-style-type: none"> 電源プラグを抜き、販売店または東芝生活家電ご相談センターへ表示番号をお知らせください。

修理を依頼される前に

つぎのような場合は故障ではありません。

現象	理由(処置)
電源プラグを、コンセントに差し込んでも何も表示しない。	• とびらを閉じた状態で、電源プラグをコンセントに差し込んだだけでは表示されません。 一度とびらを開けると、表示されます。
調理中、カチカチと音がする。	• 機械室内のスイッチ切り換え音です。故障ではありません。
オープンなど、ヒーター加熱時に、ポコポコという連続音や、ポコンという音がする	• 熱収縮による庫内壁面の音で故障ではありません。
レンジ調理の開始時および途中で、ポコンという音やチリチリ・ジーという連続音がする。	• レンジ調理時の動作音で故障ではありません。
調理中、調理後に音(ファン)がしたり、しなかったりする。	• 製品内部を冷却するファンの音で故障ではありません。 • レンジ調理後、冷却ファンが回ることがありますが故障ではありません。 • オープン・グリル調理後、冷却ファンが回ることがありますが、故障ではありません。
キーを、押しても受け付けず、何も表示しない。	• 省エネルギーのため、とびらを開けた後5分をすぎると電源を切るためです。このときキーも受け付けません。 (とびらを開け、食品を入れてから操作してください)
とびらを開けると表示部に「0」が表示する。	• とびらを開けたとき表示される仕様です。
調理終了後、1分後、1分ごとにピーピーピーと鳴る。	• 調理終了後、庫内の食品を取り出さないと鳴る機能がついています。故障ではありません。
ブザーが鳴らない。	• ブザー音を消す設定になっていませんか。 ブザー音の消しかたと戻しかた(49ページ)を参照して、設定しなおしてください。

お知らせの音について

次の操作・状態のとき、ブザー音でお知らせします。

■キーを押したときは→ピッ

■調理終了のときは→ピーッピーッピーッ

■予熱終了のときは→ピーッピーッピーッピーッ

■加熱終了後、食品を取り出し忘れると→ピーピー ピピー ピピー

■異常表示のときは→ビビビビビビビ

■とびら開閉後、1分経って「あたため」を押したとき→ピピピピピ (調理は開始しません)

*一度とびらを開閉してから「あたため」を押してください。

修理を依頼される前につぎのことを点検してください。



現象	理由(処置)
まったく動かない。	<ul style="list-style-type: none"> • 停電ではありませんか。 • 電源プラグが抜けていませんか？ • ご家庭のヒューズやブレーカーが切れていませんか。 • 途中でとびらを開閉しませんでしたか。 • 無表示の状態、キー操作をしていませんか。 (とびらを開け、食品を入れてからキー操作してください)
「あたため」キーを押しても加熱されない。	<ul style="list-style-type: none"> • 「扉」が表示されていませんか。 とびらを閉めてから1分過ぎるとスタートしません。 (一度とびらを開閉してからキーを押してください)
「牛乳」「お弁当」キーを押し、「スタート」を押しても加熱されない。	<ul style="list-style-type: none"> • 「高温」が表示されていませんか。 (とびらを開けて庫内をさまし、表示が消えてからキーを操作してください)
「スタート」キーを押しても加熱されない。	<ul style="list-style-type: none"> • とびらがきちんと閉まっていますか。 • デモモードになっていませんか。47ページの「d表示」を参照して、解除してください。
料理のでき上がりが悪い。	<ul style="list-style-type: none"> • 調理のしかたは正しいですか。 (ふた、ラップの有無、付属品など確認してください) • 庫内が熱いまま調理しませんでしたか。 (庫内の温度が下がるまで待ってください) • 食品の量は適当でしたか。 • 庫内の上面や底面が汚れていませんか。 • メニューを正しく選んで調理開始しましたか。
煙や、いやな臭いが出た。	<ul style="list-style-type: none"> • 庫内のカラ焼きはしましたか。 • 庫内やとびらが汚れていませんか。
本体に触ると熱い。	<ul style="list-style-type: none"> • レンジ加熱時にも動作時間が長いと熱くなります。

修理を依頼される前に／お知らせの音について／ブザー音の消しかたと戻しかた



ブザー音の消しかたと戻しかた

■ブザー音を消す

取り出し忘れお知らせのブザー音だけを消すとき

- 1 「0」表示中に  をピッピッとブザー音がするまで (約3秒) 押す
- 2 続いて  を押す

全てのブザー音を消すとき

- 1 「0」表示中に  をピッピッとブザー音がするまで (約3秒) 押す
- 2 続いて  を押す

■ブザー音を鳴るように元にもどす

ブザー音を消す操作と同じ操作を行うことによりブザー音が出るようになります。

こんなときは

仕様

電源	AC100V 50Hz/60Hz共用		
定格消費電力	電子レンジ1400W(14.2A)、ヒーター加熱1100W(11.0A)		
高周波出力	850W※1・600W・500W・200W相当 出力切換		
発振周波数	2450MHz		
ヒーター出力	上650W・下420W		
温度調節範囲	発酵(30、40℃)、100~250℃※2		
外形寸法	450(幅)×362(奥行)×298(高さ)mm		
庫内有効寸法	270(幅)×330(奥行)×172(高さ)mm		
質量(重量)	11kg	総庫内容量	17L
コードの長さ	1.4m	区分名	B
電子レンジ機能の年間消費電力量	60.1kWh/年	オープン機能の年間消費電力量	9.3kWh/年
年間待機時消費電力量	0.0kWh/年	年間消費電力量	69.4kWh/年
タイマー時限	レンジ850W：3分 レンジ600W・レンジ500W：20分 グリル：30分 レンジ200W・オープン・発酵：90分		

※1 定格高周波出力850Wは短時間高出力機能(約3分間)であり、定格連続高周波出力は600Wです。600Wへは自動的に切り換わります。

※2 オープン温度を210℃以上に設定した時は、調理開始後19分で200℃に切り換わります。250℃での運転時間は約5分です。温度は庫内が空の状態でも中心部を熱電温度計法により測定しています。(JISの測定方法による)庫内に食品や付属品を入れて温度を測定すると、温度が合わないことがあります。(料理を作る場合は、料理集の温度を目安にしてください)

- 実際にお使いになるときの消費電力量は、使用回数や使用時間、食品の量、周囲温度などによって変化しますので、あくまで目安としてご覧ください。
- 年間消費電力量は省エネ法・特定機器「電子レンジ」測定方法による数値です。(区分名も同法に基づいています)
- 総庫内容量とはJISの規定に基づいて算出された容量のことです。

この製品は、日本国内用に設計されているため海外では使用できません。また、アフターサービスもできません。
This product is designed for use only in Japan and cannot be used in any other country.
No servicing is available outside of Japan.

保証とアフターサービス(必ずお読みください)

保証書(別添)

- この東芝オープンレンジには、保証書を別途添付しております。
- 保証書は、必ず「お買い上げ日、販売店名」などの記入をお確かめのうえ、販売店から受け取っていただき内容をよくお読みの後、大切に保管してください。
- この東芝オープンレンジの保証期間は、お買い上げいただいた日から1年です。ただし発振管(マグネトロン)は2年です。その他、詳しくは保証書をご覧ください。
- 保証期間中の故障は、保証書の内容に基づき、無料修理となります。無償商品交換ではありません。

補修用性能部品の保有期間

- オープンレンジの補修用性能部品の保有期間は、製造打ち切り後8年です。
- 補修用性能部品とは、その製品の機能を維持するために必要な部品です。

部品について

- 修理のために取りはずした部品は、特段のお申し出がない場合は当社で引き取らせていただきます。
- 修理の際、当社の品質基準に適合した再利用部品を使用することがあります。

修理・お取り扱い・お手入れについてご不明な点は

お買い上げの販売店へご相談ください。

販売店にご相談ができない場合は、下記の窓口へ

東芝生活家電ご相談センター

フリーダイヤル

0120-1048-76

受付時間：365日 9:00～20:00

携帯電話・PHSなど **022-774-5402** (通話料：有料)

FAX **022-224-6801** (通信料：有料)

- ・お客様からご提供いただいた個人情報は、修理やご相談への回答、カタログ発送などの情報提供に利用いたします。
- ・利用目的の範囲内で、当該製品に関連する東芝グループ会社や協力会社に、お客様の個人情報を提供する場合があります。

修理を依頼されるときは

出張修理

- 46～49ページに従って調べていただき、なお異常があるときは、使用を中止し、必ず電源プラグをコンセントから抜いて、お買い上げの販売店にご相談ください。

■保証期間中は

- 保証書の規定に従って、販売店が修理させていただきます。なお、修理に際しましては、保証書をご提示ください。

■保証期間が過ぎている場合は

- 修理すれば使用できる場合は、ご希望によって有料で修理させていただきます。

■修理料金のしくみ

修理料金は技術料・部品代・出張料などで構成されています。	
技術料	故障した商品を正常に修復するための料金です。
部品代	修理に使用した部品代金です。
出張料	商品のある場所へ、技術員を派遣する料金です。

■ご連絡いただきたい内容

品名	オープンレンジ
形名	ER-YK3
お買い上げ日	年 月 日
故障の状況	できるだけ具体的に
ご住所	付近の目印なども合わせてお知らせください
お名前	
電話番号	
訪問希望日	
便利メモ 電話番号	お買い上げ店名を記入されておくと便利です。

■ご転居のときは

- この東芝オープンレンジは、電源周波数50Hz/60Hz共用です。周波数の異なる地域に、ご転居されてもそのままお使いいただけます。



愛情点検

長年ご使用の電子レンジの点検をぜひ！

このような症状はありませんか。

- 電源コードや電源プラグが異常に熱くなる。
- キーを押し、調理を開始しても食品が加熱されない。
- 自動的に切れないことがある。
- 使用中に異常な音や臭いが出ることもある。
- 庫内のカバーや壁面が汚れ、スパーク(火花)または煙が出ることもある。
- その他の異常や故障がある。

ご使用中
中止

故障や事故防止のため、電源プラグをコンセントから抜いて、必ずお買い上げの販売店に点検・修理を依頼してください。(技術のあるサービスマン以外の人は絶対にキャビネットをはずさないでください。)



東芝オープンレンジ
形名 **ER-YK3**

東芝ホームアプライアンス株式会社

リビング機器事業部

〒101-0021 東京都千代田区外神田2-2-15 (東芝昌平坂ビル)

Z01Z970987-C