

## 東芝クリーナー保証書

### 持込修理

|       |            |             |                          |   |  |
|-------|------------|-------------|--------------------------|---|--|
| 形名    | VC-PC9     |             |                          |   |  |
| ★お名前  | ふりがな       | 様           |                          |   |  |
|       | 〒 □□□-□□□□ |             |                          |   |  |
| ★お客様  | 市外         | 市内          | 番号                       | 呼 |  |
|       | 電話         |             |                          |   |  |
| ★保証期間 | 本体         | 1年          | ★お買い上げ日<br>□□年 □□月 □□日から |   |  |
|       | ★ご販売店      | 住所・店名<br>電話 |                          |   |  |

東芝ホームアプライアンス株式会社 リビング機器事業部  
〒101-0021 東京都千代田区外神田2-2-15 (東芝昌平坂ビル) 電話 (03) 3257-5864

※この保証書は、本書に明示した期間、条件のもとにおいて無料修理をお約束するものです。したがってこの保証書によって保証書を発行している者(保証責任者)、およびそれ以外の事業者に対するお客様の法律上の権利を制限するものではありません。  
※保証期間経過後の修理、補修用性能部品の保有期間について詳しくは取扱説明書をご覧ください。

本書は、取扱説明書、本体貼付ラベルなどの記載内容にそった正しいご使用のもとで、保証期間中に故障した場合に、本書記載内容にそって無料修理をさせていただきますことをお約束するものです。

保証期間中に故障が発生したときは、本書と商品をご持参のうえ、お買い上げの販売店に修理をご依頼ください。

修理の際、当社の品質基準に適合した再利用部品を使用することがあります。

★印欄に記入がないときは無効です。本書をお受け取りの際は必ず記入をご確認ください。また、本書は再発行しませんので紛失しないように大切に保管してください。

- 保証期間内でも次の場合には有料修理になります。
  - 誤ったご使用や不当な修理・改造で生じた故障および損傷。
  - お買い上げ後の落下や輸送などで生じた故障および損傷。
  - 火災、天災地変(地震、風水害、落雷など)、塩害、ガス害、異常電圧で生じた故障および損傷。
- 本書のご提示がない場合。

- 本書にお買い上げ年月日、お客様名、販売店名の記入のない場合、あるいは字句が書きかえられた場合。
  - 一般家庭用以外(たとえば寮、病院や理容院、美容院および業務用など)に使用された場合の故障および損傷。
  - 保証書の製造番号と本体の製造番号が一致しない場合。
  - 車輛、船舶などに備品として使用した場合に生じる故障および損傷。
- 出張修理を行った場合には出張に要する実費を申し受けます。
  - 修理のために取りはずした部品は、特段のお申し出がない場合は当社で引き取らせていただきます。
  - 本書は日本国内においてのみ有効です。  
This warranty is valid only in Japan.
  - ご転居またはご贈答品などで、お買い上げの販売店に修理をご依頼できない場合には、東芝生活家電ご相談センターへご相談ください。

| 修理メモ | 修理年月日 | 修理内容 | 担当 |
|------|-------|------|----|
|      | 年 月 日 |      |    |
|      | 年 月 日 |      |    |

・保証書にご記入いただいたお客様の住所・氏名などの個人情報は、保証期間内のサービス活動およびその後の安全点検活動のために利用させていただく場合がございますので、ご了承ください。  
・修理のために、当社から修理委託している保守会社などに必要なお客様の個人情報を預託する場合がございますが、個人情報保護法および当社と同様の個人情報保護規程を遵守させていただきますので、ご了承ください。

## 東芝ホームアプライアンス株式会社

リビング機器事業部

〒101-0021 東京都千代田区外神田2-2-15 (東芝昌平坂ビル)

# TOSHIBA

Leading Innovation >>>

## 東芝クリーナー (家庭用)

# 取扱説明書

形名

## VC-PC9

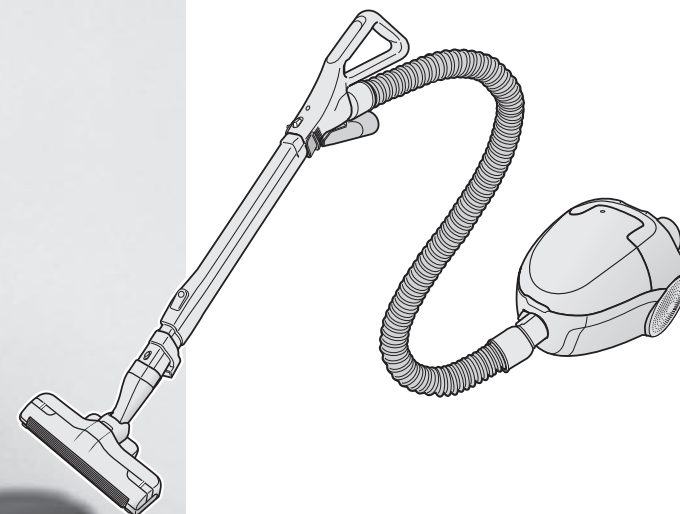

## もくじ

### 安全上のご注意… 2～3

- お願い…………… 4
- 各部のなまえ…………… 4～5

### お掃除する…………… 6～7

- ゴミサインの見かた…………… 7
- 本体の収納のしかた…………… 7
- 付属品を使う…………… 8～9
- 別売品・付属品を購入するときは…………… 9

### 紙パックを交換する…………… 10

- 紙パックは次のものをお使いください…………… 10
- お手入れする…………… 11～12

### 本体・床ブラシの回転部が止まったら…………… 13

- 仕様…………… 13
- お困りのときは・よくあるご質問…………… 13～14
- 保証とアフターサービス…………… 15
- 保証書…………… 16

### 保証書付

保証書はこの取扱説明書の16ページに付いておりますので、お買い上げ日、販売店などの記入をお確かめください。

- このたびは東芝クリーナーをお買い上げいただきまして、まことにありがとうございました。
- この商品を安全に正しく使用していただくために、お使いになる前にこの取扱説明書をよくお読みになり、十分に理解してください。
- お読みになった後は、お使いになるかたがいつでも見られるところに必ず保管してください。
- 包装に使用しているダンボールは、分別の上、リサイクルにご協力をお願いします。

日本国内専用  
Use only in Japan

# 安全上のご注意

必ずお守りください

お使いになる人や他の人への危害と財産の損害を防ぐために、お守りいただくことを説明しています。「表示の説明」は、誤った取り扱いをしたときに生じる危害、損害の程度の区分を説明し、「図記号の説明」は図記号の意味を示しています。

## 表示の説明

- 警告** 「死亡または重傷<sup>\*1</sup>を負う可能性がある内容」を示します。
- 注意** 「軽傷<sup>\*2</sup>を負うことや、物的損害<sup>\*3</sup>が発生する可能性がある内容」を示します。

※1: 重傷とは、失明やけが・やけど（高温・低温）・感電・骨折・中毒などで後遺症が残るもの、および治療に入院や長期の通院を要するものをさします。  
 ※2: 軽傷とは、治療に入院や長期の通院を要さないけが・やけど・感電などをさします。  
 ※3: 物的損害とは、家屋・家財、および家畜・ペットなどにかかわる拡大損害をさします。

## 図記号の説明

- 中の絵や近くの文で、してはいけないこと（禁止）を示します。
- 中の絵や近くの文で、しなければならないこと（指示）を示します。
- 中の絵や近くの文で、注意を促す内容を示します。

## 警告

火災・感電・ショートを防ぐために

- 警告** 異常・故障時にはすぐに使用を中止する  
**発煙・発火・感電の原因。**  
**指示** すぐに「切」スイッチを押し、電源プラグを抜いて、販売店へ点検・修理を依頼してください。
  - スイッチを入れても、ときどき運転しないことがある。
  - 電源コードを動かすと通電したり、しなかったりする。
  - 運転中ときどき止まる。
  - 運転中に異常な音がする。
  - 本体が変形したり異常に熱い。
  - ホースが破れている。
  - こげくさい“におい”がする。

電源・電源プラグ・電源コードは正しく使う

- 指示**
  - 電源は交流 100V 定格 15A 以上のコンセントを単独で使う
    - ・火災・感電の原因。
    - ・延長コードは使わないでください。
  - 電源プラグとコンセントのホコリなどはプラグを抜き、定期的に乾いた布でふき取る
  - 電源プラグは根元まで確実に差し込む
    - ・感電・発熱による火災の原因。
  - 紙パックの交換時やお手入れのときは、必ず電源プラグをコンセントから抜く
    - ・感電・けがの原因。
- 禁止**
  - 電源コード・電源プラグが傷んだり、コンセントの差し込みがゆるいときは使わない
    - ・感電・ショート・発火の原因。
  - 電源コードは黄マーク以上引き出さない
  - 電源コードを傷付けない、無理に曲げない、引っ張らない、ねじらない、束ねない、加工しない、重いものを載せない、はさみ込まない
  - 電源コードを床ブラシの回転部に巻き込まない
    - ・電源コードの損傷による火災・感電の原因。
  - 電源プラグはぬれた手で抜き差ししない
    - ・感電・けがの原因。

- 水ぬれ禁止** 水まわりや風呂場では絶対に使わない
  - ・感電の原因。

本体・ホース（ワンタッチ手元ブラシを除く）・伸縮延長管・床ブラシ（回転部・お手入れカバーを除く）は絶対に水洗いしない  
 ・感電・故障の原因。

- 禁止** 灯油、ガソリン、シンナー、可燃性ガス（スプレー）などの引火性のあるもの、タバコの吸い殻などの火の気のあるもの、トナーなどの可燃物、じゅうたん洗剤などの泡状のものは吸わせない  
 ・爆発・火災・感電・けがの原因。

- 分解禁止** 絶対に改造はしない また、修理技術者以外の方は、分解したり修理をしない  
 ・火災・感電・けがの原因。  
 修理はお買い上げの販売店、または東芝生活家電ご相談センターにご相談ください。

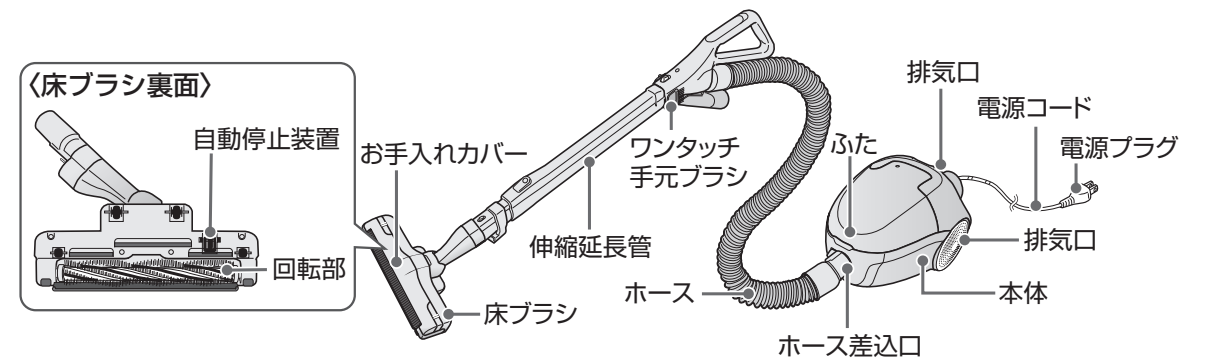

## 警告

けが・やけどを防ぐために

- 禁止** ふたが開いているとき、ふたを持って本体を持ち上げない  
 ・本体の変形・けがの原因。
- 接触禁止** 床ブラシ・床ブラシの回転部・自動停止装置など裏面や、本体の排気口付近には触れない  
 ・手など、けが・やけどの原因。  
 ・特に小さなお子さまにご注意ください。

## 注意

火災・感電・ショートを防ぐために

- 指示** 電源・電源プラグ・電源コードは正しく使う
  - 電源プラグを抜くときは、電源コードを持たずに必ず先端の電源プラグを持って抜く
    - ・プラグの刃の変形、電源コードの断線による感電・ショート・過熱による発火の原因。
  - 電源コードは、まっすぐ引き出す
    - ・電源コードを上につ張りながら引き出すと、本体の引き出し部とのこすれによって、電源コードが破損します。
    - ・感電・発火の原因。
  - クリーナーを使わないときは、電源プラグをコンセントから抜く
    - ・けが・やけど・絶縁劣化による感電・漏電火災の原因。
- 禁止** 吸込口をふさいで長時間運転しない  
 ・過熱による本体の変形・発火の原因。
- 禁止** 引火性のもの（ガソリン、ベンジン、シンナー）の近くで使わない  
 ・爆発・火災の原因。
- 禁止** 排気口をふさがない  
 ・火災の原因。
- 禁止** 本体にあるホース差込口・ホース・伸縮延長管の接点にピンや金属類などを入れない  
 ・感電・破壊の原因。
- 禁止** 破れや傷のあるホースは使わない  
 ・感電の原因。
- 禁止** 火気に近づけない  
 ・本体や電源コードなどの変形によるショート・発火の原因。

- 指示** 紙パック・排気清浄フィルター・フィルター枠は正しく取り付ける フィルターが破れたり、古くなったときは交換する  
 ・モーターの発煙・発火・故障の原因。

- 指示** シール弁付東芝製純正紙パックを使う  
 ・指定以外の紙パックを使うとモーターの発煙・発火の原因。  
 ・紙パックに関するクリーナーの性能・品質を保証できません。

けが・破損を防ぐために

- 指示** 電源コードを巻き取るときは、電源プラグを持って行う  
 ・電源プラグが当たりけがの原因。
- 禁止** ホースを持って本体を持ち上げない  
 ・本体・ホースの破損、本体落下による床の傷付き、けがの原因。  
**本体に乗らない**  
 ・本体・ホースの破損、けがの原因。  
 ・特に小さなお子さまにご注意ください。

お掃除の前に

# お願い

このクリーナーは家庭用です

●業務用に使わない、掃除以外に使わない

異臭の発生・本体の故障・紙パックの集じん性能低下を防ぐために

●次のものは吸わせない

- 水などの液体、吸湿剤（湿気取り）など、水分を含んだゴミ。
- ペットなどの排泄物が付着したもの。
- ガラス、針、ピン、刃物など鋭利なもの。
- 多量の砂（ペット用砂、パウダー状の粉末など）、小石など目詰まりするもの。
- 食品用ラップや包装用フィルムなどの通気性の悪いもの。

電源コードの損傷を防ぐために

●掃除するときは、電源コードを十分に引き出す  
ただし、黄マークより長く引き出すと、断線の原因になります。

床・たたみ・じゅうたん・壁・家具などへの傷付きや、床ブラシ・伸縮延長管・ホースの破損・故障を防ぐために

- ワンタッチ手元ブラシを収納したホースや伸縮延長管の先で掃除しない
- 本体を急激に引っ張らない
  - 本体は軽く引っ張ってください。
  - 杉・ひのきなどやわらかく傷付きやすい木床では、本体のハンドルを持ってお掃除することをおすすめします。
- 床ブラシは力を入れずに片手で軽く滑らせる  
壁・家具などは強く当てると色が付きます。  
杉・ひのきなどやわらかく傷付きやすい木床や、床用ワックス・つや出し床用洗剤をお使いのときは、床にこすり傷が付くことがあります。
- 床ブラシ裏面の車輪・ブラシ起毛布が摩耗しているときは使わない  
お掃除の前に点検してください。
- 床ブラシを表面がかたく、凸凹したコンクリート床などで使わない  
床ブラシの車輪・ブラシ起毛布が摩耗します。
- 砂ゴミ上で使った後、床ブラシ裏面の車輪・ブラシ起毛布に付いた砂ゴミは取り除く
- 伸縮延長管に手を添えて掃除しない  
伸縮延長管・床ブラシに無理な力が加わります。

# 各部のなまえ

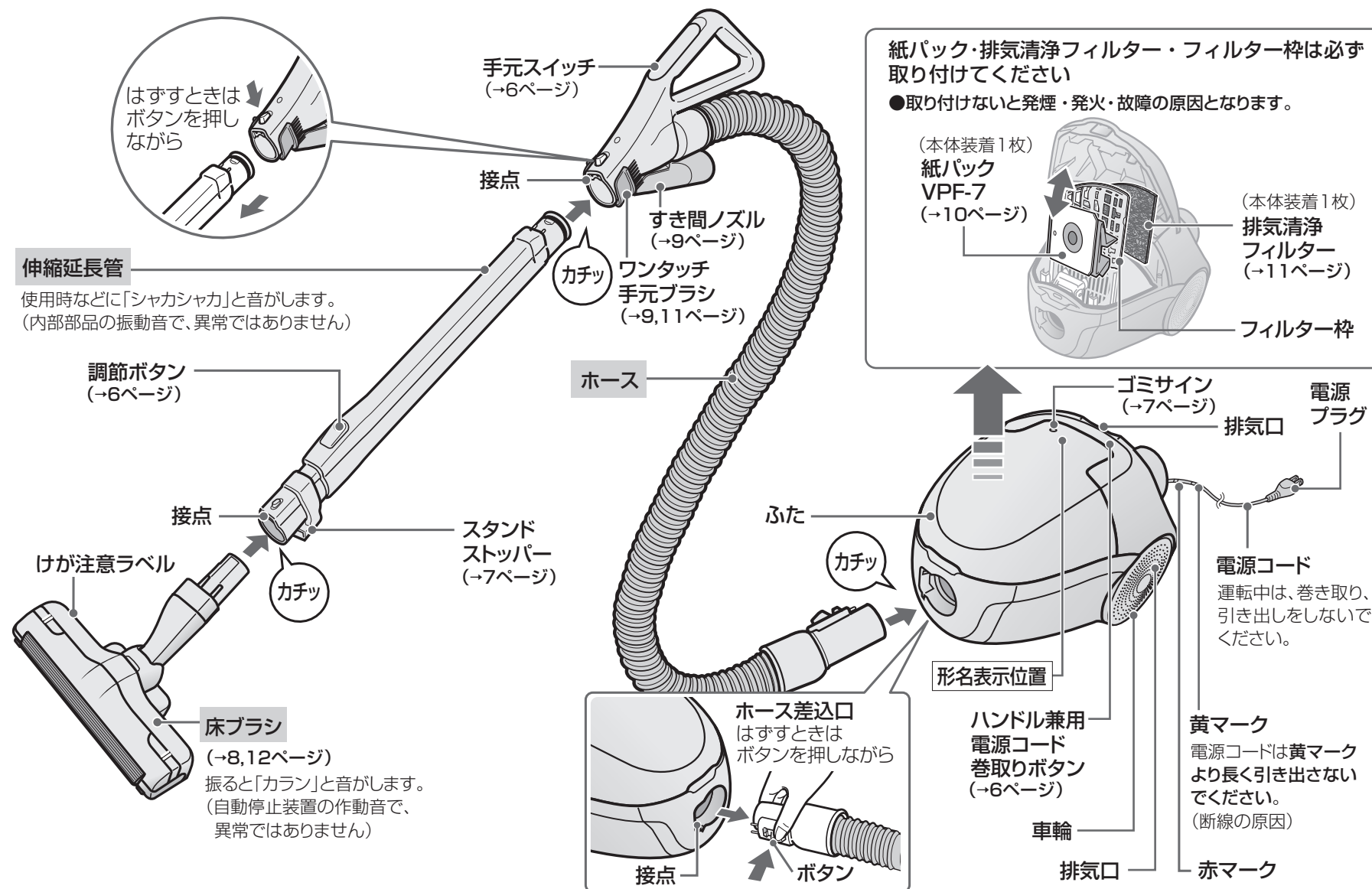

## 標準付属品

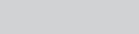
- 上図で、 の中になまえが書かれているものが標準付属品です。ご確認ください。

## 応用付属品

すき間ノズル (1個)



- 9ページを参照して取り付けてください。

別売品用アタッチメント (1個)

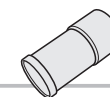

- 別売品を取り付けるときは、伸縮延長管またはホースに差し込んでください。

大切に保管してください

●別売品や付属品は、お買い上げの販売店や家電量販店などでお買い求めいただけます。(→9ページ)

お掃除の前に

# お掃除する

大きめの紙片や包装用フィルムなどは、お掃除の前にあらかじめ拾っておきましょう。  
ホース・延長管・床ブラシの風路に詰まる場合があります。

**1** 電源コードをまっすぐ引き出し  
電源プラグをコンセントに差し込む

**2** 強/弱 または eco モード を押す (お掃除開始)

吸込力を選んでお掃除をするとき

押すごとに「強←→弱」が切り替わる

- 「強」 ●じゅうたんなど強い吸込力が必要なとき  
「弱」 ●静かにお掃除したいとき  
●カーテンなどが吸い付いて操作がしにくいとき  
●すき間ノズルを使うとき

ゴミのたまり具合に適した吸込力で掃除するとき  
移動時などのムダな消費電力を抑えてお掃除したいとき

床ブラシの回転部の回転を「切/入」するとき

- 床ブラシでお掃除中はいつでも切り替えられます。

押すごとに「切←→入」が切り替わる

- 「切」 ●床・たたみで静かにお掃除したいとき  
※ ECO モードが動かなくなります。  
「入」 ●ゴミが取りにくいとき

**3** 切 を押す

運転を止めるとき

※ 電源プラグがコンセントに差し込まれていると「切」のときでも約 1W の電力を消費します。

**4** お掃除が終わったら  
電源プラグをコンセントから抜く

- 電源プラグを持ちながら、ハンドル兼電源コード巻取りボタンを押し電源コードを巻き取る。巻き取れないときは、1～2m 引き出して、再度巻き取る。

- 運転停止直後は電源プラグが熱くなっていることがありますのでご注意ください。

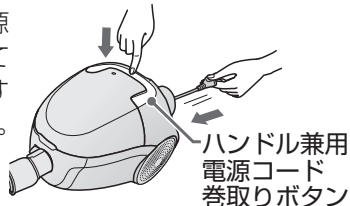

手元スイッチ

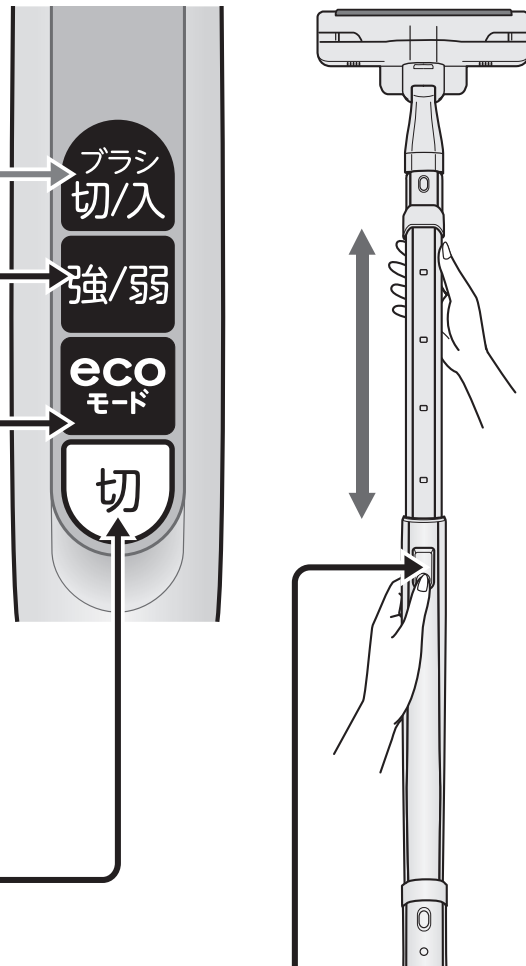

調節ボタン

調節ボタンを押しながら長さを調節してください。

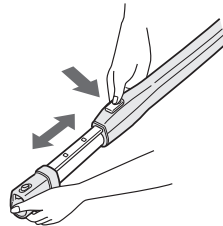

お願い

運転中に吸込口をふさいで、調節ボタンを押さないでください。急に縮み、けがをすることがあります。

## ゴミサインの見かた

■紙パックの交換が必要な時期 (目安) を、ゴミサインの点灯または点滅でお知らせします。

- 床ブラシと伸縮延長管を取り付け、強/弱 を押して「強」にする
- 床ブラシを床から浮かせて、ゴミサインを確認する

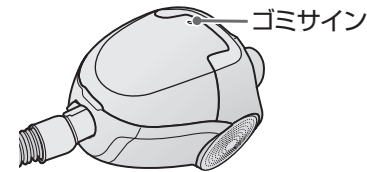

|  |     |  |
|--|-----|--|
|  | 消灯  | ゴミはあまりたまっていません   |
|  | 赤点灯 | ゴミがたまってきたか、紙パックが目詰まりしてきました<br>●もうすぐ紙パックの交換です                             |
|  | 赤点滅 | ゴミがいっぱいか、紙パックが目詰まりしています<br>●紙パックを交換してください (→10 ページ)<br>※運転停止後も点滅でお知らせします |

紙パックを交換してもゴミサインが点灯・点滅する場合は

床ブラシ・伸縮延長管・ホースにゴミが詰まっていたり、排気清浄フィルターが目詰まりしたりしている場合があります。確認して、お手入れしてください。(→11～12 ページ)

お願い

- 定格 15A 以上のコンセントを単独でお使いください。延長コードを使ったり、他の家電製品と同じコンセントでお使いになると電源電圧が下がり、ゴミサインが早く点滅することがあります。
- シール付付き東芝製「純正」紙パックをお使いください。(→10 ページ)  
指定以外の紙パックを使うとゴミサインが正しく働かないことがあります。

お知らせ

- 風を通しやすい綿ゴミなどは、紙パックがいっぱいになってもゴミサインが点滅しないことがあります。
- 大きなゴミなどが吸い付いたり紙パックが目詰まりしたりすると、ゴミサインが点滅して吸込力を弱めます。このまま使い続けるとモーター保護のために運転が止まりますが、ゴミを取り除く、または紙パックを交換すると再びお使いになれます。(→13 ページ)
- ゴミサインが点滅しない場合、ホース先端を約 10 秒間密閉し、点滅すれば正常です。

## 本体の収納のしかた (スタンド収納)

- 調節ボタンを押しながら、伸縮延長管を縮める
- 伸縮延長管を 1 回転させ、ホースを巻き付ける
- 床ブラシを滑らせながら本体側に引く
- スタンドストッパーを本体の穴に差し込む

お願い

- 収納した状態で持ち運ばないでください。スタンドストッパーがはずれることがあります。
- 標準付属品の床ブラシを取り付けて、収納してください。それ以外 (別売品など) を取り付けて収納すると、スタンドストッパーがはずれることがあります。

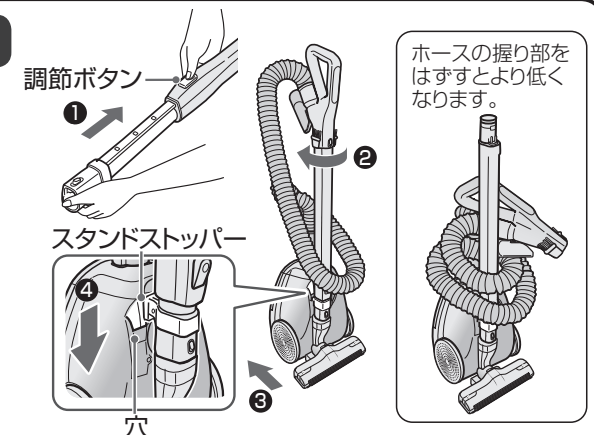

# 付属品を使う



**警告**



床ブラシ・床ブラシの回転部・自動停止装置など裏面や、本体の排気口付近には触れない  
・手など、けが・やけどの原因。  
接触禁止・特に小さなお子さまにご注意ください。

## 床ブラシ

### ■床面を軽く滑らせて使う

床ブラシを床面に置くと回転部が回転してお掃除します。  
床面から浮かすと自動停止装置が働き、安全のために回転部が止まります。

- 床ブラシは床面にゆっくりと下ろして使います。落とすように使うと、自動停止装置が働き、回転部が止まる場合があります。
- じゅうたんの種類によっては、回転部が止まる場合があります。(ホットカーペット・毛足の長いもの・毛の密度の高いもの) この場合は「切」を押して運転を止め、再び「強/弱」を押してください。

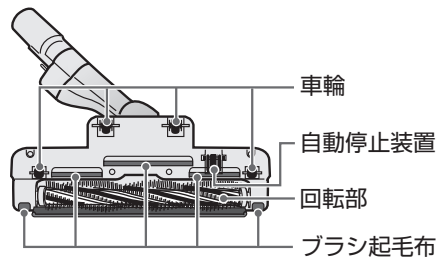

### じゅうたんのお掃除

毛足の長いじゅうたんは「強」で、吸込力が強く操作が重いときは「弱」で使う  
新しいじゅうたんは、紙パックが遊び毛でいっぱいになりますが、使っているうちに遊び毛は徐々に少なくなります。



### たたみ、床のお掃除

たたみ目、板目にそって片手で軽く滑らせる  
(傷付き防止)

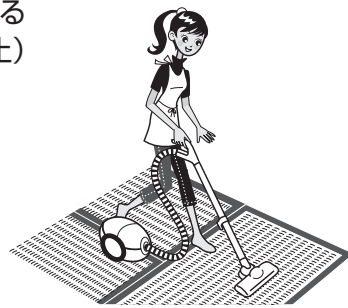

### 低いところのお掃除

手元を下げる  
より奥までお掃除するときは、手元をひねる

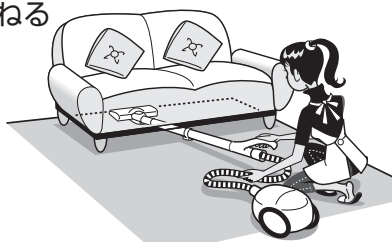

### 壁際や狭いところのお掃除

手元をひねり、床ブラシの向きを変える



### お願い

- 裏面の車輪・ブラシ起毛布が摩耗している場合は使わないでください。(床面の傷付きの原因) 摩耗したときは、新しいもの(有料)に交換を依頼してください。
- 狭いところや低いところのお掃除をするときは、スタンドストッパーが床面や家具などに当たらないように注意してください。

## すき間ノズル

■通常は、「強/弱」を2回押し、「弱」で使う

### セットする

- ① すき間ノズルを矢印の方向にスライドさせてはまず
- ② ホースまたは伸縮延長管の先端にしっかりねじ込む

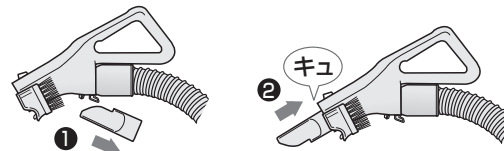

### 収納する

すき間ノズルを矢印の方向へスライドさせ、前と後ろの穴を手元スイッチの裏側のフックに差し込む

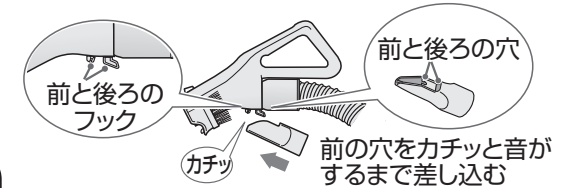

### お知らせ

- 収納した状態でも、すき間ノズルが衝撃によつてはずれることがあります。
- 「強」で使うと、保護装置が働くことがあります。また、急激にホースが縮むことがあります。

### お願い

- 床などに使わないでください。(床面の傷付きの原因)
- 20分以上続けて使わないでください。モーターに負担がかかります。
- すき間ノズルをフックから無理にはずさないでください。フックが変形して収納できなくなります。

## ワンタッチ手元ブラシ

- ① ボタンを押しながら伸縮延長管をはずす
- ② ワンタッチ手元ブラシを回転させてホースの先端にしっかりはめる
- ③ 手元スイッチを押して使う

### お願い

- 家具や小物などに強く押し付けしないでください。(傷付きの原因)

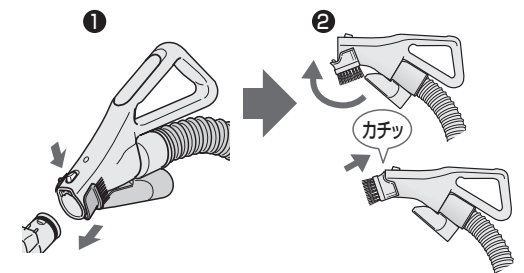

## 別売品・付属品を購入するときは

### ■別売品

お買い上げの販売店や家電量販店などでお買い求めください(希望小売価格は2012年10月現在・税込)

#### 紙パック

(シール弁付東芝製純正高性能トリプルパックフィルター)

VPF-7  
希望小売価格  
1,103円

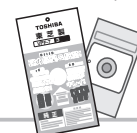

#### フリーアングルブラシ付 3段伸縮すき間ノズル

VJ-N2



希望小売価格 2,625円

#### 丸ブラシ(馬毛製)

VJ-M2U



希望小売価格 1,260円

#### ふとん用ブラシ

VJ-B4

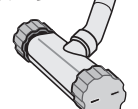

希望小売価格 6,300円

- 別売品は、東芝の家電製品オンラインショップ「Living Direct」でもお買い求めいただけます。  
<http://toshiba-le.com/shop/>

### ■付属品やフィルター(→4~5ページ)

お買い上げの販売店や家電量販店などを通じてお取り寄せください。(有料)

# 紙パックを交換する

ゴミサインの点灯または点滅を目安に、紙パックの点検を定期的に（月に1回程度）行ってください。ゴミサインが消灯していても、ゴミがいっぱいになっていたり、吸込力が弱いと感じたりするときは交換してください。

**交換方法** 紙パックの交換の前には「切」を押し、電源プラグをコンセントから抜いてください。

## 紙パックの取り出し

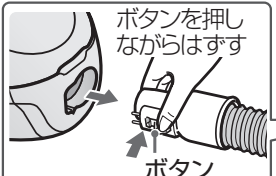
- 1 ホースをはずす**
  - ホースをはずさないで紙パックが取り出せません。
- 2 本体を押さえながらふたを開ける**
- 3 紙パックのボール紙をはずす**
- 4 紙パックのボール紙をつまんで取り出す（紙パックは捨てる）**

## 紙パックの取り付け

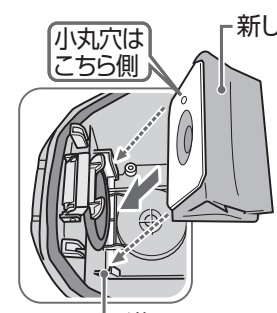
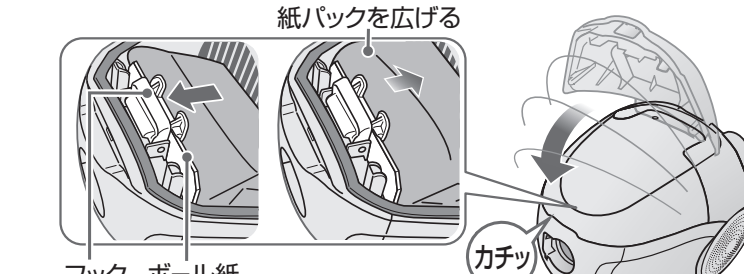
- 1 新しい紙パックのボール紙を、下の溝に確実に差し込む**
  - ボール紙を折ったり曲げたりしないでください。（ふたが閉まらない、ゴミもれの原因）
- 2 ボール紙の上部を前方に押し付けてしっかりフックに引っかけ、ふたを閉める**
  - フックに無理な力を加えないでください。（はずれる原因）
  - 紙パックの入れ忘れや、正しくセットされていないときはふたが閉まりません。

■紙パックは、必ず次のものをお使いください。

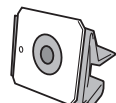

「VPF-7」 シール弁付東芝製純正紙パック

- VPF-5 または VPF-6 も使えますが、ゴミの種類によっては、紙パックの交換時期が早くなります。
- お買い上げの販売店またはお近くの家電量販店などで、ご指定の上お買い求めください。（→9ページ）
- 紙パックは本体性能を維持するための大切な機能部品です。指定以外の紙パックをお使いになると、クリーナーの性能・品質は保証できません。（本体内で紙パックがふくらまずゴミをためられないことや、紙パックからゴミがもれ、モーターの発煙・発火の原因）

### お願い

- 使用済み紙パックを繰り返し使わないでください。（紙パックが破れ、故障の原因）

# お手入れする



警告



水ぬれ禁止

本体・ホース（ワンタッチ手元ブラシを除く）・伸縮延長管・床ブラシ（回転部・お手入れカバーを除く）は絶対に水洗いしない

感電・故障の原因。

## ■性能・品質を保つために、次のことを守ってください

- お手入れに、ベンジン・シンナー・アルコール・漂白剤などを使わないでください。また、洗濯機で洗わないでください。（ヒビ割れ・変色・色落ちの原因）
- 毛のかたいブラシで洗わないでください（傷付きの原因）
- 暖房器具・ドライヤーなどで乾かさしないでください。（ヒビ割れ、変形の原因）
- ぬれたままで使わないでください。（故障の原因）乾燥時間の目安は日陰の風通しの良い場所で約1日（24時間）です。

お手入れの前には「切」を押し、電源プラグをコンセントから抜いてください。

## 本体・付属品

…よごれが気になるとき

水または薄めた中性洗剤をふくませた布でふく

## 排気清浄フィルター

…紙パックを交換してもすぐにゴミサインが点滅するとき

### 1 排気清浄フィルターを取りはずす

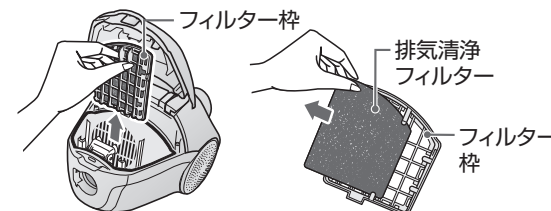

### 2 押し洗いをし、陰干しして十分乾かす



### 3 排気清浄フィルターをフィルター枠にはめ、本体に取り付ける

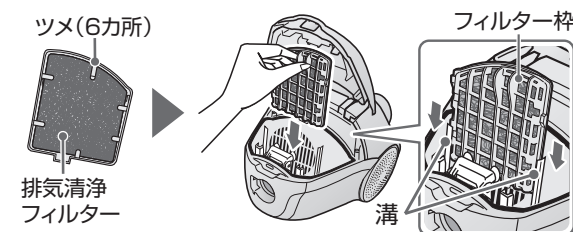

- ぬれたままで使わないでください。（吸込力の低下・においの発生・故障の原因）

### お知らせ

- 排気清浄フィルターが破れたり、古くなったりしたときは、交換してください。
- 新しいフィルターはお買い上げの販売店や家電量販店などを通じてお取り寄せください。（有料）

## ワンタッチ手元ブラシ

…よごれが気になるとき

### 1 下に引き抜きはずす



### 2 水洗いし、十分に乾燥させる



### 3 ホース先端の凹部とワンタッチ手元ブラシの凸部を合わせてはめる

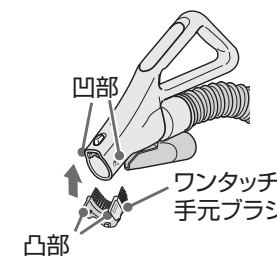

お掃除の後に

# お手入れする (つづき)

## 床ブラシ

…週に1・2度点検を!

- 回転部や車輪にゴミがからんでいるとき、よごれが気になるときは、お手入れしてください。ゴミがからむと車輪や回転部が回らなくなります。
- 車輪・ブラシ起毛布が摩耗していると、床面を傷付けることがあります。お買い上げの販売店や家電量販店などを通じて新しいものに交換を依頼してください。(有料)

### 1 お手入れカバー、回転部をはずす

- ①左右にあるつまみを矢印の方向に動かす
- ②お手入れカバーを手前に持ち上げてはずす
- ③回転部を持ち上げ、ベルトから取りはずす

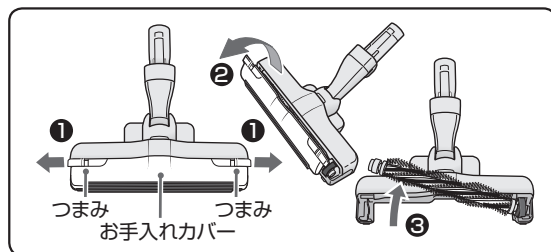
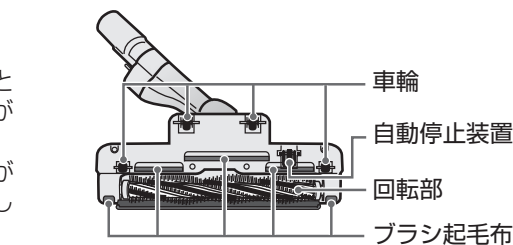

### 2 ゴミを取り除く

- ①回転部からみついたゴミは、はさみで切り、取り除く
- ②車輪・自動停止装置からみついたゴミは、ピンセットで取り除く

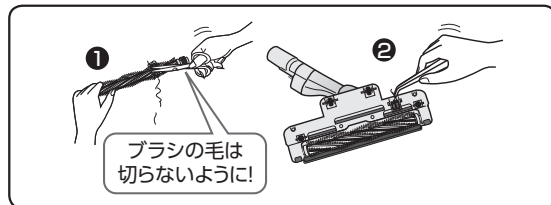

回転部・お手入れカバーは水洗いできます  
水洗い後は、陰干しで十分に乾かしてください

### 3 回転部、お手入れカバーを取り付ける

- ①ギアにベルトをかけ、回転部を取り付ける
  - 左右逆には取り付けられません。
  - ギアにベルトがかかっていると、回転部が回りません。
- ②お手入れカバーのツメを凹部にかけ矢印の方向に倒す
  - 取り付けるときは、無理に力を加えないでください。
- ③浮きがないようにつまみで確実にロックする

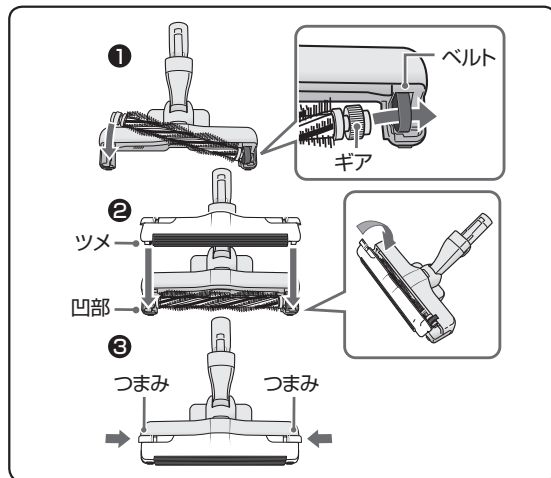

#### お願い

- 床ブラシの風路内にゴミがたまっていると、ゴミサインが点滅することがあります。使い古しの割りばしなどで取り除いてください。
- 床ブラシのフィルター部にホコリがたまっているときは、すき間ノズルで取り除いてください。
- 回転部・お手入れカバー以外は水洗いしないでください。(故障の原因)
- 回転部の両端には注油しないでください。(回転不良の原因)

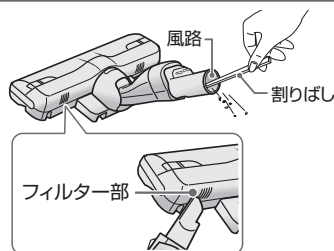

# 本体・床ブラシの回転部が止まったら

モーターの過熱を防ぐため、本体内部・床ブラシ内部には運転を止める保護装置が付いています。次のようなときは、保護装置が働きます。お手入れをしてください。

### 本体の保護装置が働くとき

- 紙パックがゴミでいっぱいのまま運転し続けた砂ゴミ、誤って吸い込んだ湿ったゴミなど、吸い込むゴミの種類によっては、紙パックがいっぱいになる前に、保護装置が働くことがあります。
- ホース・伸縮延長管・床ブラシなどにゴミが詰まったまま運転し続けた
- すき間ノズルを使い、運転し続けた
- 夏期など室温が35℃を超えるとき
- 吸込口や排気口をふさいで運転し続けた
- ゴミサインが点滅したまま使った
- シール弁付東芝製純正紙パック以外を使った

### 直しかた

- ①「切」を押し、電源プラグをコンセントから抜く
- ②紙パックを交換するか、またはホース・伸縮延長管・床ブラシなどに詰まったゴミや排気口などをふさいでいるものを取り除く
- ③涼しい場所に置く

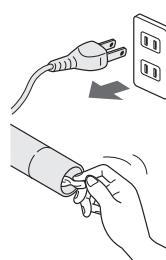

約1時間後、保護装置が解除され、再び使えます。

### 床ブラシの保護装置が働くとき

- 回転部(ブラシ)を回転させ、そのまま放置したり、床に強く押し付けた
- 回転部(ブラシ)に異物を巻き込んだ
- ホットカーペットや毛足の長いじゅうたんを掃除した

### 直しかた

- ①「切」を押し、電源プラグをコンセントから抜く
- ②床ブラシに巻き込んだ異物を取り除く

約10分後、保護装置が解除され、再び使えます。

# 仕様

| 電源                    | 消費電力            | 外形寸法      |           |           | 質量                          | 吸込仕事率         | 運転音            | 集じん容積 | 電源コードの長さ |
|-----------------------|-----------------|-----------|-----------|-----------|-----------------------------|---------------|----------------|-------|----------|
|                       |                 | 長さ        | 幅         | 高さ        |                             |               |                |       |          |
| 100V<br>50/60Hz<br>共用 | 1150W～<br>約160W | 298<br>mm | 252<br>mm | 214<br>mm | 4.9kg<br>(ホース・伸縮延長管・床ブラシ含む) | 640W～<br>約50W | 68dB～<br>約61dB | 1.4L  | 5m       |

手元スイッチ「強」にて消費電力1150W、吸込仕事率640W、運転音68dB

この製品は、日本国内用に設計されているため海外では使用できません。また、アフターサービスもできません。  
This product is designed for use only in Japan and cannot be used in any other country. No servicing is available outside of Japan.

### ■ 抗菌の効果

| 部品名                     | 抗菌の確認を行った試験機関 | 試験方法       | 試験結果  | 抗菌の方法 | 抗菌の処理を行っている部品の名称 |
|-------------------------|---------------|------------|-------|-------|------------------|
| 床ブラシ                    | (財)カケンテストセンター | JIS L 1902 | 99%以上 | 繊維に付着 | 回転部のブラシ毛         |
| 高性能トリプルパックフィルター (VPF-7) | (財)日本食品分析センター | JIS L 1902 | 99%以上 | 繊維に付着 | パックフィルター内装紙      |

# お困りのときは・よくあるご質問



警告



分解禁止

絶対に改造はしない また、修理技術者以外の人は、分解したり修理をしない  
・火災・感電・けがの原因。  
修理はお買い上げの販売店または、東芝生活家電ご相談センターにご相談ください。

### 修理サービスを依頼する前に

- ご使用中に異常が生じたときは、電源プラグを抜き、約15秒後に再び差し込んで動作を確認してください。それでも異常が直らないときは、次の点をお調べください。

このようなときは 調べて、直してください 参照ページ

|        |  |               |
|--------|--|---------------|
| ホースが縮む | 床ブラシに大きなゴミが吸い付いていませんか。<br>ホース・伸縮延長管・床ブラシにゴミが詰まっていませんか。 | ▶ 12<br>▶ 4,5 |
|--------|--|---------------|

# お困りのときは・よくあるご質問 (つづき)

| このようなときは               | 調べて、直してください   | 参照ページ  |
|------------------------|---|--------|
| 運転しない                  | 電源プラグがコンセントにしっかり差し込まれていますか。   | ▶ 6    |
|                        | ホースが本体に差し込まれていますか。<br>→ホースを一回抜いてカチッと音がするまで差し込み直してください。  | ▶ 5    |
|                        | シール弁付東芝製純正紙パック以外を使っていますか。   | ▶ 10   |
| 使用中に止まる                | 紙パックがゴミでいっぱいになったり、ホース・伸縮延長管にゴミが詰まったりしていませんか。(本体の保護装置が働いています)  | ▶ 13   |
|                        | 床ブラシにゴミが吸い付いていませんか。(本体の保護装置が働いています)   | ▶ 13   |
| 運転音が変わる                | ゴミがたまってくると、モーターの回転数が増え音が大きくなります。(異常ではありません)   | —      |
|                        | ゴミサインが点滅したまま使うと、本体保護のため吸込力を弱めます。<br>→紙パックの交換や、お手入れをしてください。  | ▶ 7    |
|                        | シール弁付東芝製純正紙パック以外を使っていますか。   | ▶ 10   |
| 吸込力が弱い<br>ゴミサインが点滅している | ホース・伸縮延長管・床ブラシにゴミが詰まっていますか。<br>→ホース・伸縮延長管・床ブラシをはずしてゴミを取り除いてください。  | ▶ 4,5  |
|                        | 紙パックがゴミでいっぱいか、目詰まりしていませんか。  | ▶ 10   |
|                        | シール弁付東芝製純正紙パック以外を使っていますか。   | ▶ 10   |
|                        | 排気清浄フィルターのよごれがひどくありませんか。  | ▶ 11   |
| ゴミサインが点滅しない            | 綿ゴミなどの通気性の良いゴミで紙パックがいっぱいになっていませんか。<br>→紙パックを交換してください。   | ▶ 7    |
| 床ブラシ回転部が回転しない          | じゅうたんの種類(ホットカーペット・毛足の長いもの・毛の密度の高いもの)によっては回転部が止まる場合があります。<br>→  を押して運転を止め、再び運転してください。 | ▶ 8,13 |
|                        | 自動停止装置が働いていませんか。<br>→床ブラシを一度持ち上げた後、ゆっくり下ろしてください。  | ▶ 8    |
|                        | お手入れカバーは床ブラシ本体に確実に取り付けられていますか。  | ▶ 12   |
|                        | 回転部のまわりに糸くずがたくさん巻き付いていませんか。   | ▶ 12   |
|                        | 回転部のギアからベルトがはずれていませんか。  | ▶ 12   |
|                        | 自動停止装置にゴミがからんでいませんか。<br>大きなゴミか、薄い敷物を巻き込んでいませんか。   | ▶ 12   |
| 付属品から音がする              | 床ブラシを振ると、自動停止装置の作動音で「カラン」と音がします。(異常ではありません)   | ▶ 4    |
|                        | 使用時などに伸縮延長管から内部部品の振動音で「シャカシャカ」と音がします。(異常ではありません)  | ▶ 4    |
| 電源コードが巻き取れない           | 電源コードが片よって巻き取られていませんか。<br>→1~2m引き出して、再度巻き取ってください。   | ▶ 6    |
| 電源コードが引き出せない           | 電源コードがからんでいませんか。<br>→ハンドル兼電源コード巻取りボタンを押しながら、「巻き取る」「引き出す」動作を2~3回繰り返してください。   | ▶ 6    |
| ふたが閉まらない               | 紙パックが正しくセットされていますか。   | ▶ 10   |
| 本体・電源コード・排気風が熱く感じる     | モーターの熱のため、温度が上がります。(異常ではありません)  | —      |
| 電源プラグから火花が散る           | 電源プラグを抜き差しすると、火花が散ることがあります。(異常ではありません)  | —      |
| 別売品・付属品を購入したい          | お買い上げの販売店や家電量販店などでお買い求めください。  | ▶ 9    |

上の処置をしても異常のある場合は、15ページの保証とアフターサービスをご参照ください。

# 保証とアフターサービス

必ずお読みください

## 修理・お取り扱い・お手入れについてご不明な点は

### お買い上げの販売店へご相談ください。

販売店にご相談ができない場合は、下記の窓口へ

#### 東芝生活家電ご相談センター

フリーダイヤル

 0120-1048-76

受付時間：365日 9:00~20:00

携帯電話・PHSなど 022-774-5402 (通話料：有料)

FAX 022-224-6801 (通信料：有料)

- お客様からご提供いただいた個人情報、修理やご相談への回答、カタログ発送などの情報提供に利用いたします。
- 利用目的の範囲内で、当該製品に関連する東芝グループ会社や協力会社に、お客様の個人情報を提供する場合があります。

## 保証書 (一体)

- 保証書は、この取扱説明書の16ページに記載されています。
- 保証書は、必ず「お買い上げ日・販売店名」などの記入をお確かめのうえ、販売店から受け取っていただき、内容をよくお読みの後、大切に保管してください。
- 保証期間は**お買い上げの日から1年間**です。(ただし、紙パックは除く) 詳しくは保証書をご覧ください。
- 保証期間中の故障は、保証書の内容に基づき、無料修理となります。無償商品交換ではありません。

## 補修用性能部品の保有期間

- クリーナーの補修用性能部品の保有期間は製造打ち切り後6年です。
- 補修用性能部品とは、その製品の機能を維持するために必要な部品です。

## 部品について

- 修理のために取りはずした部品は、特段のお申し出がない場合は当社で引き取らせていただきます。
- 修理の際、当社の品質基準に適合した再利用部品を使用することがあります。
- 部品共用化のため、一部予告なしに仕様や外観色を変更することがあります。

## 修理を依頼されるときは

- 13~14ページに従って調べていただき、なお異常があるときは、電源を切り使用を中止し、必ず電源プラグをコンセントから抜いて、お買い上げの販売店にご連絡ください。

### ■保証期間中は

保証書の規定に従って、販売店が修理させていただきます。なお、修理に際しましては、保証書をご提示ください。

### ■保証期間が過ぎているときは

保証期間経過後の修理については、お買い上げの販売店にご相談ください。修理すれば使用できる場合は、ご希望によって有料で修理させていただきます。

## 持込修理

### ■修理料金のしくみ

|                          |                        |
|--------------------------|------------------------|
| 修理料金は技術料・部品代などで構成されています。 |                        |
| 技術料                      | 故障した商品を正常に修復するための料金です。 |
| 部品代                      | 修理に使用した部品代金です。         |

|      |         |        |   |   |
|------|---------|--------|---|---|
| 便利メモ | お買い上げ日  | 年      | 月 | 日 |
|      | お買い上げ店名 | 電話 ( ) |   |   |

### 長年ご使用のクリーナーの点検をぜひ!



愛情点検

このような症状はありませんか。

- スイッチを入れても、ときどき運転しないことがある。
- 電源コードを動かすと通電したり、しなかったりする。
- 運転中に異常な音がある。
- 運転中ときどき止まる。
- 本体が変形したり異常に熱い。
- ホースが破れている。
- こげくさい「におい」がする。
- その他の異常・故障がある。

ご使用中

故障や事故防止のため、使用を中止し、電源プラグをコンセントから抜いて、必ずお買い上げの販売店に点検・修理をご相談ください。