

東芝 IH 保温釜 [家庭用]

取扱説明書

お料理メニュー付

形名

1.0L タイプ

RC-10ZF

1.8L タイプ

RC-18ZF



日本国内専用
Use only in Japan

保証書付

保証書はこの取扱説明書の裏表紙についていますので、お買い上げ日、販売店名などの記入をお確かめください。

このたびは東芝 IH 保温釜をお買い上げいただきまして、まことにありがとうございました。

- 取扱説明書をよくお読みになり、正しく安全にお使いください。
- お読みになった後は、お使いになるかたがいつでも見られる所に必ず保管してください。

「安全上のご注意」「お願い」(2～5 ページ) を必ず読んで、正しく安全にお使いください。



もくじ

安全上のご注意	2
お願い	5
各部のなまえ	6
内ぶた・蒸気口の着脱	7
ご飯の炊きかた	
基本の手順	8
おいしいご飯のポイント	9
■ 白米／無洗米の炊きかた・すしめし	10
■ いろいろなご飯の炊きかた・早炊き	12
■ 予約炊飯のしかた	14
■ 保温について(再加熱)	16
■ お料理メニュー	17
お手入れ	20
煮沸クリーニング	21
● 炊飯時間の表示について	22
● 使用中の音について	22
● 保温設定の変更のしかた	22
● よくある質問	22
うまくできない／こんなときは	23
エラー表示	26
仕様	26
保証とアフターサービス	27
保証書	28

ク イ ツ ク 検 索	炊飯容量と炊飯時間の目安	11・12
	時計の合わせかた	15
	部品の購入について	25
	停電したとき	25
	リチウム電池の消耗	25
	ご相談センター	27

安全上のご注意

安全のために必ずお守りください

■ 記載事項を守らない使いかたで生じる危害や損害の程度を、区分して説明しています。

警告 「死亡」や「重傷」を負う可能性が想定される内容

注意 「軽傷」や「家屋・家財などの損害」が発生する可能性が想定される内容

■ お守りいただく内容を、区分して説明しています。

 してはいけない「禁止」内容

 「指示を守る」内容

 「注意をうながす」内容

警告 火災・やけど・感電・漏電などを防ぐために

異常・故障時にはすぐに使用を中止する

すぐに電源プラグを抜いて、お買い上げの販売店または東芝生活家電ご相談センターに点検・修理を依頼してください。

《異常・故障例》

- 電源プラグ・コードが異常に熱くなる。
- 本体からこげくさいにおいがする。
- 本体の一部に割れ、ゆるみ、がたつきがある。
- 内釜・ふた・内ぶたが変形、破損している。
- 炊飯中、底部のファンが回っていない。

分解・修理・改造をしない

修理はお買い上げの販売店または、東芝生活家電ご相談センターにご相談ください。

分解禁止



吸気口・排気口やすきまに異物を入れない

特にピンや針金などの金属物

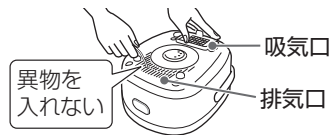

本体を水洗いしたり、水につけたり、水をかけたりしない



子供だけで使わせたり、幼児の手の届く所で使わない



炊飯中はふたを開けたり、本体を動かしたり、持ち運ばない

電源プラグ・コード・コンセントは正しく扱う

 ● 交流 100V・定格 15A 以上のコンセントを単独で使う
他の機器と併用すると、発熱による火災の原因になります。

- 延長コードを使う場合は、定格 15A (1500W) 以上のものを単独で使う
- 電源プラグは根元まで確実に差し込む
- 電源プラグのほこりは、定期的に取り除く
ほこりは乾いた布で拭き取ってください。

 ● ぬれた手で電源プラグを抜き差ししない

- 傷んだコードや電源プラグ、コンセントの差し込みがゆるいときは使わない
- コードを傷つけない、無理に曲げない、引っ張らない、ねじらない、束ねない、高温部に近づけない、重いものをのせない、挟み込まない、加工しない



警告

火災・やけど・感電・漏電などを防ぐために



**蒸気口は高温です
手や顔を近づけない**

特に乳幼児にはご注意ください。



炊飯中はふたを開けたり、本体を動かしたり、持ち運ばない



蒸気口を確実に取り付ける



取扱説明書に記載以外の用途には使わない

蒸気や内容物がふき出ししたり、ふきこぼれによるやけど・けがの原因になります。

《使用してはいけない調理例》

- クッキングシート・アルミ箔・ラップ・あく取りシート・青菜・豆類など、蒸気出口をふさぐようなもの。
- 豆類・ジャムなど、ふきこぼれやすい調理。
- 食材をポリ袋に入れて保温釜で加熱する調理。



注意

けが・やけど・感電・漏電・火災・家屋の損害を防ぐために

安全にお使いいただくために



- 医療用ペースメーカーをお使いのかたは、医師とよく相談する
本製品の動作がペースメーカーに影響を与えることがあります。



- 使用時以外は、電源プラグをコンセントから抜く



- 専用の内釜以外は使わない
- 電源プラグや他の電気機器に蒸気を当てない
キッチン用収納棚などをお使いのときは特にご注意ください。
- 庫内に金属製の小物やアルミ箔などが入ったまま使わない
アルミ箔などが発熱します。

電源プラグ・コードの取り扱い



- コードを巻き取るときは電源プラグを持って行う



- 電源プラグを持ってコンセントから引き抜く



安全上のご注意

安全のために必ずお守りください

⚠ 注意 けが・やけど・感電・漏電・火災・家屋の損害を防ぐために

こんな所で使わない



- 水のかかる所や、火気の近く

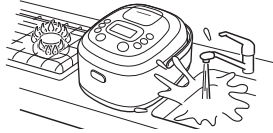

- 不安定な場所や熱に弱い敷物の上
- 吸気口・排気口をふさぐようなものの上
紙・布・じゅうたん・ビニール袋など。
- アルミシートや電気カーペットの上
アルミシートなどが発熱することがあります。



- 壁や家具などの近く
キッチン用収納棚に置くときは、蒸気がこもらないようにしてください。

- 荷重強度が不足しているスライド式テーブル

荷重強度は、1.0Lタイプで15kg以上、1.8Lタイプで20kg以上のものをお使いください。

- ふたが完全に開かない所
やけど・破損の原因になります。

やけどを防ぐために



- 使用中や使用後しばらくは、内ぶた・内釜・蒸気口・放熱板などの高温部に触れない



- お手入れは電源プラグを抜き、本体が冷えてから行う
蒸気口には熱い湯がたまっていることがあります。
- 炊飯後、ふたを開けるときは蒸気や内ぶたから落ちる熱い水滴に気をつける



- 本体を持ち運ぶときは、フックボタンに触れない
- ハンドルを持って振らない
- 炊飯中はハンドルを立てない

ふきこぼれを防ぐために



- おかゆ・玄米は水が多いため、〈早炊き〉など、他の炊飯コースで炊かない
炊きたいものに合った炊飯コースで炊いてください。(12 ページ)



- 水位目盛より水を増やしすぎない
目盛に対して2mm以内が目安です。

お願い

故障や誤動作を防ぐためにお守りください

設置場所について

直射日光が当たる所・油などが飛び散る所に置かない

変色・変形の原因になります。

本体や本体のまわりは清潔にする

機能を維持するための吸気口・排気口などから、ほこりや虫が入ると故障の原因になります。

磁気に弱いものを近づけない

磁気カード／磁気テープ類

キャッシュカード・磁気定期券・カセットテープなどは、記録が消える原因になります。テレビ・ラジオ・電話などは、雑音が入ることがあります。

ご使用について

異物・水滴が付いたまま使わない

うまく炊けない、ふたが閉まらない、蒸気もれ、ふたの変形、故障などの原因になります。

※ 枠の上やふたの内側に米粒などの異物が付いたままふたを閉めると、枠の傷付き・凹みの原因になります。

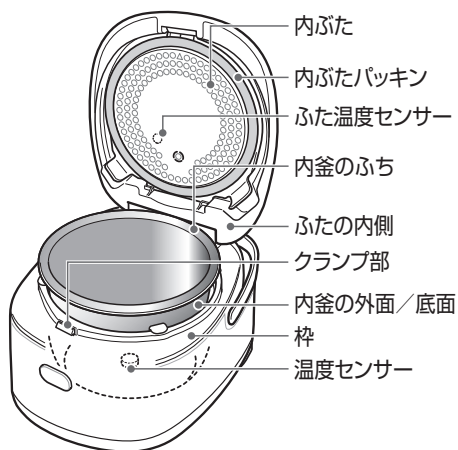

ふた、特に蒸気口に布巾などをかけない

蒸気がこもって、表示部がくもったり、ふた・蒸気口・操作部の変形・変色や故障の原因になります。

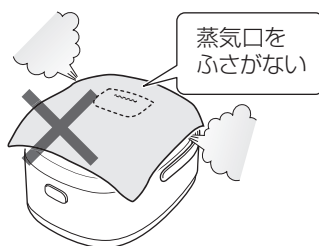

本体を落としたり、割れ・がたつきが生じたときは、使用を中止する

販売店に点検・修理を依頼してください。

IH 調理器の上で使わない

故障の原因になります。

空炊きはしない

故障や過熱、異常動作の原因になります。

内釜について

内釜をガス火にかけたり、IH 調理器などに使わない

変形や変色し、故障の原因になります。

内釜を傷めない

内釜内面のフッ素樹脂加工がはがれる原因になります。(詳しくは 20 ページをご覧ください)

各部のなまえ

- 初めてお使いになるときは、内釜・内ぶた・蒸気口・付属品を洗ってください。(20 ページ)
- 使い始めはプラスチックなどのおいがすることがありますが、ご使用にとまないとなくなります。(25 ページ)

本体 内ぶた・蒸気口の着脱方法 (7 ページ)

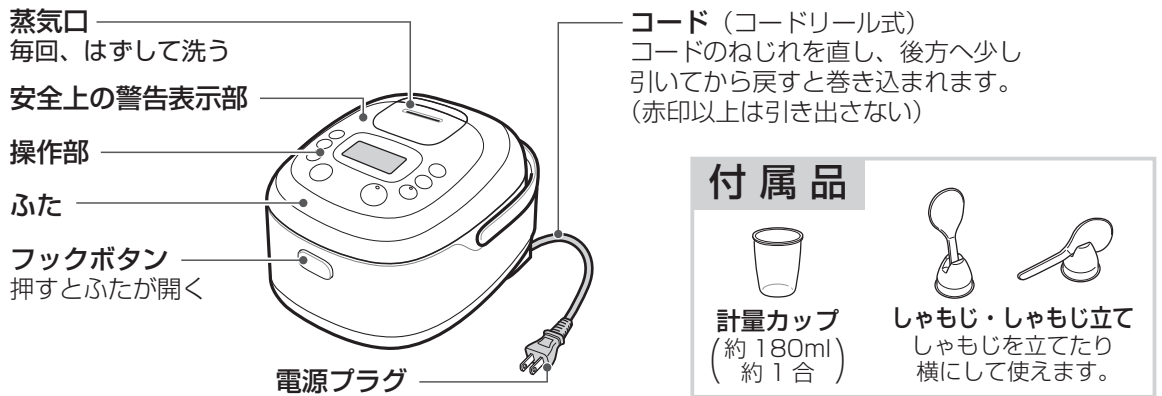
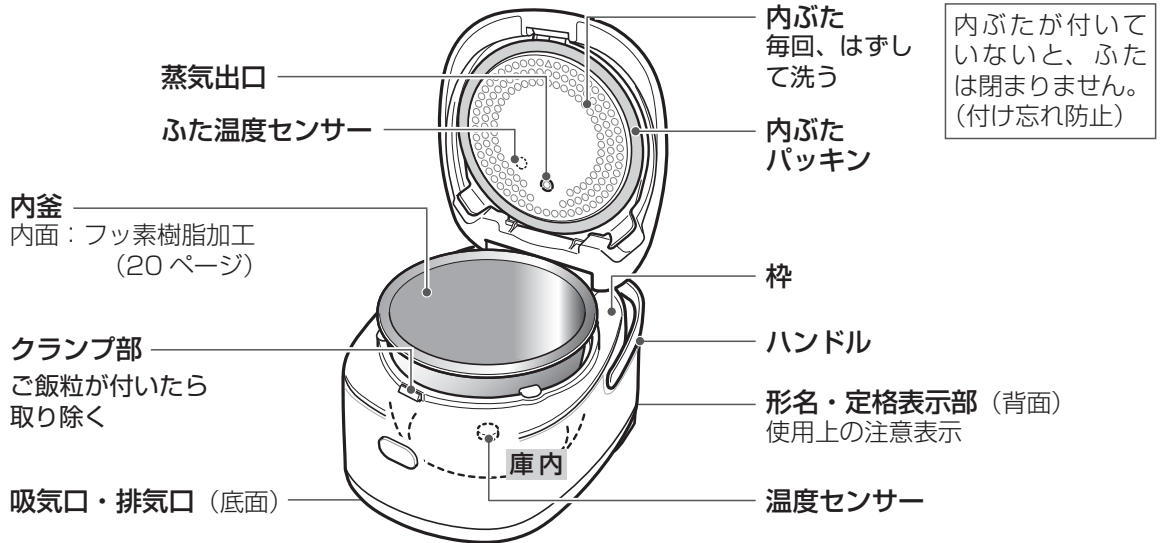

操作部 炊飯、切キーに凸マークと、各キーの近くに点字が付いています。

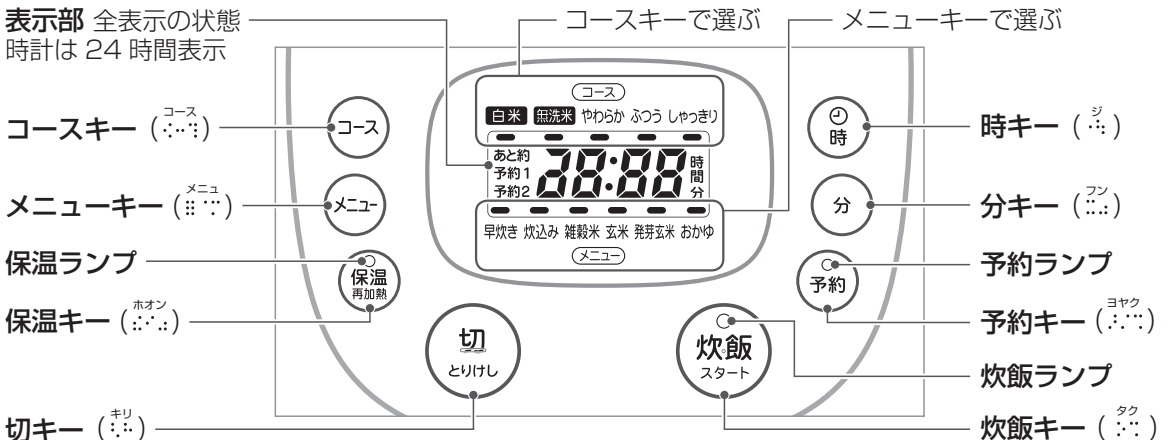

●電源プラグを抜いているときに時計を動かしたり、炊飯コースを記憶したりするために、リチウム電池が内蔵されています。リチウム電池はご使用にとまないと消耗します。(詳しくは 25 ページ)

内ぶた・蒸気口の着脱

■ 内ぶたをはずす

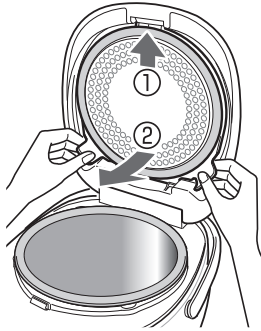

- つまみを持って、
① 押し上げながら
② 手前へ引く

■ 内ぶたを付ける

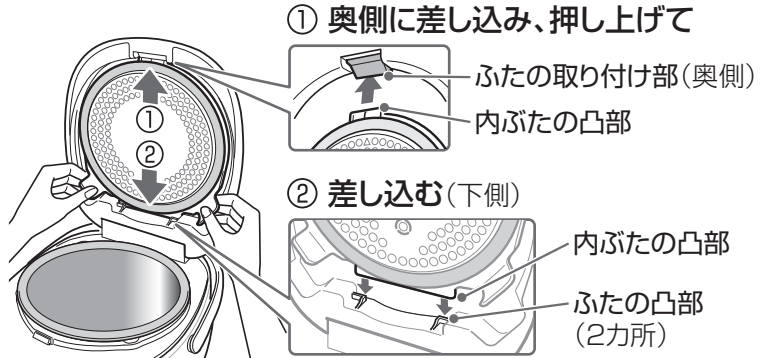

- ① 「内ぶたの凸部(上側)」を「ふたの取り付け部の奥側」に差し込み、押し上げて
② 「内ぶたの凸部(下側)」を「ふたの凸部(2カ所)の奥側」へ確実に差し込む

■ 蒸気口を本体からはずす

上に引っ張る

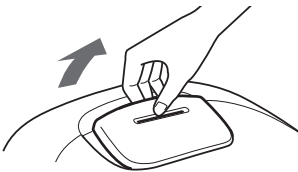

- 取り付けるときは、押し入れる。

■ はずす

ケースを矢印の方向へ回す

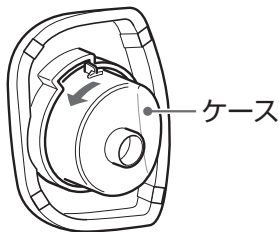

■ 閉める

ケースの凸部をキャップのガイドの左端に合わせ、矢印の方向へ回す

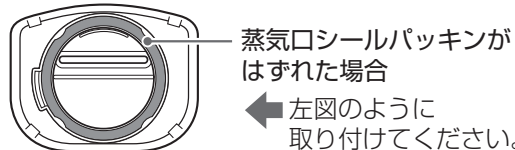
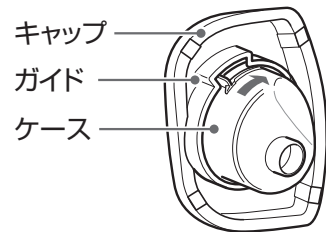

【キャップの内側】

- 蒸気口シールパッキンがはずれた状態で炊飯すると、ふたを開けたときに水がたれる原因になります。

ご飯の炊きかた 基本の手順

使用中の音について(22ページ)

準備 電源プラグをコンセントに差し込む

基本の手順

1 お米を計る 付属の計量カップで

すりきり 1 カップ=約 180ml (約 1 合)



- 料理用の計量カップ (200ml) や計量米びつでは、誤差が出ることがあります。

2 お米を洗う 水が澄むまで手早く

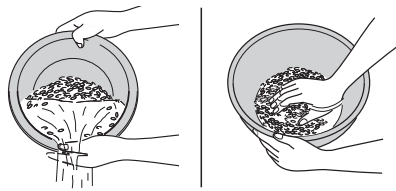

内釜でお米を洗えます

- ① たっぷりの水を加えて大きくかき混ぜ、すぐに水を捨てる。
 - ② 「とぐ」と「水で洗い流す」を、水が澄むまで繰り返す。
- 内釜でお米を洗う場合は、泡立て器などを使わないでください。

3 水加減する 水位目盛を選び、お米のカップ数まで

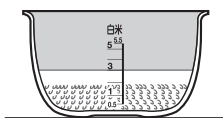

お米は平らにならし、水平な場所で

白米を炊くときは「白米」の水位目盛に合わせます。(その他の水位目盛…11,12 ページ)

- お好みによって、水の量を増減してください。
(⚠ 目盛に対して 2mm 以内を目安に)

4 内釜をセットして、ふたを閉める



内釜外面の水分を拭き取って



先端中央部
「カチッ」と音がするまで押す

下記の各部に異物・水滴などが付いているときは、拭き取ってください。

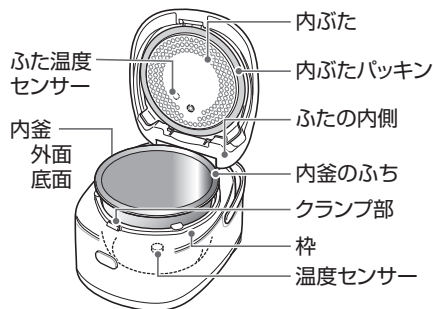

5 炊飯コースを確認して 炊飯開始

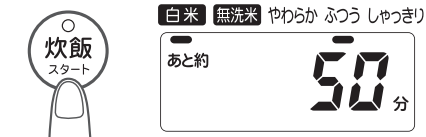

炊飯キーを押す

炊き上がりまでの時間を表示
(5 分刻みで表示。詳しくは 22 ページ)

- 炊飯キーを押すと炊飯ランプが点灯し、むらしになると点滅が変わります。

ブザーが鳴ったら、炊き上がり

- 保温ランプが点灯。

▶ 使用後は切キーを押し、電源プラグを抜く

■ お米を浸す必要はありません。
(炊飯キーを押すと自動で浸します)

■ 「保温をやめてすぐに炊くとき」や「連続して炊くとき」は、庫内や内ぶたを人肌程度に冷ましてから炊飯してください。

➔白米／無洗米の炊きかた・すしめし 10ページ

➔予約炊飯のしかた 14ページ

➔いろいろなご飯の炊きかた・早炊き 12ページ

➔保温について 16ページ

おいしいご飯のポイント

お米はすりきりで計る



計量カップを振らないで

計量カップを振ると、お米が多く入ります。

付属の計量カップ

お湯で洗米しない ゆっくり洗米しない

お湯で洗米したり、ゆっくり洗うとヌカクさくなります。

お米を割らないように、やさしく洗米

お米どうしを軽くすり合わせるようにします。
(割れ米はべちゃつきの原因)

お好みによって、水の量を加減する

かためが好み	目盛より少なめ
やわらかめが好み	目盛より多め

新米	目盛より少なめ
胚芽米	目盛通り
古米 梅雨どき～夏場 麦ご飯	目盛より多め

銘柄や産地、保存状態によってお米の状態は異なりますので、お好みで水の量を調整してください。

炊き上がったたら、すぐにほぐす

ご飯の固まりやべちゃつきを防ぎます。

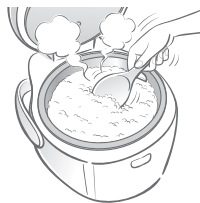

保温時間は短く

●「保温が長くなりそうなとき」「少量のご飯」「炊込みご飯」などは、ラップに包んで冷凍保存することをおすすめします。

(保温について詳しくは 16 ページ)

お米について

- 精米日付が新しく、2週間～1カ月くらいで食べられる量を買きましょう。
- お米は涼しく暗い所に保存し、密閉容器などに入れて酸化を防ぎましょう。

洗米後、ザル上げ放置はしない

洗米後のザル上げ放置は避けましょう。

お米にひびが入って、ご飯がべちゃつきます



炊飯に適さない水

硬度の高い
ミネラル
ウォーター



pH9以上
アルカリ
イオン水



(ばさつき) (黄変) (かたいご飯の原因) (べちゃついたご飯の原因)

水の温度は 30℃以下

夏場の予約炊飯のときなどは、冷水をおすすめします。

夏場は冷水



(水温が高いと、うまく炊けない・においの原因)

使用後はすぐにお手入れ

内ぶた・蒸気口も洗って、清潔に保ちましょう

洗った後は清潔な布巾で水分を拭き取ってください。

(汚れたままにしておくと、においの原因)

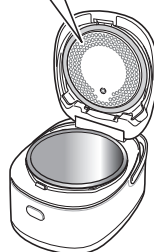

保温を切ったら、ご飯を入れたままにしない。
(においの原因)

白米・無洗米の炊きかた (すしめし)

白米／無洗米は 3 種類の炊きかたがあります

やわらかめ ←

→ かため

やわらか

やわらかく
ほんのり甘いご飯
(古米におすすめ)

ふつう

かたさと粘りの
バランスがよいご飯

しゃっきり

しゃっきりと
歯ごたえのあるご飯
(新米におすすめ)

炊飯コースを変えるとき

操作

1 コースで炊飯コースを選ぶ

白米 無洗米 やわらか ふつう しゃっきり



白米 無洗米 は炊くお米により選ぶ

2 炊飯スタートを押すと、炊飯開始

● 炊飯ランプが点灯。

前回と同じ炊飯コースで炊くとき

➡ 炊飯スタートを押すだけ

- コースキーで選ぶ炊飯コースは記憶されるので、同じコースで炊くときは設定し直す必要はありません。

コースを押すたびに が移動し、選択が変わります。

白米を炊くとき

白米 無洗米 やわらか ふつう しゃっきり



♪ピロロ、ピロロ ↓ ↑ ♪ピロロ

無洗米を炊くとき

白米 無洗米 やわらか ふつう しゃっきり



お米の銘柄で炊飯コースを選ぶとき

栽培方法などによってお米の質は変わりますので、目安としてご覧ください。

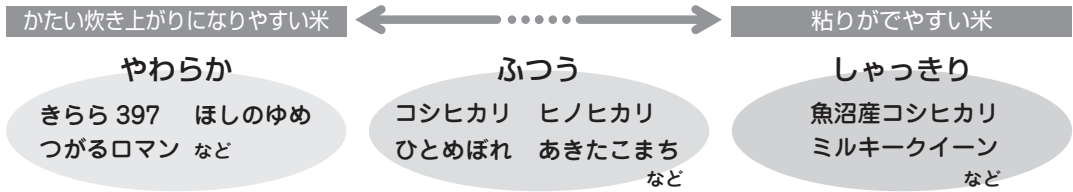

お米の銘柄がわからないときや、この図にないお米の銘柄は〈ふつう〉でお試してください。

無洗米

- 水を入れたら底からかき混ぜて、お米と水をなじませます。白く濁るときは、1～2回すすいでください。(うまく炊けない、きついこげ、ふきこぼれを防止)
- 水位目盛は「無洗米」に合わせて、コースキーで〈無洗米〉に合わせて炊飯してください。

すしめし

次のように水位目盛や炊飯コースを合わせます(詳しい作りかた…19ページ)

- 白米を使うとき …… 水位目盛「白米すし」、炊飯コース〈白米〉〈ふつう〉
- 無洗米を使うとき … 水位目盛「無洗米すし」、炊飯コース〈無洗米〉〈ふつう〉

炊飯容量 単位：カップ

	白米・無洗米	すしめし
1.0L タイプ	0.5～5.5	1～5.5
1.8L タイプ	1～10	2～10

炊飯時間の目安 単位：分、()は表示される炊飯時間

	やわらか	ふつう	しゃっきり	すしめし
1.0L タイプ	55～65 (60)	45～55 (50)	40～50 (45)	45～55 (50)
1.8L タイプ	55～65 (65)	45～60 (55)	40～50 (45)	45～60 (55)

- 実際の炊飯時間は、炊飯量・水温・水量などによって10分程度変わります。炊飯時間は目安としてご覧ください。(炊飯条件は電圧100V、室温・水温23℃、標準の水加減の場合です)
- コースキーで〈無洗米〉にすると、5分程度長くなります。(表示される炊飯時間も5分長くなります)

お好みのご飯に炊けないときは

- やわらかいとき → 水を少なめにしたり、〈しゃっきり〉で炊いてください。
- かたいとき → 水を多めにしたり、〈やわらか〉で炊いてください。
炊飯前にお米を水に浸してから炊いてください。

❗ 水加減は、水位目盛に対して2mmを目安に加減してください。

いろいろなご飯の炊きかた（早炊き）

炊きたいものに合った「水位目盛」「炊飯コース」を選びます。

炊きたいもの	水位目盛	炊飯コース	炊飯容量 単位：カップ ()は具を入れるときの最大量	
			1.0L タイプ	1.8L タイプ
早炊き（白米／無洗米）	白米／無洗米 *	早炊き	0.5 ～ 4*	1 ～ 6*
炊込みご飯（白米／無洗米）	白米／無洗米 *	炊込み	1* ～ 4*	2* ～ 6*
おこわ	おこわ	炊込み	2 ～ 4	3 ～ 6
雑穀米ご飯・胚芽米ご飯	白米／無洗米 *	雑穀米	1* ～ 4* (3)	2* ～ 8* (6)
玄米ご飯	玄米	玄米	1 ～ 4 (3)	1 ～ 8 (6)
発芽玄米ご飯・分づき米ご飯	白米／無洗米 *	発芽玄米	1* ～ 4* (3)	2* ～ 8* (6)
全がゆ	おかゆ 全	おかゆ	0.5 ～ 1.5 (1)	1 ～ 3 (2)
五分がゆ	おかゆ 5分	おかゆ	0.5 ～ 1 (0.5)	0.5 ～ 1.5 (1)

- 〈発芽玄米〉は、発芽玄米を炊くコースです。
- 五分がゆはお米に対する水の量が多くなるため、全がゆより水分の多いおかゆになります。

- *：無洗米を使うときは「無洗米」に合わせます。
- ★：水位目盛の最小量・最大量とは異なります。

炊飯コースの設定のしかた

操作

1 **メニュー** で炊飯コースを選ぶ



炊きたいコースに **●** を合わせる

早炊き 炊込み 雑穀米 玄米 発芽玄米 おかゆ

メニューキーを押すたびに **●** が移動
(〈早炊き〉になると「♪ピロロ」)

2 **炊飯** を押すと、炊飯開始

● 炊飯ランプが点灯。

毎回、炊飯コースを設定します

メニューキーで選ぶ炊飯コースは記憶されないの、炊飯するたびに設定が必要です。

〈早炊き〉〈炊込み〉の場合

メニューキーを押す前に確認

白米 **無洗米** やわらか ぶつう

〈白米〉〈無洗米〉どちらのコースになっていますか？

➔ 炊くお米と違っている場合は、コースキーで変更した後（10ページ）、メニューキーで〈早炊き〉または〈炊込み〉に合わせてください。

■炊飯時間の目安 単位：分、()は表示される炊飯時間

	早炊き*	炊込み* (おこわ)	雑穀米	玄米	発芽玄米	おかゆ
1.0L タイプ	30～40 (30)	40～50 (50)	55～65 (60)	95～105 (100)	50～60 (55)	60～70 (65)
1.8L タイプ	30～40 (35)	40～50 (50)	55～65 (60)	100～115 (105)	50～60 (55)	60～75 (70)

- 実際の炊飯時間は、炊飯量・水温・水量などによって10分程度変わります。炊飯時間は目安としてご覧ください。

(炊飯条件は電圧100V、室温・水温23℃、標準の水加減の場合です)

- *：コースキーで〈無洗米〉にすると、炊飯時間は5分程度長くなります。(表示される炊飯時間も5分長くなります)

早炊き

白いご飯を炊くときに使用

- 炊飯時間を優先しているため、ご飯が少しかためになったり、やや水っぽい炊き上がりになることがあります。気になるときは炊く前にお米を水に浸したり、保温になってからもふたを開けずにしばらくむらしてください。

- 次のようなものを〈早炊き〉で炊かない。
炊込みご飯／玄米／おかゆ／おこわ／白米・無洗米以外のお米

炊込みご飯・おこわ

➡ 「五目ご飯」「赤飯」「玄米の炊込みご飯」(17・18 ページ)

- 作りかたのポイントは、「具や調味料を入れるとき」をご覧ください。(17 ページ)
- 「おこわ」はもち米だけでは柔らかくすぎるので、もち米 2 カップに対してうるち米 1 カップの割合で炊いてください。

雑穀米ご飯(麦ご飯)

- 白米に混ぜる量は、市販の雑穀類の表示に従ってください。(表示がない場合は、白米に対して雑穀を 1 割くらいでお試しください)
- 水の量は炊くお米によって「白米」または「無洗米」の水位目盛に合わせ、お好みで加減してください。
- 蒸気口が汚れやすいので、炊飯後は必ず蒸気口の中を洗ってください。

水に浮くような雑穀類を混ぜるときは 2～3 時間浸して、雑穀類が沈んでから炊飯してください。

(蒸気出口が詰まり、蒸気もれ・変形・破損の原因)

- 炊飯量は少なめにします。
3 カップまで (1.0L タイプ)
5 カップまで (1.8L タイプ)

玄米ご飯

- ❗ 必ず〈玄米〉で炊いてください。
(他の炊飯コースで炊くと、ふきこぼれ・やけどの原因)

- 〈玄米〉は白米に比べて時間をかけて炊飯します。
お米を洗った後、すぐに炊飯できます。

発芽玄米ご飯

- 白米 2 カップに対し、発芽玄米 1 カップの割合をおすすめします。発芽玄米だけでも炊けます。

おかゆ

- ❗ 必ず〈おかゆ〉で炊いてください。(他の炊飯コースで炊くと、ふきこぼれ・やけどの原因)
- お米は白米を使います。玄米ではうまくできません。(ご飯からおかゆはできません)
- 塩などの味付けは炊き上がった後にします。(初めから入れるとうまく炊けないことがあります)
- 米質・水温・洗いかたなどによって、蒸気口からわずかに米汁が出る場合があります。
- ⊖ 「七草がゆ」などは、初めから青菜を入れない。(蒸気出口が詰まり、蒸気もれ・やけど・破損の原因)
ゆでた青菜を炊き上がった後に加えます。

雑穀類を混ぜるときの炊飯コース

メニュー

- 白米に → 雑穀米
- 玄米に → 玄米
- 発芽玄米に → 発芽玄米
- おかゆに → おかゆ

お願い

- ❗ 「ふきこぼれ」「うまく炊けない」を防ぐために、設定を守って炊いてください。

(ふきこぼれ・異物の詰まりによる変形・破損の原因)

- 次のものは保温しない。(ご飯の変質・内釜腐食の原因)
炊込みご飯／おこわ／雑穀米／玄米／発芽玄米／おかゆ
- 白米・無洗米・玄米以外のお米や、具を入れた場合は予約炊飯しない。(うまく炊けない、腐敗の原因)

いろいろなご飯の炊きかた(早炊き)

予約炊飯のしかた

予約設定した時刻に炊き上がります。

炊き上がり時刻を2通り記憶することができるので、朝食用と夕食用などとして使い分けできます。14時間以上の予約や、炊込みご飯・発芽玄米・雑穀類の予約はしないでください。

<p>準備</p>	<p>現在時刻が合っているか確認する</p> <hr/> <p>洗米、水加減をし、内釜を本体に入れて、ふたを閉める</p> <hr/> <p>炊飯コースを確認する 「白米」「無洗米」「玄米」「おかゆ」の予約ができます。 ●炊きたいものに合わせて、炊飯コースを設定する。 (10・12ページ)</p>	<ul style="list-style-type: none"> ●現在時刻がずれていると、予約時刻に炊き上がりません。 ●内釜を入れないと、予約できません。 <p>!玄米・おかゆは必ずそれぞれに合った炊飯コースに設定してください。 (他の炊飯コースで炊くと、ふきこぼれ・やけどの原因)</p>
<p>操作</p>	<p>1  を押して、「予約1」または「予約2」を選ぶ</p> <div style="text-align: center;">  <p>予約時刻に変わる 表示 予約1 6:00</p> </div>	<ul style="list-style-type: none"> ●予約キーを押すたびに【予約1】と【予約2】の表示が変わります。
	<p>2   で炊き上がり時刻を設定する</p> <div style="display: flex; align-items: center;"> <div style="border: 1px solid black; padding: 5px; margin-right: 20px;"> <p>時計は24時間表示 朝7時 …… 7:00 夜7時 …… 19:00</p> </div> <div style="text-align: center;">  <p>予約1 7:30</p> </div> </div> <p>【朝 7:30 に炊き上がる例】</p>	<ul style="list-style-type: none"> ●10分単位で設定できます。 ●時・分キーは、押したままでいると早送りになります。 <p>※1～2時間以内の予約は、すぐに炊飯が始まります。</p> <p>予約時刻を記憶するので、次回同じ予約時刻で炊くときは、省略できます。</p>
	<p>3  を押す 予約完了  ピッ  ピー、ピピッ</p> <div style="display: flex; align-items: center;"> <div style="margin-right: 20px;"> <p>点灯 </p> <p>消灯 </p> </div> <div style="text-align: center;">  <p>予約1 7:30</p> </div> </div> <p>【炊飯が始まるまで予約時刻を表示】</p> <p>➔ 予約時刻になると炊き上がる</p>	<p>炊飯キーを押さないと15秒ごとに「♪ピッピッピッピッ」とお知らせ。 ※予約は完了していません。</p> <ul style="list-style-type: none"> ●炊飯が始まると、炊飯ランプが点灯します。(炊き上がるまで点灯のまま) ●炊飯が始まると、炊き上がりまでの時間を表示します。(詳しくは22ページ)

予約を取り消すとき
操作を間違えたとき

 を押す

〈玄米〉〈おかゆ〉の予約を設定し直すときは、再度炊飯コースも選び直してください。

■ 「×」は予約炊飯しない（ご飯の変質・腐敗・内釜腐食の原因）

白米	無洗米	玄米	おかゆ	発芽玄米	雑穀類	炊込み
○	○	○	○	×	×	×

■ 14 時間以上の予約はしない（夏場は 8 時間まで）
長時間の予約はお米が発酵し、においの原因になります。

〔予約 1〕と〔予約 2〕の使い分け

- 2 通りの予約時刻を記憶することができます。

例) 朝食用に…〔予約 1〕 6:30
夕食用に…〔予約 2〕 19:00

○
予約 を押すたびに表示が変わる

〔予約 1〕 ⇄ 〔予約 2〕
6:30 19:00

予約時刻を合わせ直す手間が省けます。

予約中に
現在時刻を見たいとき

予約中に  を押す

押している間のみ、現在時刻を表示。

↓ 同時に

炊き上がりまでの時間を
音の組み合わせでお知らせ

♪ピピッ：始めと終わりの合図

♪ピロロ：5 時間、♪ピッ：1 時間

(1 時間未満は 1 時間に繰り上げ)

予約炊飯のしかた / 時計の合わせかた

お知らせ

- ご飯がやわらかめに炊き上がるときは、お好みによって水を少なめにしてください。
- 予約炊飯ではお米のデンプン質が沈殿するため、底のご飯がうっすらときつね色になることがあります。気になるときは、お米をよく洗うとやわらぎます。
- 室温や水温が低いときや水量が多いときは、炊き上がりが 10 分ほど遅れる場合があります。

時計の合わせかた

時計は 24 時間表示（夜 12 時…0:00 / 昼 12 時…12:00）

1 電源プラグを差し込み、 を“1 秒以上”押す
表示が点滅します。

2   で時刻を合わせる
押したまましていると早送りになります。

3  を押すと完了
表示の点滅が止まります。

- 炊飯・保温・予約中は、時計合わせできません。
- 時・分キーの操作音は次のようになります。
0 時 ……………♪ピロロ
12 時 ……………♪ピロロ、ピロロ
10 分ごとに ……♪ピー
00 分 ……………♪ピロロ

保温について

ご飯が炊き上がると自動で保温になります。保温時間は 24 時間までです。

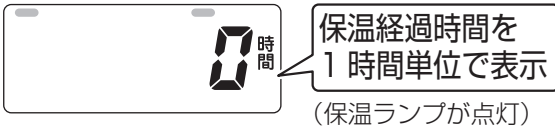

- おいしく保温するために、使用条件によって保温温度を自動でコントロールします。
- 保温をやめるときは、切キーを押します。
- 内釜を取り出すと、自動的に切になります。

■ 次のような保温をしない (におい・変色の原因)

- ・ 24時間以上の保温
- ・ 白米以外の保温 (炊込みご飯、発芽玄米、おかゆなど)
- ・ しゃもじを入れたままの保温
- ・ 冷えたご飯の保温

■ ご飯を入れたまま、保温を切らない (においの原因)

※内釜周囲のご飯がべちゃつく場合やにおいがする場合は、23・24 ページを確認したうえ、22 ページに従って保温設定の変更をしてください。

保温中に表示が点滅したら

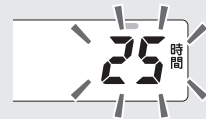

(25 時間以降点滅)

▶ 保温をやめる
切キーを押して
ご飯を取り出す。

保温のコツ

- 保温中のご飯のべちゃつきが気になるときは、ご飯粒が内釜側面に残らないようにしてください。また、ときどきご飯を混ぜてください。
- 「保温が長くなりそうなとき」「少量のご飯」「炊込みご飯」などは、ラップに包んで冷凍保存することをおすすめします。

保温中に

現在時刻を見たいとき

保温中に  を押す

押ししている間のみ、現在時刻を表示。

切状態から保温にしたいとき

操作



を押すと、保温を開始



- 保温ランプが点灯します。

保温中のご飯を

〈再加熱〉して温かくしたいとき

操作

保温中のご飯をほぐして、ふたを閉める



を押すと、再加熱を開始 (9 分間)

➡ ブザーが鳴ったら終了 (保温に戻る)

- 再加熱中は、保温ランプが点滅し、完了までの残時間を表示します。

《再加熱を途中でやめるとき》

保温キーを押すと、保温に戻る

- 次のような再加熱はしない。
 - ・ 再加熱を繰り返す (乾燥・黄ばみの原因)
 - ・ 冷えたご飯の再加熱 (においの原因)
- ご飯の量が多すぎると十分に温まりません。(内釜の半分以下を目安に)

お料理メニュー

- お米の計量は付属の計量カップで。(1 カップ=約 180ml / 約 1 合)
- 大さじ 1 = 15ml、小さじ 1 = 5ml です。

五目ご飯

炊込みご飯

4 カップまで (1.0L タイプ)
6 カップまで (1.8L タイプ)

材料 (4 人分)

米…………… 3 カップ
にんじん…………… 60g
ゆでたけのこ…………… 60g
干しいたけ…………… 2 枚
鶏むね肉…………… 60g
油揚げ…………… 20g(約 $1/2$ 枚)
A
酒…………… 大さじ 1
塩…………… 小さじ 1
しょうゆ …… 大さじ 1
即席だし(素)
…………… 小さじ $1/2$
しいたけのもどし汁

- 1 米は水が澄むまで手早く洗い、**たっぷりの水に 30 分浸す。**
- 2 干しいたけはもどしてせん切りに、油揚げは熱湯をかけてせん切りにする。にんじんはせん切りに、ゆでたけのこは薄切りに、鶏肉は細かく切る。
- 3 浸した米をザルに上げ、内釜に米を入れる。Aを加え、「白米」の**水位目盛 3**までしいたけのもどし汁と水を入れてよく**混ぜ合わせる。**
- 4 米の上に切った具を**リング状**にのせ、ふたを閉める。



- 5 メニューキーで〈炊込み〉に合わせ、炊飯キーを押す。
- 6 保温になったら全体をふんわりほぐす。



具や調味料を入れるとき **炊込みご飯のポイント**

- 最大炊飯量を守る。(12 ページ)
 - 洗米後、お米を水に約 30 分程度浸す。
おこわは 1 時間程度、玄米は 2 時間程度。
(調味料を入れると、お米が水を吸いにくくなります)
 - 浸水後、お米をザルに上げて水気を切る。ザル上げ後、
放置しない。
(デンプン質が沈殿すると、こげやすくなります)
 - 調味料を加えてから水位合わせをし、底からよくかき混ぜる。
 - すぐに炊飯する。
(時間がたつと、調味料が沈殿してうまく炊けません)
 - 具は …… 小さめに切り、お米に混ぜない。リング状にのせる。
…… 米 1 カップ当たり 70g まで。(乾燥豆は 30g まで)
- ※白米・無洗米：〈炊込み〉で炊く
雑穀米・玄米・発芽玄米・おかゆ：それぞれの炊飯コースで炊く

- ⊘ 〈早炊き〉で炊かない。
- ⊘ 青菜は初めから入れない。
ゆでた青菜を、炊き上がった後で加えます。
(蒸気出口に具が詰まり、) やけどの原因

- 保温・予約炊飯はしない。
(ご飯の変色・腐敗・内釜腐食) の原因
- 市販のレシピの材料配合で炊いたり、水以外のもの(トマトジュースなど)で炊いた場合、うまく炊けないことがあります。

お料理メニュー

赤飯

炊きおこわ
4カップまで (1.0L タイプ)
6カップまで (1.8L タイプ)

材料 (4人分)

もち米…………… 2カップ
米(うるち米)…… 1カップ
ささげ(またはあずき)
…………… 50g

※もち米だけではやわらかすぎるので、もち米2カップに対し、うるち米1カップの割合で炊いてください。もち米だけではうまくできません。

- 1 米は水が澄むまで手早く洗い、**たっぷりの水に1時間浸す。**
- 2 ささげはたっぷりの水でゆで、沸とうしたら湯を捨てる。新しい水600mlを入れ、沸とうしたら弱火にして、8~9割程度火が通るまで煮る。指で押してつぶれるくらいのかたさになったら、ささげと煮汁に分けて冷ます。
- 3 **浸した米をザルに上げ、内釜に米を入れる。冷ましたささげの煮汁を加え、「おこわ」の水位目盛3まで水を入れてよく混ぜ合わせる。**



- 4 **米の上に煮たささげをリング状にのせ、ふたを閉める。**
- 5 **メニューキーで〈炊込み〉に合わせ、炊飯キーを押す。**
- 6 保温になったら全体をふんわりほぐす。

玄米の炊込みご飯

玄米の炊込みご飯
3カップまで (1.0L タイプ)
6カップまで (1.8L タイプ)

材料 (4人分)

玄米…………… 3カップ
れんこん…………… 50g
ごぼう…………… 30g
ゆでたけのこ…………… 50g
A 酒 …………… 大さじ1
塩 …………… 小さじ2/3
しょうゆ …… 大さじ1
みりん …… 大さじ1

- 1 玄米はさっと洗い、ゴミやもみがらを取り除き、**たっぷりの水に2時間浸す。**
- 2 れんこんは皮をむいていちょう切り、ごぼうはささがきにし、共に水につけてあくを抜く。
- 3 ゆでたけのこはうす切りにする。
- 4 **浸した玄米をザルに上げ、内釜に玄米を入れる。Aを加え、「玄米」の水位目盛3まで水を入れてよく混ぜ合わせる。**
- 5 **米の上に2と3をリング状にのせ、ふたを閉める。**



- 6 **メニューキーで〈玄米〉に合わせ、炊飯キーを押す。**
- 7 保温になったら全体をふんわりほぐす。

ちらしずし

すしめし
5.5カップまで(1.0Lタイプ)
10カップまで(1.8Lタイプ)

材料 (4人分)

すしめし……米3カップ分
 [かんぴょう …… 10g
 だし汁 …… 200ml
 砂糖 …… 大さじ1
 みりん …… 大さじ1/2
 しょうゆ …… 小さじ2
 干しいたけ …… 3枚
 だし汁 …… 200ml
 砂糖 …… 大さじ1
 しょうゆ …… 小さじ2
 れんこん …… 100g
 だし汁 …… 大さじ1 1/2
 砂糖 …… 大さじ1 1/2
 塩 …… 小さじ1/2
 [にんじん …… 70g
 油揚げ …… 40g(約1枚)
 だし汁 …… 200ml
 砂糖 …… 大さじ2
 しょうゆ …… 大さじ1
 えび…………… 6尾
 薄焼き卵…………… 2枚
 さやえんどう…………… 適宜
 のり…………… 適宜

- 1 すしめしを作る。
(下記参照)
- 2 かんぴょう・干しいたけは十分にもどし、かんぴょうは下ゆでしておく。それぞれ煮含め、冷ましてから切る。
- 3 れんこんは皮をむいてうす切りにし、うす酢水で透き通るまでゆでてから、だし汁・砂糖・塩を煮立てた中に入れ、さっと煮て冷ます。
- 4 にんじんはせん切りに、油揚げは熱湯をかけてせん切りにし、いっしょに煮る。
- 5 えびは背わたを抜いてゆで、カラをむいて腹側に包丁を入れて開き、合わせ酢に浸しておく。



- 6 薄焼き卵はせん切りに、さっとゆでたさやえんどうは斜めのうす切りにする。
- 7 2・3・4の汁気を切って、ぬくもりのあるすしめしに手早く混ぜる。
- 8 器に盛り、5のえび・6の薄焼き卵・さやえんどうを散らし、お好みで細く切ったのりをのせる。

すしめしの作りかた

材料 (4人分)

米…………… 3カップ
 合わせ酢 (混ぜておく)
 [酢 …… 大さじ6
 砂糖 …… 大さじ2 1/2
 塩 …… 小さじ1 1/2

- ① 米は水が澄むまで手早く洗い、「白米すし」の水位目盛3まで水を入れ、ふたを閉める。
- ② コースキーで〈白米〉〈ふつう〉に合わせ、炊飯キーを押す。
- ③ 酢水を含ませた布巾ですしおけを拭き、炊き上がったご飯をすしおけに移す。
- ④ 合わせ酢をご飯にまんべんなくかけ、ご飯を切るように混ぜる。うちわであおいでご飯につやを出す。

※ 内釜で合わせ酢を混ぜないでください。

Cooking Memo

- ご飯が熱いうちに合わせ酢を混ぜると、合わせ酢がご飯によくしみ込みます。
- すしおけを使うと、余分な水分を吸ってくれるため、ご飯がべちゃつきにくくなります。
- 水かわりに冷ました昆布だしで炊くと、うまみが増します。

お手入れ

お願い

汚れたまま使うと、においなどの原因になるので、常に清潔にしてください。

⚠ 注意

お手入れは、電源プラグを抜き、本体が冷めてから行う

やけどの原因

次のものは使わない（変形・腐食・変色・ひび・傷の原因）

- 食器洗い乾燥機・食器乾燥器
 - 台所用中性洗剤以外の洗剤
 - ベンジン・シンナー・アルコール・クレンザー・漂白剤
 - たわし・メラミンスポンジなどの傷が付きやすいもの
- ※内ぶた・蒸気口のキャップはアルミ製のため、食器洗い乾燥機用洗剤で変色することがあります。

取りはずして洗うもの（着脱のしかた…7ページ）

スポンジと台所用中性洗剤で洗う

- すぐに洗う。（においの原因）
- 洗った後は、清潔な布巾でから拭きして乾燥させる。

■ 内ぶた 使うたびに

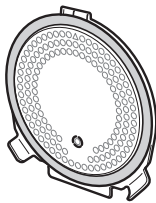

調味料を入れて炊飯した後、内ぶたを洗わないとサビの原因になります。

■ 蒸気口 使うたびに

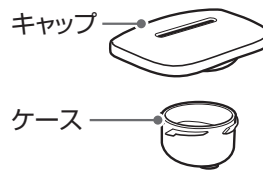

蒸気口の中の汚れは、ご飯のにおいの原因になります。また、ふきこぼれたり、ふたを開けたときに水がたれることがあります。

- キャップの内側に付いている蒸気口シールパッキンがはずれた場合は、取り付けてください。（7ページ）

■ 内釜・しゃもじ 使うたびに

■ しゃもじ立て・計量カップ 汚れたら

内釜の取り扱い

内釜内面の『フッ素樹脂加工』の傷付き・はがれを防ぐため、次のようなことをご守りください

傷・塩分・酸・洗剤にご注意！

- 食器を入れて洗いおけとして使わない。
- たわし類・食器洗い乾燥機で洗わない。
- クレンザー・漂白剤などで洗わない。（台所用中性洗剤で洗う）
- 炊込みご飯は保温しない。（調味料を使ったらすぐに洗う）
- 酢を使わない。
- しゃもじで強くこすらない。ザルでたたかない。
- 金属製のおたま・泡立て器類を使わない。



たわし



ナイロンたわし



研磨面で洗わない

金属たわし

ご使用によってフッ素樹脂面に色ムラができることがありますが、衛生上には影響ありません。安心してお使いください。

※内釜外面の塗装が傷付いても、炊飯や保温をするうえで問題なくお使いいただけます。

内釜でお米を洗うときに、内釜の下に布巾などをしくと、内釜外面の底面に傷が付きにくくなります。

内釜を新しいものに取り換えたい場合は、お買い上げの販売店などで購入いただけます。（25ページ）

煮沸クリーニング（1週間に1回程度）においが気になる場合にもお使いください

- 1 内釜に水を入れ、ふたを閉める（「白米」の水位目盛1まで）
- 2 コースキーで〈白米〉〈ふつう〉に合わせ、炊飯キーを押す
保温になるまで約60分かかります。（表示時間よりも長くかかります）
- 3 保温になったら切キーを押し、本体が冷めたら内ふた・蒸気口・内釜などの各部をお手入れし、乾燥させる

- 水以外（洗剤など）は絶対に入れない。
- 連続して煮沸クリーニングしない。
- においによっては、完全に落ちないこともあります。

本体の「異物」「水滴」「汚れ」

かたくしぼった
清潔な布巾で

拭く



本体を水洗いしたり、水につけたり、水をかけたりしない

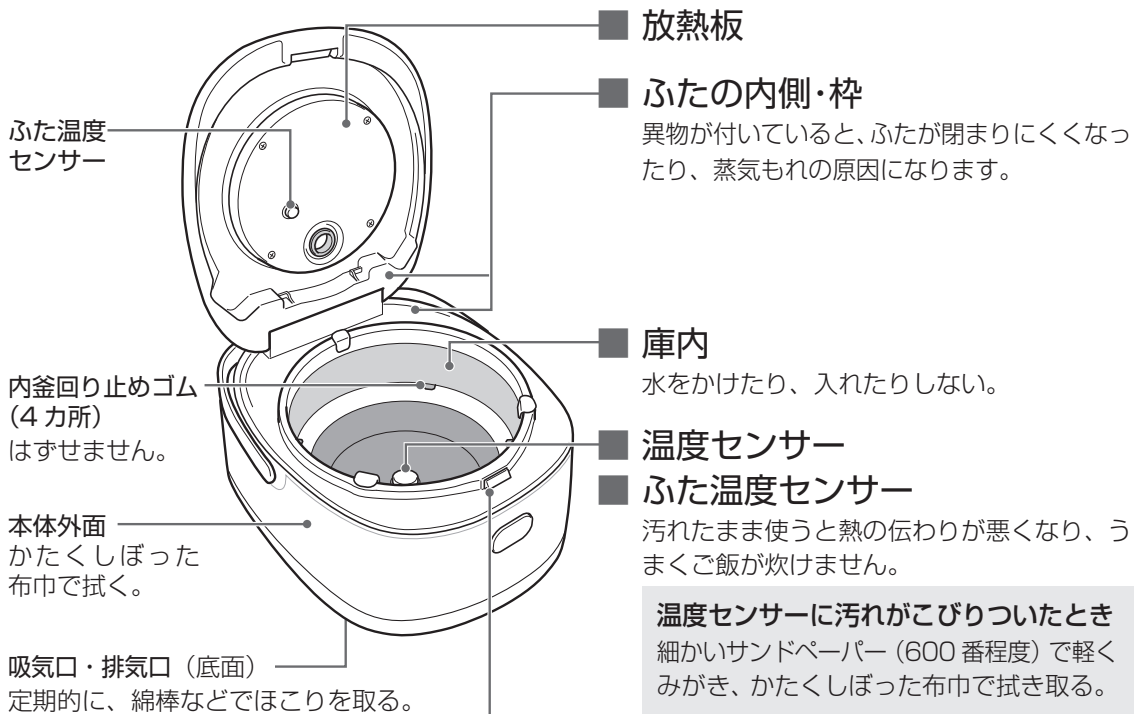

お手入れ

クランプ部に異物が付いたら

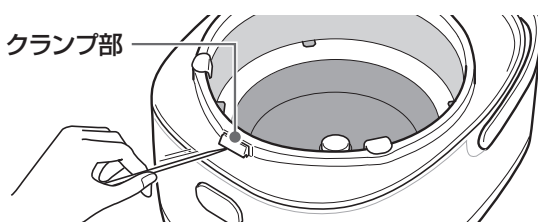

ご飯粒などが付いたら、竹串などで取り出す

- 異物が付いていると、ふたが閉まりにくくなったり、蒸気もれの原因になります。

炊飯時間の表示について (残時間表示)

炊き上がりまでの時間を **5 分刻み** で表示



↓ むらしになると

1 分刻み で表示

むらしになるまでは、表示時間を調整するために、一度に進んだり止まったりすることがあります。表示時間は目安としてご覧ください。

使用中の音について (使用中は音がします)

- 「ジー」音 …………… IHの通電音です。(保温中も、ときどき「ジー」音がします)
- 「シュー」音 …………… 蒸気口から蒸気が出る音です。
- 「ブーン」音 …………… 内部の熱を外へ逃がすためのファンが回る音です。

保温設定の変更のしかた

内釜周囲のご飯がべちゃつく場合やにおいがする場合は 23・24 ページを確認したうえ、下記に従って保温設定を変更してください。

1 電源プラグを差し込む

保温をしている場合は、切キーを押してください。

2 コースキーを“2 秒以上”押す

 工場出荷時の設定が表示されます。

3 分キーを押して、設定を変える

 の設定になります。

時キーを押すと工場出荷時の設定  に戻ります。

4 切キーを押すと完了

時計表示に戻ります。

上記に従って保温設定を変更しても改善しない場合は、東芝生活家電ご相談センターにご相談ください。(27 ページ)

よくある質問

ブザー音を小さく(大きく)できますか?	ブザー音の音量を変えたり、消したりすることはできません。
ブザー音を消せますか?	
玄米と白米を混ぜて炊くときは?	量が多い方の炊飯コース・水位目盛でお試しく下さい。 ●玄米が多いとき/半分ずつのとき…炊飯コース〈玄米〉・水位目盛「玄米」 ●白米が多いとき…炊飯コース〈やわらか〉・水位目盛「白米」 玄米は 2 時間程度、浸水させる。 ※〈玄米〉で炊くと白米がやわらかめに、〈やわらか〉で炊くと玄米がかためになります。一度お試しいただいて、お好みで水の量を調整してください。
炊飯時におかゆを作るための容器を入れてもいいですか?	内釜に傷が付いたり、ご飯がうまく炊けない原因になりますので、別の容器は入れないでください。

うまくできない・こんなときは

修理を依頼する前に、一度お調べください。お調べいただいてもわからないときは、東芝生活家電ご相談センターにお問い合わせください。(27 ページ)

こんなとき		原因／お調べいただくこと (参照ページ)
ご飯が	やわらかい べちゃつく ご飯が固まる おいしくない	<ul style="list-style-type: none"> ● 水を少なくしたり、〈しゃっきり〉で炊いてください。 ● 炊き上がったらずにご飯全体をほぐしてください。 ● 新米は水を少なめにしてお炊いてください。 ● 炊飯前に浸したり、予約炊飯の場合はやわらかめになります。 ● お米を強くといだり、ザル上げ放置すると、お米が割れてべちゃつきます。 ● お湯や pH9 以上のアルカリイオン水を使っていませんか？
	かたい ぱさつく おいしくない	<ul style="list-style-type: none"> ● 水を多めにしたり、〈やわらか〉で炊いてください。 ● あらかじめお米を浸してから炊いてください。 ● 硬度の高いミネラルウォーターを使っていませんか？
	こげる ※薄いきつね色のこげは 故障ではありません。	<p>次の場合はこげやすくなります。</p> <ul style="list-style-type: none"> ● 洗米が不十分なとき。 ● 浸し時間が長いとき。予約炊飯のとき。 ● 無洗米を炊いたとき。1～2回すぐとこげがやわらぎます。 ● 胚芽米を炊飯したり、炊込みご飯などで調味料を入れたとき。
	うまく炊けない おいしくない	<ul style="list-style-type: none"> ● 庫内や内ぶたが温かいまま炊飯していませんか？人肌程度に冷ましてから炊飯してください。 ● 〈早炊き〉は少し水っぽくなったり、かために炊き上がることがあります。(13 ページ) ● 温度センサー (2カ所)・内ぶたパッキン・内釜のふちに異物が付いていませんか？(5 ページ) ● 内釜・内ぶたが変形したり、内ぶた・蒸気口を付け忘れていませんか？ ● 炊飯中に停電がありませんでしたか？
	炊込みご飯が うまく炊けない	<ul style="list-style-type: none"> ● 具をお米に混ぜていませんか？ ● その他、「具や調味料を入れるとき」(17 ページ) をご覧ください。
保温の ご飯が	におう ※においがした場合は 必ず、煮沸クリーニング をして、お手入れし てからご使用ください。 (21 ページ)	<ul style="list-style-type: none"> ● 次のような保温をしていませんか？ 長時間の保温、炊込みご飯、発芽玄米、白米以外のご飯、冷やご飯、しゃもじを入れたまま、長時間保温の繰り返し ● 内ぶた・蒸気口・本体が汚れていませんか？ 特に内ぶた・蒸気口は炊飯のたびにはずして洗い、水分をよく拭き取ってください。(20・21 ページ) ● 洗米が不十分だったり、長時間の予約炊飯をしていませんか？(15 ページ) ● 保温が切れているのに、ご飯が入ったままになっていませんか？ 保温中に内釜を取り出して戻した、誤って切キーを押した、長時間の停電によって電源が切れた <p>上記の内容を確認したうえで、保温設定の変更をしてください。(22 ページ)</p>
	乾燥する 変色する	<ul style="list-style-type: none"> ● 内ぶたパッキン・内釜のふち・本体の枠の上に異物が付いていませんか？ ● 内釜の外表面・温度センサーに異物が付いていませんか？ ● 蒸気口は確実に付いていますか？ ● 長時間の保温や再加熱を繰り返していませんか？ ● 少量の保温は底のご飯が乾燥してかたくなることがありますので、ご飯粒を寄せて中央に盛るようにしてください。

炊飯時間の表示／使用中の音／保温設定の変更／よくある質問

うまくできない・こんなときは

うまくできない・こんなときは (つづき)

こんなとき		▶ 原因／お調べいただくこと (参照ページ)
保温のご飯が	べちゃつく	<ul style="list-style-type: none"> ● 水を少なめにして炊いてから、保温してください。 ● 炊き上がったらずぐにご飯全体をほぐしてください。 ● ご飯粒が内釜側面に残らないように中央に寄せて、ときどきご飯を混ぜてください。 ● 上記の内容を確認したうえ、内釜周囲のご飯がべちゃつく場合は、保温設定の変更をしてください。(22 ページ)
	ぬるい	<ul style="list-style-type: none"> ● 食べる前に「再加熱」をしてください。(16 ページ)
炊飯・保温	蒸気がもれる ※炊き上がったから確認してください。	<ul style="list-style-type: none"> ● 内ぶたパッキン・内釜のふち・枠の上に異物が付いていませんか？(5 ページ) ● 内ぶたパッキンが傷んでいたり、内ぶた・内釜が変形していませんか？ ● 内ぶたは確実に付いていますか？(7 ページ)
	蒸気口の吹出口付近に水滴が付く	<ul style="list-style-type: none"> ● 蒸気が冷えて水滴が付くことがあります。異常ではありません。
	ふきこぼれるとびちる	<ul style="list-style-type: none"> ● お米が少なかったり、水が多かったり、洗米が不十分ではありませんか？ ● おかゆや玄米の炊飯コースを間違えていませんか？(12 ページ) ● 温度センサー(2カ所)に異物が付いていませんか？ ● 蒸気口の中は汚れていませんか？ ● 蒸気口・内ぶたが付いていましたか？
	内釜に薄い膜ができる	<ul style="list-style-type: none"> ● オブラート状の薄い膜は、米のうまみ成分(デンプン質)が溶けて乾燥したもので、異常ではありません。
	中央部がくぼむ	<ul style="list-style-type: none"> ● 内釜自体が発熱するIH特有の炊きかたによるもので、異常ではありません。全体をほぐしてください。
	内ぶたや内釜に水滴が付いている	<ul style="list-style-type: none"> ● 乾燥防止のため、内ぶたや内釜に水滴が付くがありますが異常ではありません。
	ふたを開けると、パッキンなどからつゆが落ちる	<ul style="list-style-type: none"> ● ふたを開けるタイミングや室温などによって、つゆが枠などに落ちることがありますので、拭き取ってください。 ● 温度センサー・内釜の外面に異物が付いていませんか？
	ふたを開けると、蒸気口から水がたれる	<ul style="list-style-type: none"> ● 蒸気口シールパッキンがはずれていませんか？(7 ページ) ● 蒸気口の中を毎回お手入れしていますか？(20 ページ)
予約	すぐ炊飯を始めた予約時刻に炊けない予約できない	<ul style="list-style-type: none"> ● 1～2時間以内の予約は、すぐに炊飯を始めます。 ● 午前と午後を間違えていませんか？時計は24時間表示です。 ● 現在時刻が違っていませんか？ ● リチウム電池が消耗していませんか？(25 ページ) ● 室温や水温が低いときや水量が多いときは、炊き上がりが10分ほど遅れる場合があります。 ● 予約をセットしたときに、内釜は入っていましたか？ ● 予約のセットを忘れたり、最後に炊飯キーを押し忘れていませんか？
ふたの開閉	閉まりにくい 閉まらない	<ul style="list-style-type: none"> ● 内ぶたは付いていますか？ 付け忘れ防止のため、内ぶたが付いていないとふたは閉まりません。 ● 内ぶたの下部にある差し込み部(2カ所)は、確実に差し込まれていますか？(7 ページ) ● クランプ部に異物が付いていませんか？(21 ページ)
	炊飯中にふたが開く	<ul style="list-style-type: none"> ● ふたを「カチッ」と音がするまで押してください。 ● クランプ部に異物が付いていませんか？(21 ページ)

キー・表示	キー操作ができない	●電源プラグは差し込んでありますか？内釜はセットされていますか？ ●表示部に「C10」や「F01」などの表示が出ていませんか？(26ページ)
	使用中にランプが消えている	●使用中に内釜を取り出すと、電源が切れます。 ●誤って切キーを押したり、長時間の停電があると電源が切れます。
	残時間表示が実際の炊飯時間と違う	●実際の炊飯時間と異なることがありますが、故障ではありません。 詳しくは「炊飯時間の表示について」(22ページ)をご覧ください。
	保温経過時間が点滅する	●長時間保温のお知らせです。保温を中止してください。(16ページ)
	COO、FOOの表示が出た	●26ページ「エラー表示」をご覧ください。
その他	使用中に音がする	●22ページ「使用中の音について」をご覧ください。
	プラスチックなどのおいがする	●使い始めにはおうことがありますが、ご使用とともになくなります。 → 気になるときは、換気をしたり煮沸クリーニングをしてください。(21ページ)
	ふたと本体にすきまがある	●ふたと本体に多少すきまはありますが、内ふたパッキンで密閉しています。
	内釜外面の塗装が傷付いた、汚れた	●ご使用にともない、内釜の外面の塗装が傷付いたり、汚れたりすることがありますが、炊飯や保温をするうえで問題なくお使いいただけます。
	電源プラグから火花が出た	●電源プラグを抜き差しするときに、小さな火花が出ることがあります。IH方式特有のもので、故障ではありません。
	炊飯中にブレーカーが落ちた	●他の電気製品と同時に使用すると、定格を超えてブレーカーが働くことがあります。単独のコンセントをお使いください。

- 内釜を入れずに水やお米を本体に入れてしまったときは、お買い上げの販売店、または東芝生活家電ご相談センターにご相談ください。(27ページ)

部品の購入について

内釜・内ふた・蒸気口・蒸気口シールパッキンが破損／紛失したときなど

お買い上げの販売店、家電量販店に購入をご依頼ください。

(プラスチック部品やパッキン類は数年間のご使用で傷んでくる場合があります)

内釜は東芝オンラインショッピング「東芝 Living Direct」でも購入できます。

「東芝 Living Direct」<http://toshiba-le.com/shop/>

停電したとき

停電復帰後、再び炊飯や保温を続けます。

ただし、うまく炊けなかったり、電源が切れたり、予約の炊き上がりが遅れたりすることがあります。

※途中で電源プラグを抜いたり、ブレーカーが働いたときも同じです。

リチウム電池について

本体内部に固定されているリチウム電池は、電源プラグを抜いているときに時計を動かしたり、炊飯コースを記憶したりするために使われます。

リチウム電池が消耗したら

電源プラグを抜いたときに表示が消え、時刻や炊飯コースなどの記憶がなくなります。

電源プラグをコンセントに差し込み、切キーを押すと 0:00 の点滅が止まり、通常通りに使えます。







(予約炊飯のときは、時計を現在時刻に合わせてからお使いください)

- ➔ 電池を交換する場合は、お買い上げの販売店にご依頼ください。(有料)

リチウム電池は本体内部に固定されているため、お客様自身で電池交換できません。

エラー表示

切キーを押して電源プラグをコンセントから抜き、
下記に従って処置を行ってください。

エラー表示	お調べいただくこと／処置のしかた	再開するとき
	<ul style="list-style-type: none"> ● 本体底部の吸気口・排気口のほこりを取り除いてください。 ● 紙や布などのやわらかいものの上など、吸気口・排気口をふさぐような場所で使わないでください。 	処置後、電源プラグを差し込み  を押す (エラー表示解除)  庫内・内釜・内ぶたを人肌程度まで冷ましてから再開してください。
	<ul style="list-style-type: none"> ● 温度センサーや内釜の底に付いているご飯粒などの異物や汚れを取り除いてください。 ● 水の量が多くありませんか？(水を少なくしてください) ● コンセントを他の器具と併用して使っていませんか？ →交流 100V・定格 15A 以上のコンセントを単独で使ってください。 	
	<ul style="list-style-type: none"> ● 電源が 200V 用コンセントではありませんか？ →電源プラグを 100V 用コンセントに差し込んでください。 	
	<ul style="list-style-type: none"> ● 基板や温度センサーなどの故障の表示です。 →お買い上げの販売店や東芝生活家電ご相談センターに修理をご依頼ください。 	

仕様

この製品は日本国内用に設計されているため、海外では使用できません。
また、アフターサービスもできません。

This product is designed for use only in Japan and cannot be used in any other country. No servicing is available outside of Japan.

形名	RC-10ZF	RC-18ZF
種類	ジャー炊飯器 (保温機能付き)	
電源	交流 100V 50/60Hz 共用	
消費電力 (炊飯)	1100W	1300W
消費電力 (保温)	平均 16.4W	平均 22.0W
外形寸法	幅	26.2cm
	奥行	33.1cm
	高さ	20.8cm
本体質量	4.0kg	5.1kg
コードの長さ	1.0m	1.0m

形名	RC-10ZF	RC-18ZF
方式	IH	
最大炊飯容量	1.0L	1.8L
区分名	B	D
蒸発水量	35.3g	47.7g
年間消費電力量	87.1kWh/年	137.0kWh/年
1 回当たりの炊飯時消費電力量	172Wh	232Wh
1 時間当たりの保温時消費電力量	16.4Wh	22.0Wh
1 時間当たりの予約時消費電力量	0.91Wh	0.91Wh
1 時間当たりの待機時消費電力量	0.76Wh	0.76Wh

- 年間消費電力量は、省エネ法・特定機器「電気ジャー炊飯器」の測定方法による数値です。(区分名も同法に基づいています)
- 実際にお使いになる時の消費電力量は、使用頻度・使用時間・お米の量・ご使用のコース・周囲の温度などによって変化しますので、あくまでも目安としてご覧ください。
- 蒸発水量は 1 回当たりの炊飯時に本体外へ放出した水の質量であり、省エネ法の目標基準値を算出するために用いる数値です。
- 1 回当たりの炊飯時消費電力量は白米・ふつうコース、1 時間当たりの保温時消費電力量は工場出荷時の保温設定での電力量です。(室温・水温 23℃, 1.0L タイプ: 米 450g、水 590g / 1.8L タイプ: 米 600g、水 786g)
- 外観・仕様などを予告なく変更することがあります。

保証とアフターサービス

必ずお読みください

修理・お取り扱い・お手入れについてご不明な点は

お買い上げの販売店へご相談ください。

販売店にご相談ができない場合は、下記の窓口へ

東芝生活家電ご相談センター

フリーダイヤル

0120-1048-76

受付時間：365日 9:00~20:00

携帯電話・PHSなど 022-774-5402 (通話料：有料)

FAX 022-224-6801 (通信料：有料)

- お客様からご提供いただいた個人情報、修理やご相談への回答、カタログ発送などの情報提供に利用いたします。
- 利用目的の範囲内で、当該製品に関連する東芝グループ会社や協力会社に、お客様の個人情報を提供する場合があります。

保証書（一体）

- 保証書は、この取扱説明書の裏表紙に記載されています。
- 保証書は、必ず「お買い上げ日・販売店名」などの記入をお確かめのうえ、販売店から受け取っていただき、内容をよくお読みの後、大切に保管してください。
- 保証期間はお買い上げの日から本体は1年間、内釜内面フッ素樹脂加工は3年間です。
- 保証期間中の故障は、保証書の内容に基づき、無料修理となります。無償商品交換ではありません。

補修用性能部品の保有期間

- 保温釜の補修用性能部品の保有期間は製造打ち切り後6年です。
- 補修用性能部品とは、その商品の機能を維持するために必要な部品です。

部品について

- 修理のために取りはずした部品は、特段のお申し出がない場合は当社で引き取らせていただきます。
- 修理の際、当社の品質基準に適合した再利用部品を使用することがあります。

修理を依頼されるときは

- 23～26ページに従って調べていただき、なお異常があるときは、切キーを押して使用を中止し、必ず電源プラグをコンセントから抜いて、お買い上げの販売店にご連絡ください。

■保証期間中は

保証書の規定に従って、販売店が修理させていただきます。なお、修理に際しましては、保証書をご提示ください。

■保証期間が過ぎているときは

保証期間経過後の修理については、お買い上げの販売店にご相談ください。修理すれば使用できる場合は、ご希望によって有料で修理させていただきます。

持込修理

■修理料金のしくみ

修理料金は技術料・部品代などで構成されています。

技術料 故障した商品を正常に修復するための料金です。

部品代 修理に使用した部品代金です。

便利メモ	お買い上げ日	年	月	日
	お買い上げ店名	電話 ()		



長年ご使用の保温釜の点検を！

こんな症状ありませんか。
電源プラグやコンセントにたまっているほこりは取り除いてください。

- 電源プラグ・コードが異常に熱くなる。
- 本体からこげくさいにおいがする。
- 本体の一部に割れ、ゆらみ、がたつきがある。
- 内釜・ふた・内ぶたが変形、破損している。
- 炊飯中、底部のファンが回っていない。
- その他の異常・故障がある。

ご使用中

故障や事故防止のため、使用を中止し、電源プラグをコンセントから抜いて、必ずお買い上げの販売店に点検・修理をご相談ください。

東芝 IH 保温釜保証書

持込修理

形名	RC-10ZF, RC-18ZF			
★お名前	ふりがな	様		
	〒 □□□-□□□□			
★お客様	ご住所			
	電話	市外	市内	番号
保証期間	本体1年	★お買い上げ日		
	内釜内面フッ素樹脂加工3年	□□年	□□月	□□日から
★ご販売店	住所・店名			電話

※この保証書は、本書に明示した期間、条件のもとにおいて無料修理をお約束するものです。したがってこの保証書によって保証書を発行している者（保証責任者）、およびそれ以外の事業者に対するお客様の法律上の権利を制限するものではありません。

※保証期間経過後の修理、補修用性能部品の保有期間について詳しくは取扱説明書をご覧ください。

東芝ホームアプライアンス株式会社 リビング機器事業部
〒101-0021 東京都千代田区外神田2-2-15 (東芝昌平坂ビル) 電話 (03) 3257-6163

本書は、取扱説明書、本体貼付ラベルなどの記載内容にそった正しいご使用のもとで、保証期間中に故障した場合に、本書記載内容にそって無料修理をさせていただきますことをお約束するものです。

保証期間中に故障が発生したときは、本書と商品をご持参のうえ、お買い上げの販売店に修理をご依頼ください。

修理の際、当社の品質基準に適合した再利用部品を使用することがあります。

★印欄に記入がないときは無効です。本書をお受け取りの際は必ず記入をご確認ください。また、本書は再発行しませんので紛失しないように大切に保管してください。

1. 保証期間内でも次の場合には有料修理になります。

- (イ) 誤ったご使用や不当な修理・改造で生じた故障、損傷。
- (ロ) お買い上げ後の落下や輸送などで生じた故障、損傷。
- (ハ) 火災、天災地変（地震、風水害、落雷など）、塩害、虫害、ガス害、異常電圧で生じた故障、損傷。
- (ニ) 本書のご提示がない場合。
- (ホ) 本書にお買い上げ年月日、お客様名、販売店名の記入のない場合、あるいは字句が書きかえられた場合。
- (ヘ) 一般家庭用以外（たとえば業務用など）に使用された場合の故障、損傷。
- (ト) ご使用による容器の汚れ、キズ。

(チ) 下記の使いかたをした場合の内釜内面フッ素樹脂加工のふくれ、はがれなど。

- ・ 金属製のおたま、スプーン、泡立て器、食器などかたいものを入れたり、使った場合。
- ・ 内釜のお手入れの際に金属たわし、ナイロンたわしなどを使用した場合。
- ・ 台所用中性洗剤以外の洗剤や漂白剤、クレンザーを使った場合。
- ・ 内釜の中で酢を使った場合。
- ・ 白米以外（みそ汁、カレー汁などの汁物や炊込みご飯など）の保温をした場合。
- ・ お買い上げ後の落下や輸送などで生じたへこみ。
- ・ その他取扱説明書、本体貼付ラベルなどの記載事項にそわない使いかたをした場合。

2. 出張修理を行った場合には出張に要する実費を申し受けます。

3. 修理のために取りはずした部品は、特段のお申し出がない場合は当社で引き取らせていただきます。

4. 本書は日本国内においてのみ有効です。

This warranty is valid only in Japan.

5. ご転居またはご贈答品などで、お買い上げの販売店に修理をご依頼できない場合には、東芝生活家電ご相談センターへご相談ください。

修理 ×モ	修理年月日	修理内容	担当
	年 月 日		
	年 月 日		

・保証書にご記入いただいたお客様の住所・氏名などの個人情報、保証期間内のサービス活動およびその後の安全点検活動のために利用させていただく場合がございますので、ご了承ください。

・修理のために、当社から修理委託している保守会社などに必要なお客様の個人情報を預託する場合がございますが、個人情報保護法および当社と同様の個人情報保護規程を遵守させていただきますので、ご了承ください。

東芝ホームアプライアンス株式会社

リビング機器事業部

〒101-0021 東京都千代田区外神田2-2-15 (東芝昌平坂ビル)

THT-TOCA(TN)-2